

1. IDENTIFICACIÓN DEL MONUMENTO

Expediente IDPC	Sin expediente	Código Registro IDPC					
Título	Pedro Nel Ospina						
Denominación	Escultura						
Autor	Amadeo Noris	Firmado	X	Ciudad/País de origen /Nacionalidad			
		Atribuido		Génova/ Italia Italiano			
Fundidor y/o tallador	Anónimo	Firmado		Ciudad/País de origen /Nacionalidad			
		Atribuido		No Aplica			
Fabricante y/o Taller	No Aplica	Firmado		Ciudad/País de origen			
		Atribuido		No Aplica			
Fecha	Ca. 1940	Fechado		No Aplica			
		Época		Siglo XX			
Técnica y materiales	Escultura: bronce fundido; peana: bronce fundido; pedestal: mampostería enchapada en granito rosado; placa: granito gris; basamento: piedra.						
Dimensiones (cm)	Escultura	Alto	209 cm	Ancho	91 cm	Profundidad	72 cm
	Peana	Alto	14 cm	Ancho	71 cm	Profundidad	71 cm

Elaboró: **Maria Paula Gonzalez**
Edy Lorena Sarmiento
 Revisó: **Maria Paula Alvarez**

Fecha:

Interventor: nombre

ESTUDIOS PRELIMINARES – ESCULTURA PEDRO NEL OSPINA

	Pedestal	Alto	304 cm	Ancho	236 cm	Profundidad	236 cm
--	----------	------	--------	-------	--------	-------------	--------

1.1 FOTOGRAFÍAS GENERALES Y DETALLES

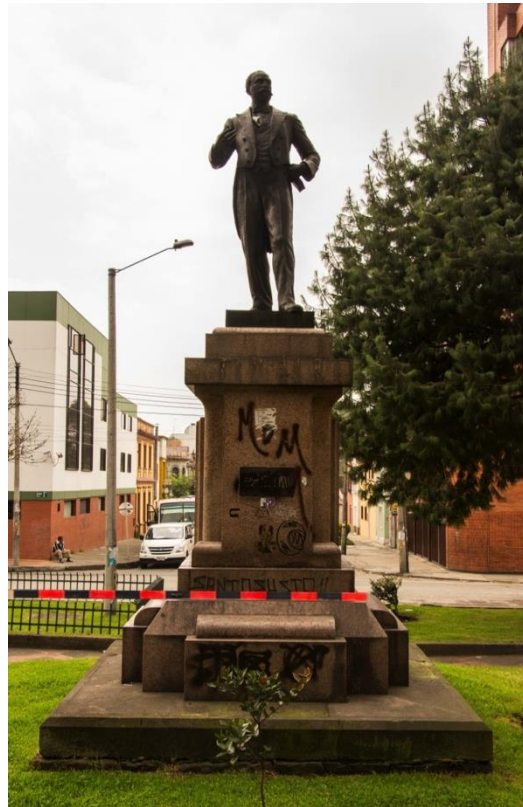

Fotografía 1. Anverso



Fotografía 2. Reverso

Elaboró: **Maria Paula Gonzalez**
Edy Lorena Sarmiento
Revisó: **Maria Paula Alvarez**

Fecha:

Interventor: nombre

ESTUDIOS PRELIMINARES – ESCULTURA PEDRO NEL OSPINA



Fotografía 3. Lateral derecho



Fotografía 4. Lateral izquierdo

Elaboró: **María Paula Gonzalez**
Edy Lorena Sarmiento
Revisó: **María Paula Alvarez**

Fecha:

Interventor: nombre



Fotografía 5 Firma.



Fotografía 6. Inscripción

1.2 DESCRIPCIÓN FORMAL:

Bulto redondo que representa a un hombre adulto, en posición pedestre, de cuerpo entero. Cabeza erguida y mirada al frente; cabello corto, peinado hacia atrás, frente despejada y bigote. Brazo derecho flexionado, mano semiabierta, palma hacia el centro; el brazo izquierdo flexionado, apoyado en la cintura; la mano doblada hacia atrás sostiene un libro. La pierna derecha recta y la izquierda ligeramente flexionada y adelantada, la punta del pie sobresale de la peana. Viste levita, chaleco, alzacuello, pajarita, pantalón y zapatos.

La escultura se apoya sobre una peana cuadrada; sobre el lateral posterior izquierdo, en letras capitales incisas la firma del autor. La escultura se encuentra en un pedestal irregular compuesto de color rosado, en forma de paralelepípedo vertical. Con cornisa decorada por moldura de cuarto bocel inverso, seguida por otra recta sobresaliente. Dado coronado por una sección recta y lisa de menor tamaño, que por las caras anterior y posterior se angosta en la zona central, formando un rectángulo vertical liso, mientras que las caras laterales presentan un rectángulo central en relieve, sobre otro moldurado. Esquinas redondeadas con la parte inferior moldurada en bocel sobresaliente, unidas en ángulo de 45°. El zócalo está marcado en su parte superior por una moldura ancha y achaflanada; la parte central en cuarto bocel, la inferior lisa con un rectángulo horizontal central sobresaliente. En la cara frontal del pedestal, se encuentra una placa rectangular horizontal negra con la identificación del personaje. El conjunto está soportado en un basamento cuadrado con chaflán en su parte superior.

Elaboró: **Maria Paula Gonzalez**
Edy Lorena Sarmiento
Revisó: **Maria Paula Alvarez**

Fecha:

Interventor: nombre

Inscripción: en la cara frontal del pedestal, una placa en la que se lee: "PEDRO NEL OSPINA".

1.3 LOCALIZACIÓN:

Dirección: Calle 42 con Avenida Caracas.

Nombre del lugar: Parque de la 42

Barrio: Santa Teresita.

Localidad: (13) Teusaquillo.

UPZ: (101) Teusaquillo.

Coordenada x: 101014.50 Coordenada y: 103753.62



Gráfico 1. Ubicación del monumento.



Gráfico 2 Vista de planta monumento

Elaboró: **Maria Paula Gonzalez**

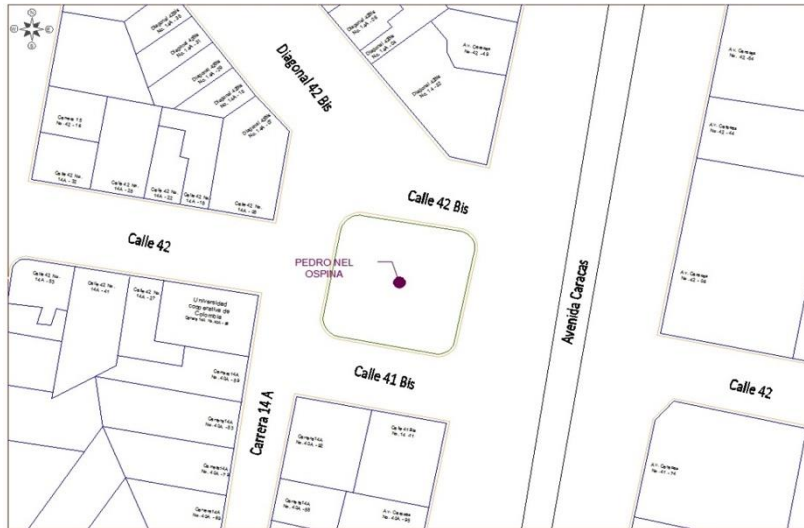
Edy Lorena Sarmiento

Revisó: **Maria Paula Alvarez**

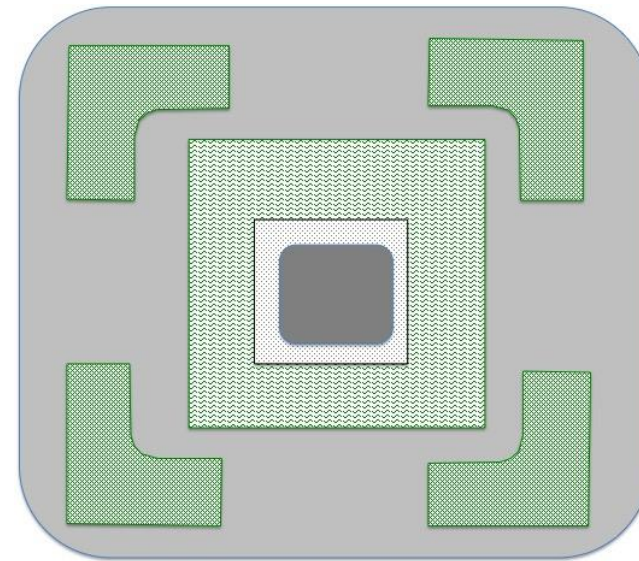
Fecha:

Interventor: nombre

ESTUDIOS PRELIMINARES – ESCULTURA PEDRO NEL OSPINA



Gráfico 3. Alzado Oriental



Gráfico 4. Alzado Occidental

Elaboró: **Maria Paula Gonzalez**
Edy Lorena Sarmiento
Revisó: **Maria Paula Alvarez**

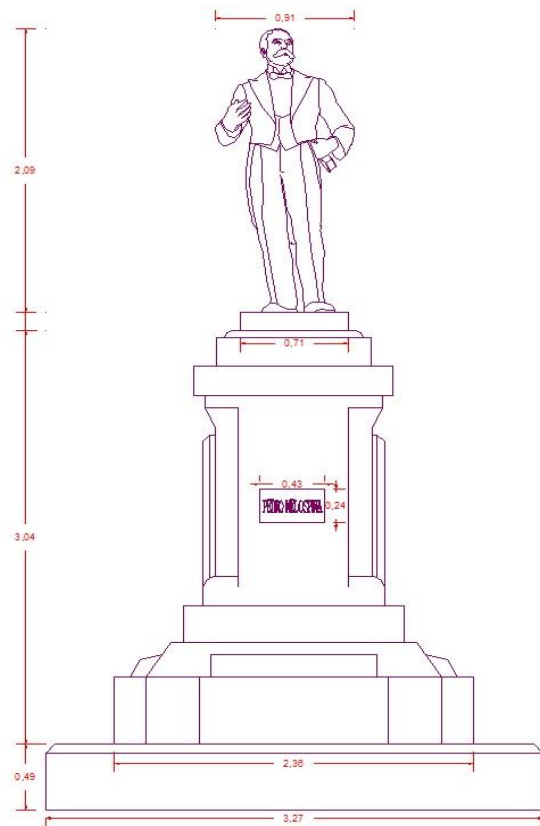
Fecha:

Interventor: nombre

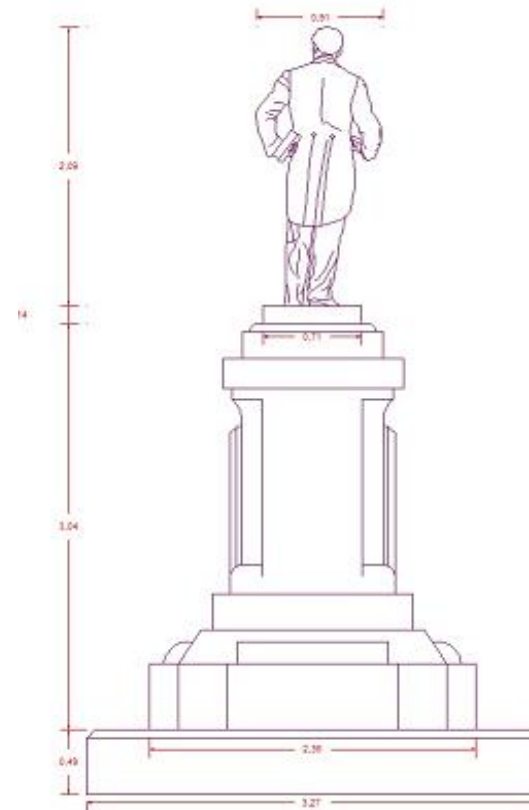
ESTUDIOS PRELIMINARES – ESCULTURA PEDRO NEL OSPINA



Gráfico 5. Alzado Sur



Gráfico 6. Alzado norte

Elaboró: **Maria Paula Gonzalez**
Edy Lorena Sarmiento
Revisó: **Maria Paula Alvarez**

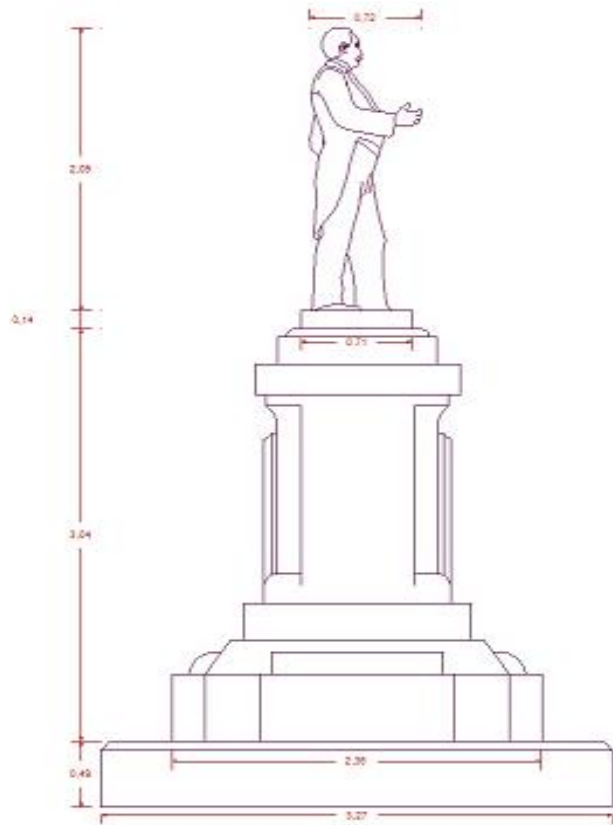
Fecha:

Interventor: nombre

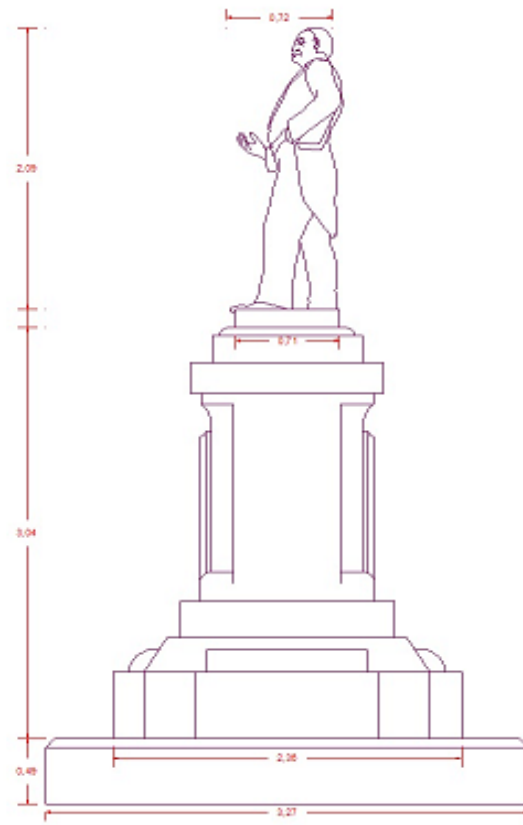

Fotografía 7 Espacio Urbano. Fotografía tomada 6 de febrero de 2015

1.4 ÁREA DE ESTUDIO E IDENTIFICACIÓN DEL ENTORNO URBANO

La escultura Pedro Nel Ospina se ubica en un parque localizado entre las calles 41 Bis y 42 Bis, entre carreras 14A y la avenida Caracas. Implantado sobre una jardinera central cuadrada con zona verde, de aproximadamente 60 centímetros de altura; el parque tiene circulaciones peatonales en baldosas de cemento y adoquín de ladrillo intercalados; 3 al costado oriente, occidente y sur; y 2 al costado norte, que confluyen a la jardinera central, alterna a cada circulación jardineras de aproximadamente 20 centímetros de altura con arbustos de talla baja, árboles de talla alta y escaso follaje sobre las jardineras del costado norte. El parque está bordeado por un andén en concreto y dilataciones en ladrillo. Como parte del mobiliario urbano se observa 1 hidrante y 1 cabina telefónica. La iluminación corresponde al sistema de alumbrado público mediante postes de mástil central de una luminaria (Consortio TEYFU).

Dicho parque esta ubicado en el barrio Santa Teresita en la localidad (13) Teusaquillo.

Elaboró: **Maria Paula Gonzalez**
Edy Lorena Sarmiento
Revisó: **Maria Paula Alvarez**

Fecha:

Interventor: nombre

Teusaquillo se llamó el antiguo sitio de veraneo del “Zipa de Hunza”, ubicado en las estribaciones de la cordillera y regado por dos ríos; lugar escogido por Gonzalo Jiménez de Quesada para fundar la ciudad. La localidad tomó su nombre del barrio tradicional, como recordatorio de ese lugar indígena.

En 1927 se inició el desarrollo urbanístico del barrio Teusaquillo.

Fue el lugar residencial más elegante de esa época, donde se dieron cita varias tendencias arquitectónicas, especialmente las de estilo inglés. A pesar de los años la mayoría de estas viviendas se conservan. La localidad se recuerda por ser el sitio donde habitaron la mayoría de las personalidades de la política nacional. En su época fue el “Chicó” de la ciudad. Equivalente a San Fernando de Cali, Prado de Barranquilla y El Poblado en Medellín.

Asentamiento que con el transcurrir del tiempo fue desplazándose de sur a norte, fue el albergue inicial de la clase alta. Marcó una época importante en el urbanismo y la arquitectura capitalina; arquitectos como Alberto Manrique Martín, Karl Brunner, Guerra Galindo y otros, vinculan su nombre y dedicación a esta zona.

En cuanto a los acuerdos que dan nacimiento a las alcaldías locales se destacan los siguientes: el Acuerdo 26 de 1972 crea 16 alcaldías menores del Distrito Especial de Bogotá, pasando Teusaquillo a integrar con otros barrios circunvecinos la Alcaldía Menor de Teusaquillo, administrada por el alcalde menor correspondiéndole como nomenclatura el número 13, con límites determinados, y siendo ratificada mediante el Acuerdo 8 de 1977.

La Constitución de 1991 le dio a Bogotá el carácter de Distrito Capital; en 1992 la Ley 1ª reglamentó las funciones de las Juntas Administradoras Locales (JAL), de los fondos de desarrollo local y de los alcaldes locales, y determinó la asignación presupuestal de las localidades. Por medio de los acuerdos 2 y 6 de 1992, el Concejo Distrital definió el número, la jurisdicción y las competencias de las JAL. Bajo esta normativa, se constituyó la localidad de Teusaquillo, conservando sus límites y nomenclatura, administrada por el alcalde local y la junta administradora local, con un total de 9 ediles.

Elaboró: **Maria Paula Gonzalez**
Edy Lorena Sarmiento
Revisó: **María Paula Alvarez**

Fecha:

Interventor: nombre

ESTUDIOS PRELIMINARES – ESCULTURA PEDRO NEL OSPINA



Gráfico 8. Mapa de Bogotá y localización de la localidad.



Gráfico 7. Mapa de la localidad

Elaboró: **Maria Paula Gonzalez**
Edy Lorena Sarmiento
Revisó: **Maria Paula Alvarez**

Fecha:

Interventor: nombre

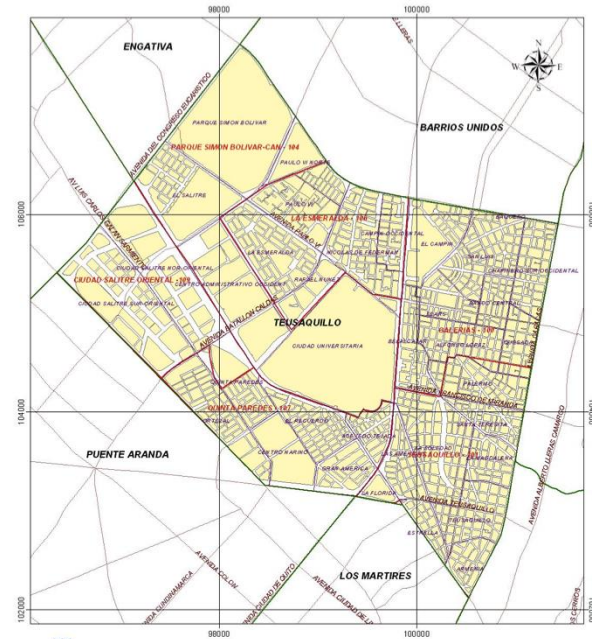
ESTUDIOS PRELIMINARES – ESCULTURA PEDRO NEL OSPINA



Gráfico 9. Mapa de localización de la escultura

1.5 ENTIDAD A CARGO:

Del monumento:

Instituto Distrital de Patrimonio IDPC
Calle 12B No. 2 - 58
3550800

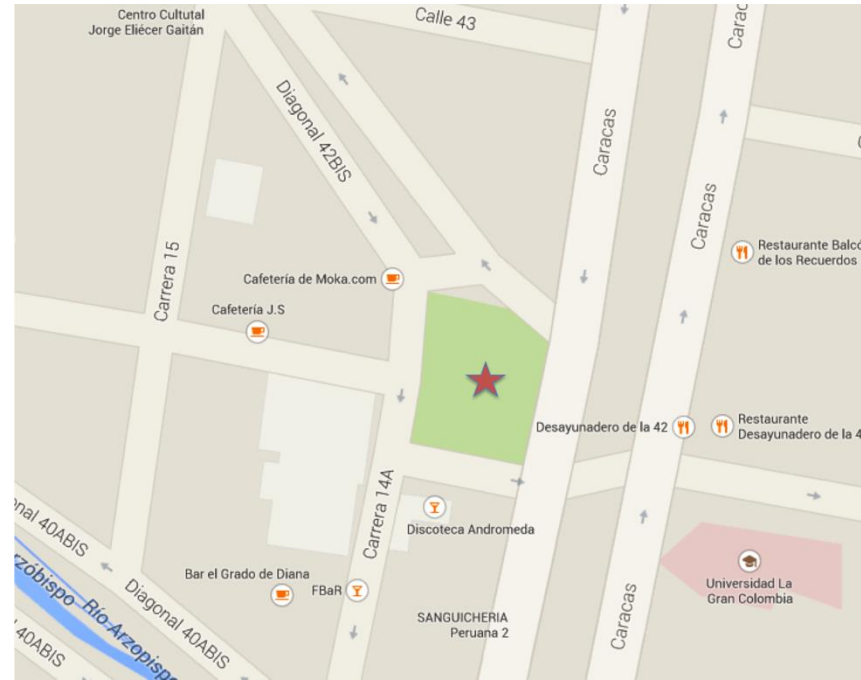
Fecha:

Elaboró: **Maria Paula Gonzalez**
Edy Lorena Sarmiento
Revisó: **Maria Paula Alvarez**

Interventor: nombre

Del espacio público:

Alcaldía local de Teusaquillo
Calle 39B No. 19 - 30
2870094

2. ANÁLISIS HISTÓRICO

De acuerdo con Torres y Delgadillo, el Congreso de la República de Colombia, mediante los artículos 1 y 2 de la Ley 42 del 14 de noviembre de 1930, ordenó levantar en la ciudad de Bogotá, una estatua en bronce del general y ex presidente de Colombia, Pedro Nel Ospina (Bogotá, 1858 - Medellín, 1927). El monumento estuvo a cargo del artista Amadeo Noris de quien no se han encontrado, hasta ahora mayores datos. Su inauguración se efectuó el 5 de abril de 1940 en la plazoleta ubicada en la calle 42 con Avenida Caracas, costado occidental. El acto contó con la presencia del presidente de la República Eduardo Santos Montejó (Bogotá, 1888 - 1974), el ex presidente Miguel Abadía Méndez (Piedras, Tolima 1867 - La Unión, Cundinamarca 1947). Hoy el monumento permanece en el lugar original, sin embargo no conserva la placa que lo identificaba (2008:105).

Pedro Nel Ignacio Tomás de Villanueva Ospina Vázquez, militar y político conservador colombiano, fue Presidente de la República entre 1922-1926. Hijo de Mariano Ospina Rodríguez, quien fuera presidente de la Confederación Granadina (1857 -1861), (Córdoba y Córdoba, 1989). Inició su vida pública en 1890, cuando asistió por primera vez a la Asamblea de Antioquia, desde donde combatió la administración de Miguel Antonio Caro Tovar (Bogotá, 1892 -1898), fue elegido representante por ese departamento y posteriormente senador. Participó en la Guerra de los Mil Días (1899-1902) y fue ministro de guerra durante el mandato de José Manuel Marroquín (Bogotá, 1827-1908). Intervino en las negociaciones con EE UU a raíz del conflicto del istmo de Panamá (1903). En 1910 fue nombrado embajador en los Estados Unidos y después en Bélgica y Holanda. Su principal preocupación fue modernizar e



imagen 1. Pedro Nel Ospina. Imagen tomada de <http://www.banrepcultural.org/blaavirtual/biografias/ospipedr.htm>. Última visualización 8 de Febrero de 2015

Elaboró: **Maria Paula Gonzalez**
Edy Lorena Sarmiento
Revisó: **María Paula Alvarez**

Fecha:

Interventor: nombre

ESTUDIOS PRELIMINARES – ESCULTURA PEDRO NEL OSPINA

industrializar el país, para lo que contó con el pago de la indemnización de Panamá; impulsó los ferrocarriles, el cultivo de café, el transporte aéreo y dio inicio a la explotación petrolera. Las fuerzas militares y la instrucción pública recibieron considerables recursos y fue el creador de el Banco de la República (Presidencia de la República, 2007).

Según William Puentes, la vía original sobre la que se trazó la actual Avenida Caracas, sirvió como línea del ferrocarril del norte desde 1890; comunicaba la ciudad con Chapinero y llegaba a los municipios del norte de la sabana de Bogotá. El arquitecto austriaco Karl Brunner en 1933, impulsó el desarrollo de la vía como eje de desarrollo de la ciudad. El acuerdo 53 del 18 de noviembre de 1933 ordenó denominar oficialmente esta vía como Avenida Caracas (Puentes, 2005:2-4) (Consortio TEYFU)



imagen 2. Pedro Nel Opsina. Imagen tomada del Archivo de la Agencia de noticias Unal.
<http://www.agenciadenoticias.unal.edu.co/ndetalle/articulo/la-facultad-de-minas-celebra-125-anos-de-trabajo-y-rectitud.html> . Ultima visualización Febrero 8 de 2015.

Fecha:

Elaboró: **Maria Paula Gonzalez**
Edy Lorena Sarmiento
Revisó: **María Paula Alvarez**

Interventor: nombre

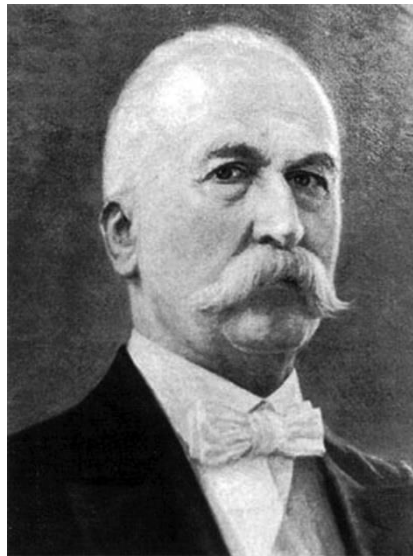
3. ANÁLISIS ESTÉTICO

Género: Neoclásico Estilo: Realista

El análisis estético formal permite el reconocimiento de la obra como relato compuesto de elementos dispuestos de cierta manera.

Elementos primarios: la obra presenta diferentes planos vistos desde distintas perspectivas que se conforman a partir de una línea imaginaria central la cual se convierte en el eje central del volumen. La obra está constituida por cuatro niveles distintos, un primer nivel como base de forma rectangular constituido por líneas horizontales y verticales, en el que se apoya el pedestal rectangular por sus cuatro caras, seguido a esto se observa el cuerpo y la cabeza conformados a partir de distintas formas que le otorgan una composición equilibrada a la escultura. En cuanto al color, la escultura presenta un tono bronce regular en todo el personaje, la base y pedestal son color rojo vino tinto.

Elementos secundarios: La obra presenta tres secciones, escultura, pedestal y basamento. La escultura presenta una forma general conformada por dos triángulos que van de la cabeza a los hombros y de los hombros a los pies, esto genera un equilibrio en el personaje y su relación con el pedestal. El pedestal se enmarca en forma rectangular y su basamento escalonado se conforma a partir de lajas cuadradas. La obra en conjunto es completamente simétrica en sus caras frontal y posterior y proporcional en sus volúmenes laterales. Proporcional en cuanto que las cuatro caras del personaje muestran un manejo adecuado de los volúmenes.

Factores de organización: La obra se encuentra centrada en una base rectangular de concreto enchapada en granito la relación a escultura- pedestal- basamento se da de la siguiente forma: proporción cabeza- hombros 1: 4,1; hombros- pedestal 4,1: 4,5; pedestal- basamento 4,5 -7.



Elaboró: **Maria Paula Gonzalez**
Edy Lorena Sarmiento
Revisó: **Maria Paula Alvarez**

Fecha:

Interventor: nombre

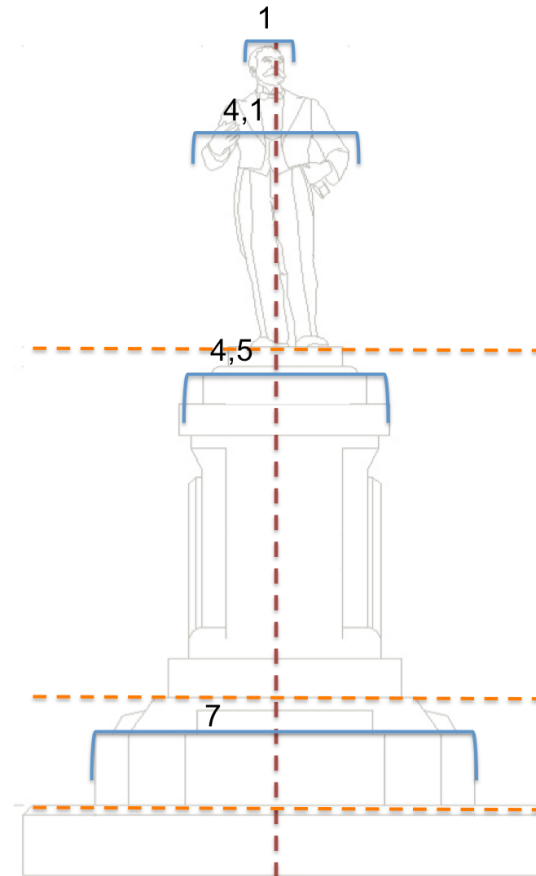

4. ANÁLISIS ICONOGRÁFICO

El personaje de Pedro Nel Ospina, representado en la escultura ubicada en la 42 con Caracas, presenta en términos generales una vestimenta típica colombiana de la época en la que vivió, es decir, finales del siglo XIX y principios del XX.

Elaboró: **María Paula Gonzalez**
Edy Lorena Sarmiento
Revisó: **María Paula Alvarez**

Fecha:

Interventor: nombre

ESTUDIOS PRELIMINARES – ESCULTURA PEDRO NEL OSPINA

Su indumentaria, se compone de un traje básico de tres piezas (levita, chaleco y pantalón), acompañado de la camisa, como se utilizaba a finales del siglo XIX en Europa; donde la *moda de la ostentación* se destacaba aun en la primera década del siglo XX, “como resultado de exponer la riqueza”. Pedro Nel, siendo un hombre destacado, no sólo por su papel como presidente de la república sino además por sus otras inversiones en el desarrollo empresarial del país, se dibuja con un traje digno de su posición social. El pantalón es de corte recto, una confección clásica que se vendría usando desde el Romanticismo europeo. La chaqueta, una frac o una levita como es el caso de la representación escultórica, utilizada generalmente abierta para exhibir el chaleco, pieza que le daba porte y elegancia al traje, pues era de características mas enriquecidas que el resto de la indumentaria por sus bordados. Todo esto acompañado de un corbatín, un sinónimo más de elegancia.



Otro elemento que presenta Pedro Nel es el libro sostenido en su mano izquierda. Aunque generalmente en la escultura el libro representa a eruditos, escritores, literatos y otro tipo de personajes que se caracterizan por la utilización de libros durante su

Elaboró: **María Paula Gonzalez**
Edy Lorena Sarmiento
Revisó: **María Paula Alvarez**

Fecha:

Interventor: nombre

vida, en este caso hace referencia a su labor política, dando a entender que era un hombre ilustrado y de grandes capacidades mentales, que ayudo através de sus pensamientos al desarrollo del país.

Finalmente y aunque no se aprecia con claridad, el personaje presenta la banda presidencial, dando a entender el papel desempeñado por Pedro Nel durante los años de 1922 a 1926.

5. TÉCNICA DE ELABORACIÓN

La escultura de Pedro Nel Ospina está elaborada a partir de la técnica en bronce a la cera perdida.

El bronce se constituye principalmente de una aleación de cobre y estaño, en la cual el primero se comporta como la base y el segundo aparece en un porcentaje determinado pequeño cuya función es aumentar la dureza del cobre, así mismo disminuye su punto de fusión y aumenta la manejabilidad del material a la hora de ser vertido dentro del molde; sin embargo esta fusión de materiales no permite la maleabilidad¹ del cobre.

Estas propiedades en las cuales se disminuye el punto de fusión permiten que la aleación sea de fácil manipulación y puedan pasar por un proceso de fundición apto para el desarrollo de obras artísticas como lo es la escultura. Una vez elegido el diseño de la escultura, se realiza dicho proceso de fundición, eligiendo por las características del metal a fundir, un proceso adecuado que permita preparar los moldes y la colada.

De acuerdo al tamaño y a las características de la escultura de Pedro Nel, puede decir que se trata de procesos realizados a la cera perdida, este proceso no solo permite realizar copias o réplicas del original, sino que además facilita la manipulación del metal de grandes formatos, ya que en la antigüedad se realizaban dichas obras a través del martilleo, donde primeramente se realizaba un alma en madera y se iban golpeando la minas de metal hasta obtener la figura y el diseño del alma deseado fijándolas con clavos. El proceso a la cera fundida permite agilidad en el desarrollo de la obra así como una mejor calidad de detalle en los acabados, tanto así que en algunos casos es apreciable la huella dactilar del artista dejado en la cera.

El proceso de fundición del bronce es un método utilizado desde la antigüedad, el cual ha presentado algunas variaciones de acuerdo a motivaciones sociales o a desarrollos tecnológicos; en la Antigüedad este método era bien conocido y desarrollado a

¹ Propiedad física de un metal que permite que este sea convertido en láminas sin fracturarse.

la perfección por los mismos artistas, al igual que durante el Renacimiento, no obstante a finales del siglo XIX los artistas se separaron de la técnica de fundición, realizando únicamente el modelo en yeso y llevándolo a la fundición, siendo obreros especializados los que realizaban esta acción.

Durante este siglo XIX, en Francia y el resto de Europa, se incrementó la producción de esculturas de gran formato para ser ubicadas en plazas y otros lugares públicos, donde sobresalen artistas como Canova y Francisco Rude. Se puede decir que estas representaciones escultóricas siguieron unos patrones políticos muy marcados, determinados por las revoluciones y los sentimientos sociales de la época, abarcando no solamente la política sino otras dimensiones de “culto a la personalidad”, especialmente los literatos ya desaparecidos para la época y que había dado gloria al país (Francia). Aunque la mayoría de estas representaciones, por tratarse de un periodo neoclásico donde se regía como se ha dicho la pureza y la recordación del pasado greco romano, fueron realizadas en mármol, hubo algunas excepciones ejecutadas en bronce. Sin embargo este material fue mayormente utilizado durante el romanticismo, ya que dotaba a las piezas plásticas de un realismo y sensualidad característica de este periodo.

Elaboró: **Maria Paula Gonzalez**
Edy Lorena Sarmiento
Revisó: **María Paula Alvarez**

Fecha:

Interventor: nombre



Gráfico 10. Antigua técnica de fundición para obtener bronce hueco de grandes dimensiones con el método directo. Imagen tomada de Curso de escultura. Ed. De Vecchi.

El bronce continuó utilizándose y prefiriéndose como material de representación escultórica durante el realismo, dando así paso al siglo XX, donde se experimentaron no solamente nuevos materiales sino técnicas de creación diferentes.

De acuerdo a lo anterior, se puede establecer el bronce como materia prima y también la técnica de fundición a la cera perdida como proceso de ejecución de ésta debido a las proporciones de la escultura y por ser el proceso más utilizado para realizar este tipo de obras conmemorativas. Básicamente el método de la cera perdida consiste en rellenar con un metal fundido una cavidad que ha quedado libre por un original modelado en cera. Aunque algunas veces se utilizaba la arcilla como materia prima, era común aplicarle una capa de cera sobre “el alma” de arcilla y posteriormente otra capa de arcilla y así obtener el espacio necesario que ha dejado la cera fundida para agregar el metal. A este proceso final de la capa de

Elaboró: **Maria Paula Gonzalez**
Edy Lorena Sarmiento
Revisó: **Maria Paula Alvarez**

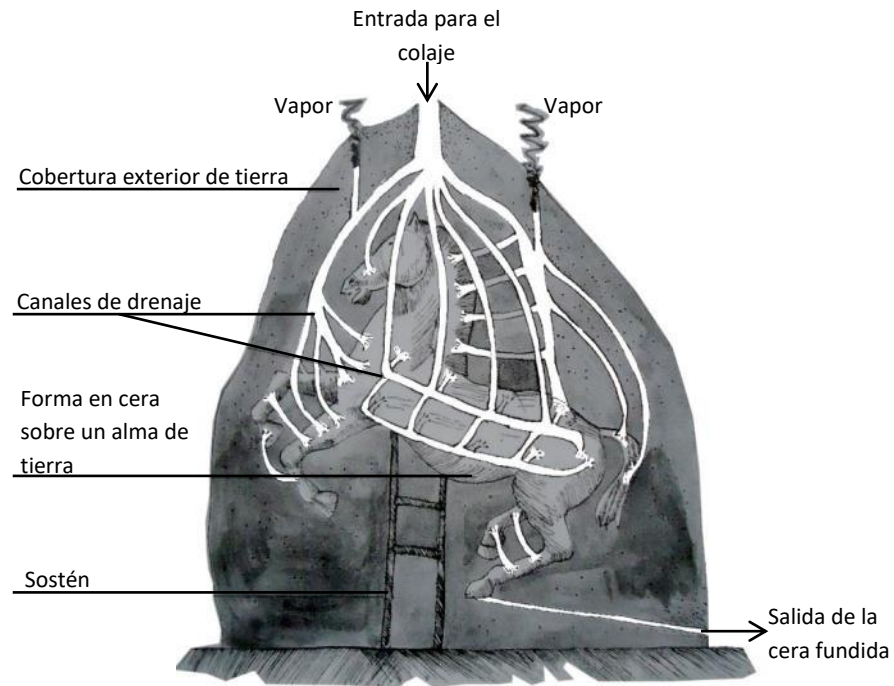
Fecha:

Interventor: nombre

arcilla se le agregan además orificios y conductos de salida de aire y de entrada del metal fundido para que este pueda alcanzar todas las partes de la escultura en igual medida y sin generar burbujas. Cuando una escultura es demasiado grande, como es el caso de Pedro Nel, este proceso se realiza por partes, se parte la capa externa de arcilla y se eliminan los conductos de aire, para finalmente ensamblar todas las piezas por medio de soldaduras.

Pedestal: Elaborado en granito rosado, probablemente importado, en forma de paralelepípedo vertical presenta de abajo hacia arriba, una cornisa decorada por moldura de cuarto bocel inverso, seguida por otra recta sobresaliente, coronada por una sección recta y lisa de menor tamaño, que por las caras anterior y posterior se angosta en la zona central, formando un rectángulo vertical liso, mientras que las caras laterales presentan un rectángulo central en relieve, sobre otro moldurado.

Seguramente tiene una estructura interna de concreto en su interior, un esqueleto en varilla metálica, sobre el cual se vacía, gracias a una formaleta de madera, la mezcla de cemento con arena y gravilla. Sobre esto se disponen lajas de granito

La unión de las lajas al soporte se realiza gracias a un mortero de unión

Basamento: Se conforma por una base cuadrada de arenisca con acabado abusardado.

6. VALORACIÓN

La escultura que representa a Pedro Nel Ospina fue instalada como homenaje al ex presidente conservador. La pieza, obra de Amadeo Noris, es de muy buena factura; el artista es cuidadoso en los rasgos que son más laboriosos de representar al momento de hacer la fundición; tales como las líneas de expresión, los detalles del rostro, el equilibrio general de la figura, pliegues y detalles de la ropa como costuras, botones y las borlas de la banda presidencial, que también son muy elaborados. La escultura está identificada como Pedro Nel Ospina, pero la placa no informa acerca de la relevancia del personaje por haber sido Presidente de la República, ni de su autor. Tampoco se tiene noticia del fundidor.

La obra tiene una gran visibilidad, al estar ubicada en una plazoleta sobre la Avenida Caracas que recibe transeúntes de la zona y visitantes de la funeraria aledaña, que se sientan a descansar o lo usan como punto de encuentro (Consortio TEYFU).

Elaboró: **Maria Paula Gonzalez**
Edy Lorena Sarmiento
Revisó: **María Paula Alvarez**

Fecha:

Interventor: nombre

7. ESTADO DE CONSERVACIÓN

Escultura



Indicador/ Deterioro	Localización	Descripción/ Causa	Unidad (m2, ml, global)
<p><i>Suciedad generalizada</i></p> 	<p>Sobre la escultura,</p>	<p>Compuesta por suciedad generalizada. Material particulado producido por contaminación ambiental (polución producida por vehículos, aguas lluvias). Dicho material particulado ha formado concreciones de coloración oscura, también se presentan manchas y escorrentías, dada la mezcla entre el material particulado, excretas y el agua lluvia. Parte de la suciedad la conforman ramas de los árboles circundantes que son transportadas por el viento hasta la superficie de la escultura.</p>	<p>6m2</p>
<p><i>Excrementos</i></p>	<p>En las zonas correspondientes a la</p>	<p>Los excrementos corresponden a palomas y posiblemente insectos, que se posan en la escultura o en la zona superior del pedestal. Las excretas en ocasiones forman concreciones con coloración</p>	

Elaboró: **María Paula Gonzalez**
Edy Lorena Sarmiento
 Revisó: **María Paula Alvarez**

Fecha:

Interventor: nombre

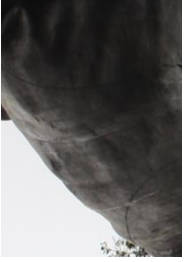
ESTUDIOS PRELIMINARES – ESCULTURA PEDRO NEL OSPINA

	<p>escultura.</p>	<p>blanquecina, y otras veces, se observan como escorrentías de coloración oscura o blanquecina, que afectan mayormente la parte superior e inferior del pedestal.</p>	<p>4,1m2</p>
<p><i>Materiales agregados</i></p> 	<p>En la escultura sobre el pecho del personaje.</p>	<p>El material agregado en el pecho del personaje corresponde a una hoja de papel adherida.</p>	<p>0,2m2</p>
<p><i>Alteintervenciones anteriores - Repinte</i></p>	<p>En la superficie de la escultura</p>	<p>En la superficie de la escultura se encuentra un repinte de color negro a lo largo de la escultura, generando un cambio de tonalidad de la misma</p>	<p>6m2</p>

Elaboró: **Maria Paula Gonzalez**
Edy Lorena Sarmiento
 Revisó: **Maria Paula Alvarez**

Fecha:

Interventor: nombre

ESTUDIOS PRELIMINARES – ESCULTURA PEDRO NEL OSPINA

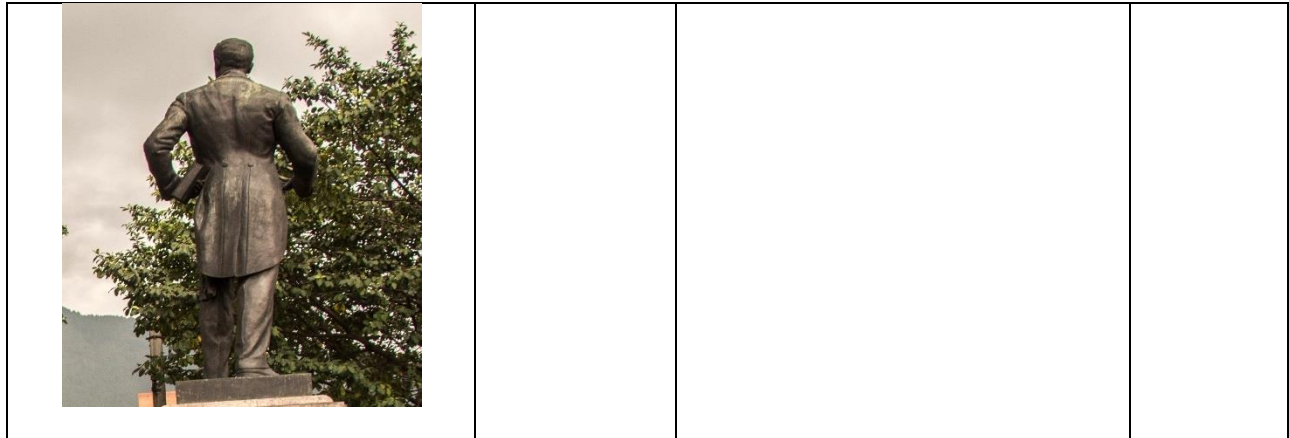

Pedestal



Indicador/ Deterioro	Localización	Descripción/ Causa	Unidad (m2, ml, global)
Suciedad Superficial	Generalizada	Las aguas lluvias, el hollín y demás contaminantes ambientales han generado una capa de suciedad generalizada sobre el pedestal, oscureciendo el color original del granito.	20m2

Elaboró: **Maria Paula Gonzalez**
Edy Lorena Sarmiento
 Revisó: **Maria Paula Alvarez**

Fecha:

Interventor: nombre

ESTUDIOS PRELIMINARES – ESCULTURA PEDRO NEL OSPINA



			
<p style="text-align: center;"><i>Excrementos</i></p> 	<p>Pedestal zona inferior</p>	<p>Los excrementos corresponden a palomas y posiblemente insectos, que se posan en la escultura o en la zona superior del pedestal. Las excretas en ocasiones forman concreciones con coloración blanquecina, y otras veces, se observan como escorrentías de coloración oscura o blanquecina, que afectan mayormente la parte superior e inferior del pedestal.</p>	<p style="text-align: center;">8m2</p>
<p style="text-align: center;"><i>Grafitis</i></p>	<p>Zona media e inferior del pedestal. Se encuentran también sobre la placa.</p>	<p>Realizados con esténcil y aerosol, otros con solo aerosol, así mismo, se observan elaborados con pintura y aplicados con brocha.</p> <p>Predominan los grafitis de color negro, aunque también los hay</p>	<p style="text-align: center;">9m2</p>

Elaboró: **Maria Paula Gonzalez**
Edy Lorena Sarmiento
 Revisó: **Maria Paula Alvarez**

Fecha:

Interventor: nombre

ESTUDIOS PRELIMINARES – ESCULTURA PEDRO NEL OSPINA



		<p>blancos, rojos, y verdes.</p>	
<p><i>Perdida del acabado pulido</i></p> 	<p>En el pedestal</p>	<p>En la parte inferior del pedestal, se observan rayones realizados por acción antropogénica, la abrasión se ha producido por la acción de los excrementos sobre el mármol.</p>	<p>3m2</p>
<p><i>Faltantes</i></p>	<p>Parte inferior del pedestal</p>	<p>Se observan pérdidas de material en los bordes de las lajas, seguramente producidas por golpes.</p>	<p>9 faltantes</p>

Elaboró: **Maria Paula Gonzalez**
Edy Lorena Sarmiento
 Revisó: **Maria Paula Alvarez**

Fecha:

Interventor: nombre

ESTUDIOS PRELIMINARES – ESCULTURA PEDRO NEL OSPINA

			
<p><i>Deterioro de juntas</i></p> 	<p>En pedestal</p>	<p>La acción mecánica producida sobre las juntas, ha producido pérdidas en ellas, en algunas zonas del pedestal se observan faltantes, mientras en otras pérdidas totales.</p>	<p>5ml</p>
<p><i>Intervenciones anteriores</i></p> 	<p>Pedestal</p>	<p>Se presentan reposición de faltantes en la zona inferior del pedestal, laterales y parte superior. Son resanes compuestos por resina y una carga granulada, simulando la textura del granito, es de color gris resaltando a la vista.</p>	<p>6 resanes</p>
<p><i>Materiales agregados</i></p>	<p>En la cara frontal del</p>		<p>1</p>

Elaboró: **Maria Paula Gonzalez**
Edy Lorena Sarmiento
 Revisó: **María Paula Alvarez**

Fecha:

Interventor: nombre

ESTUDIOS PRELIMINARES – ESCULTURA PEDRO NEL OSPINA

	<p>pedestal y en el costado posterior, sobre la zona inferior del pedestal.</p>	<p>Sobre la cara frontal del pedestal, se observan calcomanías, mientras que en su cara posterior, hacia la zona inferior, se evidencia una tabla pintada adherida al pedestal.</p>	
---	---	---	--

Basamento



Indicador/ Deterioro	Localización	Descripción/ Causa	Unidad (m2, ml, global)
<i>Biodeterioro</i>	En la superficie del	Se presentan restos de musgos y posiblemente líquenes en las juntas del basamento, y en la mayor parte de su superficie.	11.5m2

Elaboró: **Maria Paula Gonzalez**
Edy Lorena Sarmiento
 Revisó: **Maria Paula Alvarez**

Fecha:

Interventor: nombre

ESTUDIOS PRELIMINARES – ESCULTURA PEDRO NEL OSPINA

	<p>basamento.</p>		<p>6m2</p>
<p><i>Deterioro de juntas</i></p> 	<p>Uniones entre lajas</p>	<p>Perdida de material producidos por acciones mecánicas, por desprendimientos ocasionados por el tiempo y biodeterioro</p>	<p>5.5ml</p>
<p><i>Suciedad profunda</i></p> 	<p>Suciedad generalizada en todo el basamento</p>	<p>Compuesta por hollín y material particulado procedente de contaminantes medioambientales</p>	<p>11.5m2</p>

Elaboró: **Maria Paula Gonzalez**
Edy Lorena Sarmiento
 Revisó: **Maria Paula Alvarez**

Fecha:

Interventor: nombre

ESTUDIOS PRELIMINARES – ESCULTURA PEDRO NEL OSPINA

<p><i>Flora invasora</i></p> 	<p>En la parte inferior del basamento y sobre el costado derecho posterior el basamento.</p>	<p>Bajo el basamento la grama ha crecido hasta cubrir su parte inferior, así mismo, sobre el costado derecho posterior, ha crecido una planta. Se hallan también, plantas de menor tamaño alrededor de la superficie del basamento.</p>	<p>0,8m2</p>
--	--	---	--------------

Elaboró: **Maria Paula Gonzalez**
Edy Lorena Sarmiento
Revisó: **Maria Paula Alvarez**

Fecha:

Interventor: nombre

ESTUDIOS PRELIMINARES – ESCULTURA PEDRO NEL OSPINA

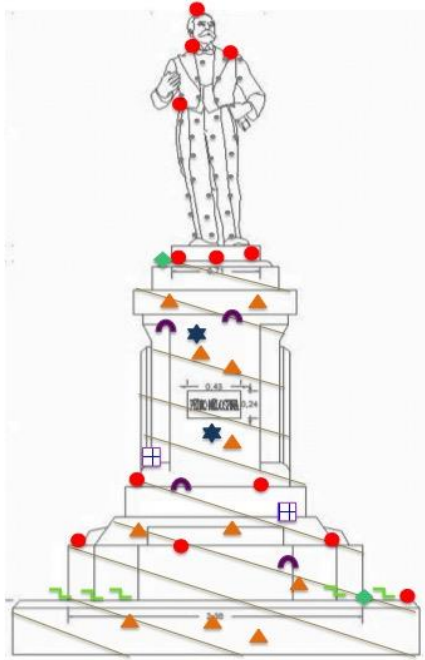

ALZADO OCCIDENTAL

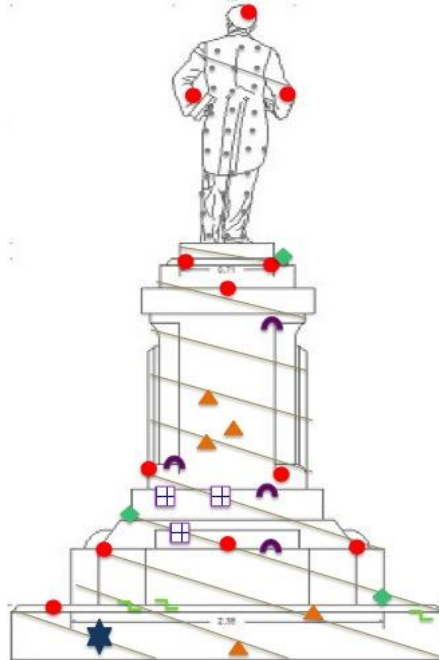

ALZADO ORIENTAL

Elaboró: **Maria Paula Gonzalez**
Edy Lorena Sarmiento
Revisó: **Maria Paula Alvarez**

Fecha:

Interventor: nombre

ESTUDIOS PRELIMINARES – ESCULTURA PEDRO NEL OSPINA

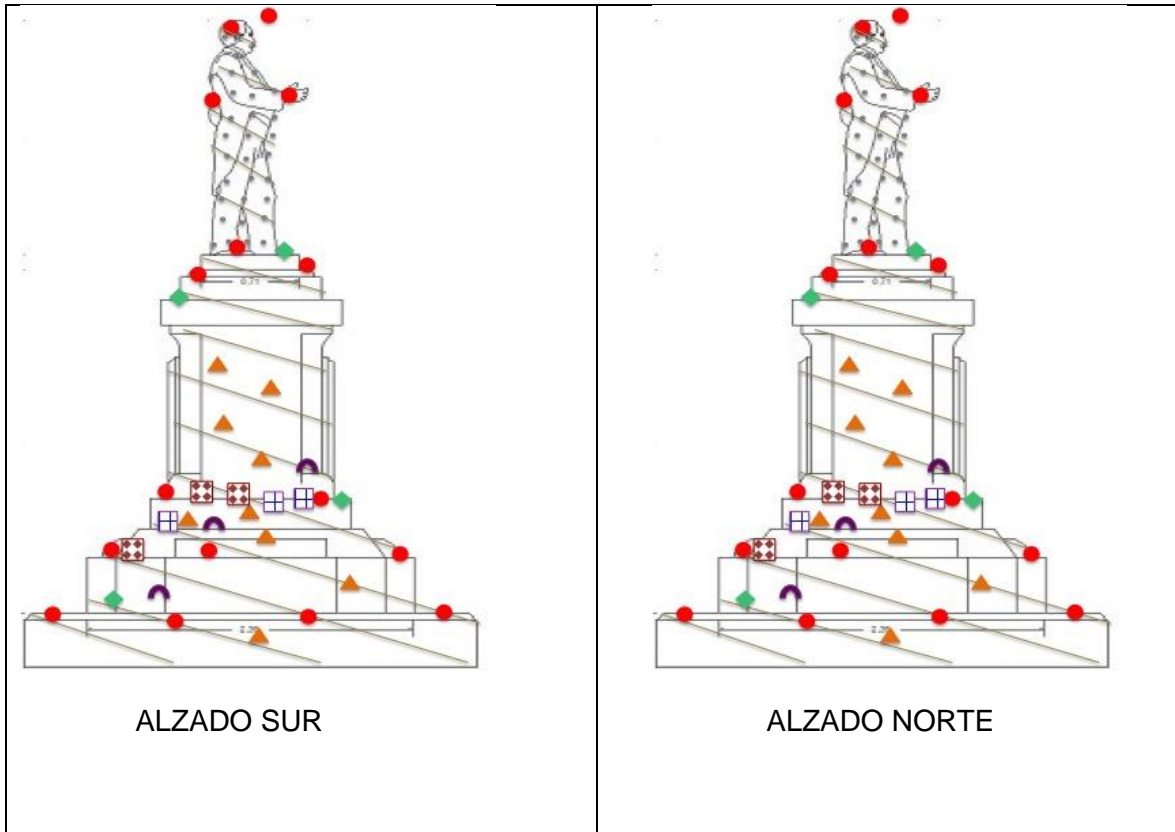

Elaboró: **Maria Paula Gonzalez**
Edy Lorena Sarmiento
Revisó: **Maria Paula Alvarez**

Fecha:

Interventor: nombre



Mobiliario Urbano

En el parque ubicado en la calle 42 con avenida Caracas, se pueden observar 4 luminarias con poste que presentan suciedad superficial profunda. Una cabina telefónica con suciedad generalizada y grafitis, la cual actualmente se encuentra habilitada.

A lo largo de las 5 jardineras que conforman el parque, una central donde se encuentra el monumento y 4 laterales que lo encierran, existen sardineles de concreto los cuales se encuentran con faltantes y abrasión. Las 4 jardineras laterales presentan rejas, algunas desprendidas y en muy mal estado de conservación. Las jardineras no demuestran un mantenimiento regular, ya que la grama se encuentra bastante alta, presentan basuras y los arboles de mediano porte muy sucios. Existen además 5 árboles de alto porte.

El pavimento de todo el parque, de concreto decorado con baldosa roja, presenta suciedad generalizada.

Elaboró: **Maria Paula Gonzalez**
Edy Lorena Sarmiento
Revisó: **Maria Paula Alvarez**

Fecha:

Interventor: nombre

8. INTERVENCIONES ANTERIORES

No existe documentación que identifique algún tipo de intervención anterior realizado en la escultura, el pedestal o basamento, sin embargo se observan a simple vista algunos procedimientos ejecutados en el monumento.

En la escultura Inicialmente se puede observar como el dedo pulgar de la mano derecha presenta una coloración diferente a la del resto de la escultura, entrevistas a personas familiarizadas con el monumento llevan a la suposición de la pérdida de este fragmento corporal, sin embargo no se puede asegurar esta intervención o el material que fue utilizado para dicha reposición hasta que exista un acercamiento real a la escultura.

De la misma manera se puede apreciar lo que pareciera ser un repinte de color negro en toda la escultura, esto con el fin de establecer una tonalidad pareja y que oculte las posibles pérdidas de pátina original del bronce.

En cuanto al pedestal, existen varias resanes de juntas y faltantes las cuales fueron realizadas con una resina poliéster blanca y carga granulada que simulan la textura del granito, sin embargo la tonalidad difiere de la original, produciendo una distorsión en la apreciación estética.

9. DIAGNÓSTICO INTEGRAL

MONUMENTO

El estado de conservación del monumento en términos generales es regular, presenta suciedad generalizada producida por factores medio ambientales, como lo son la polución, aguas lluvias y la presencia de animales que se posan en su estructura dejando excretas sobre ella. Todo esto es normal en monumentos de su tipo ubicados en espacio público.

Otro factor a tener en cuenta es el antropogénico, el cual da paso al vandalismo, dejando en el pedestal evidencias de éste a través de graffitis, pegatinas, propaganda y otros materiales que alteran su apreciación estética. Sumado a ello, se presentan los deterioros de nivel estructural, los cuales se dan por la pérdida de mortero de unión de las juntas del granito del pedestal, sin embargo, no se observa una inestabilidad estructural concisa que pueda afectar el monumento a futuro.

Elaboró: **María Paula Gonzalez**
Edy Lorena Sarmiento
Revisó: **María Paula Alvarez**

Fecha:

Interventor: nombre

Por otro lado se encuentran las pérdidas de material en el mismo pedestal, 9 faltantes en las lajas del reverso del monumento que alteran la percepción estética del monumento, ya que se ve fragmentado. Asociados a estos faltantes se encuentran 6 reposiciones del granito que se han realizado anteriormente, no obstante dichas reposiciones presentan una tonalidad diferente a la del original, resaltando a simple vista, obstruyendo la lectura del monumento, además de ser reposiciones poco perdurables en el tiempo ya que en ellas existen también faltantes.

ESPACIO PÚBLICO

En cuanto al espacio público este se ve afectado en su mayoría por el alto flujo peatonal y tráfico vehicular proveniente de la Avenida Caracas, una avenida central con una gran polución.

Otro factor importante es la existencia de una funeraria en la esquina del parque donde se encuentra el monumento, el cual genera también un gran tráfico peatonal, así como la presencia de vendedores ambulantes que ocupan las calzadas del parque, generando basuras y obstrucciones al disfrute del parque.

Este parque presenta además una iluminación deficiente para las noches, lo cual se torna en un ambiente oscuro, generando el hábitat perfecta para la presencia de habitantes de la calle, quienes duermen en los pastales del parque, ya que no se presentan rejas ni otro tipo de cerramiento, así como la falta de jardines y mantenimiento periódico de los espacios verdes. Como conclusión se puede decir que el espacio público se ve afectado principalmente por factores antropogénicos, actos vandálicos que han ido deteriorando las rejas, pastos, y calzadas del parque distorsionando la visibilidad del espacio y del monumento que se encuentra en su centro.

MOBILIARIO URBANO

Elemento	Indicador de deterioro	Unidad de medida	Cantidad
PLACA MUSEOGRAFICA	NUEVA	UNIDAD	1
CANECA EN ACERO INOXIDABLE	NUEVA	UNIDAD	4

PAVIMENTOS

Elemento	Indicador de deterioro	Unidad de medida	Cantidad
-----------------	-------------------------------	-------------------------	-----------------

Elaboró: **Maria Paula Gonzalez**
Edy Lorena Sarmiento
Revisó: **Maria Paula Alvarez**

Fecha:

Interventor: nombre

ANDENES Y RAMPAS DE ACCESO PARA DISCAPACITADOS	NUEVO	M2	36
RECUPERACION DE SARDINELES	NUEVO	ML	20

VEGETACIÓN

Elemento	Indicador de deterioro	Unidad de medida	Cantidad
Plantación de Jardín Exterior	Nuevo	M2	28
Mantenimiento de Jardín	Riego, Fertilización y Control de Plagas	M2	109
Empradización	Nuevo	M2	75

10. PROPUESTA INTEGRAL

10.1. CRITERIOS DE INTERVENCIÓN

De acuerdo al diagnóstico del monumento se puede decir que la propuesta esta encaminada en resaltar los valores estéticos de la obra mediante la eliminación de la suciedad generalizada tanto en escultura como en pedestal. Así como de recuperar el espacio que la contiene, generando un lugar agradable a la vista y brindando seguridad a sus transeúntes.

De acuerdo a lo anterior se eliminarán las intervenciones anteriores que afecten la lectura integral de la obra, como lo serían las los resanes imitación granito presentes en el pedestal, reemplazándolas por unas de la misma calidad de material, teniendo en cuenta la compatibilidad de materiales que precise la obra para no llegar a generar pesos inadecuados en este y alterando su estabilidad estructural.

Elaboró: **Maria Paula Gonzalez**
Edy Lorena Sarmiento
 Revisó: **Maria Paula Alvarez**

Fecha:

Interventor: nombre

10.2. PROPUESTA DE RESTAURACIÓN DEL BIEN

INDICADOR	DESCRIPCION Y LOCALIZACIÓN	CANT.	PROCESO	ACTIVIDAD	EQUIPO, INSUMO, MATERIALES	TIEMPO ESTIMADO DE EJECUCION
ESCULTURA						
Logística	Cerramiento provisional de la isla de grama donde se encuentra el monumento		Instalación de la polisombra y andamios		Polisombra Andamios	2 horas
Suciedad Superficial	Compuesta por la acumulación de polvo sobre la superficie. Excretas de animales. Material agregado.	6m 2	Limpieza en húmedo	Primero se hará una limpieza en húmedo con agua destilada para retirar la acumulación de polvo, excrementos de aves, y depósitos de suciedad acumulado sobre la superficie. En el material agregado (papeleta sobre el pecho) se insistirá con la remoción con bisturí y compresas de agua caliente para ablandar el adhesivo. Finalmente se hará una limpieza general con varsol para eliminar los excesos de grasa que puedan quedar en superficie.	Agua, varsol, neutro, algodón, estopa, bisturí.	2 días

Elaboró: **Maria Paula Gonzalez**
Edy Lorena Sarmiento
 Revisó: **Maria Paula Alvarez**

Fecha:

Interventor: nombre

ESTUDIOS PRELIMINARES – ESCULTURA PEDRO NEL OSPINA

Intervenciones anteriores inadecuadas	Repinte negro aplicado en toda la escultura	6m 2	Limpieza química	<p>Se eliminará un repinte previo que presenta la escultura por medio de solventes</p> <p>El solvente y tiempo de duración de la aplicación será determinado una vez realizadas pruebas de solubilidad en el material agregado.</p>	thinner, varsol, acetona, tolueno.	6 días
Falta de protección antigrafiti	Capa final de protección	6m 2		<p>Una vez terminados los procesos de intervención de la escultura, se aplicará una capa de protección con el fin de evitar posteriores deterioros causados por el medio ambiente y así asegurar su perdurabilidad en el tiempo.</p>	Esta capa se realizará con cera microcristalina, con el fin de dar el mismo tono de la escultura.	2 días
PEDESTAL						
Suciedad profunda	Suciedad superficial Productos de contaminación ambiental, excretas de animales y papeles pegados a la superficie del granito.	20m2	Limpieza en húmedo	<p>La limpieza en el pedestal se realizará con agua aplicada por medio de aspersor y esponjas. Además de la mezcla de agua y alcohol (1:1), se utilizarán cepillos de cerdas suaves y esponjas para eliminar suciedad consistente. El pedestal presenta además panfletos y otros papeles publicitarios pegados al mármol, los cuales se irán retirando con ayuda mecánica.</p>	<p>Agua</p> <p>Alcohol etílico</p> <p>Aspersor</p> <p>Esponjas</p> <p>Bisturí</p> <p>Espátulas metálicas</p>	2 días

Elaboró: **Maria Paula Gonzalez**
Edy Lorena Sarmiento
 Revisó: **Maria Paula Alvarez**

Fecha:

Interventor: nombre

ESTUDIOS PRELIMINARES – ESCULTURA PEDRO NEL OSPINA

Grafitis.	Grafitis e inscripciones.	9m2	Limpieza química	Para la limpieza de manchas de pintura y grafitis, se usarán solventes orgánicos y productos quitagrafiti, inicialmente aplicados en pruebas de limpieza para determinar cuál es el mejor producto para la remoción de estos elementos externos al monumento, sin afectar la textura, brillo y otras características propias del granito. Estas pruebas en compresas de algodón, realizando también una acción mecánica donde sea requerido, y teniendo en cuenta, como se había dicho anteriormente, no afectar el granito.	Dimetil formamida, acetato de etilo, acetona, agua, alcohol, thinner, productos quitagrafiti, algodón, estopa, hisopos, bisturí, cepillos de cerdas plásticas	4 días
Intervenciones anteriores en mal estado de conservación o inadecuadas	Resanes compuestos por resina blanca con carga granulada deteriorados. Placa de baldosa adherida en la parte posterior del pedestal	6 resanes 1 baldosa	Eliminación de resanes y elaboración de nuevos resanes	Eliminación mecánica y elaboración de nuevos resanes en resina poliéster, polvo de granito y pigmentos.	Cinzel, martillo, bisturí, Espátulas metálicas Granito triturado, resina poliéster 823 y MEK peróxido.	2 días
Reposición de faltantes	Pedestal. Faltantes de granito ubicados en el costado sur de la escultura y el costado izquierdo de ella.	9 faltantes	injerto	Reposición con un injerto del mismo tono y materialidad, cortado a la medida exacta; el cual se adherirá con resina. Para realizar la unión, el granito debe estar completamente seco.	Granito rosado Resina poliéster 823, usando como catalizador MEK, Peróxido y carbonato. Cinzel, martillo	2 días

Elaboró: **Maria Paula Gonzalez**
Edy Lorena Sarmiento
 Revisó: **María Paula Alvarez**

Fecha:

Interventor: nombre

ESTUDIOS PRELIMINARES – ESCULTURA PEDRO NEL OSPINA

					Cortadora, planta	
Reposición de juntas	Faltantes en mortero de unión en las juntas de las lajas.	5ml	Rehabilitación de juntas	<p>Se eliminarán en primera medida los fragmentos sueltos de mortero, se realizará una limpieza para retirar polvo y otro tipo de suciedad que pueda implicar deterioro biológico.</p> <p>Luego se reemplazá el emboquillado con un cemento blanco, polvo de granito y pigmentos minerales.</p> <p>Cabe resaltar que inicialmente se harán probetas, ya que el tono de color varía una vez seco el producto, por lo que se debe determinar las proporciones de cada material, antes de aplicarlos al monumento.</p>	<p>Bisturí, Espátulas metálicas o cinceles</p> <p>cemento blanco</p> <p>Granito tritutado</p> <p>Pigmentos minerales</p>	1 día
Capa antigrafiti	Grafitis y pedestal sin capa de protección	20m2	Aplicación de capa de protección	<p>Se aplicará una capa anti-graffiti con brocha esto tendrá como finalidad, evitar la futura aplicación de dichas pinturas sobre el granito, ya que se genera una capa protectora que no permite que la pintura penetre dentro del material. Para esta capa se utilizará antigrafiti del laboratorio "Islecar".</p>	<p>Antigrafiti Islecar</p> <p>brochas</p>	1 día
BASAMENTO						

Elaboró: **Maria Paula Gonzalez**
Edy Lorena Sarmiento
 Revisó: **María Paula Alvarez**

Fecha:

Interventor: nombre

ESTUDIOS PRELIMINARES – ESCULTURA PEDRO NEL OSPINA

Suciedad profunda.	Partículas de suciedad	11,5m2	Limpieza a vapor	Limpieza con máquina de vapor,	agua Máquina de vapor	1 día
Biodeterioro	Partículas de suciedad y biodeterioro	11,5m2	remoción de biodeterioro con limpieza química y mecánica	Limpieza con cepillos de cerdas plásticas y solución de agua y alcohol aplicada con aspersor	Asperor, agua, alcohol, cepillos de cerdas plásticas	1 día
Reposición de juntas	Basamento. Pérdida de mortero de unión	5,5ml	Limpieza mecánica de fragmentos desprendidos Reemplazo de emboquillado	Se retirarán los fragmentos desprendidos que se encuentren en el basamento. Posteriormente se reemplazará el emboquillado de las juntas con un mortero de cemento blanco, granito triturado y pigmentos.	Cinceles, martillo Bisturí Espátulas metálicas Cemento blanco, granito triturado, Pigmentos	2 días
Placa museográfica	Pedestal	1	Información de la escultura	Instalación de placa museográfica de acuerdo a los parámetros del IDPC.		1 día

10.3. PROPUESTA DE INTERVENCIÓN DEL ESPACIO PÚBLICO

10.3.1. DISEÑO URBANO Y PAISAJÍSTICO DEL ESPACIO PÚBLICO

Dentro de la propuesta de intervención se tiene contemplado el desarrollo paisajístico del parque de la calle 42 con Vaneida Caracas. En este sentido se propone recuperar las 4 islas que rodean la isla central donde se encuentra el monumento, para ello se propone un mantenimiento periódico de la grama que no permita un impacto negativo en el parque. Así mismo realizar una cerca viva con Duranta y Hebe morado, las dos plantas usadas como barrera viva, de tamaño mediano. En su interior sembrar Siete Cueros Rastrero, una planta inferior usada como decoración de altura baja, que no permita que habitantes de la calle descansen sobre estas islas.

Elaboró: **Maria Paula Gonzalez**
Edy Lorena Sarmiento
 Revisó: **María Paula Alvarez**

Fecha:

Interventor: nombre

En la isla central se propone realizar una cerca viva de iguales características que las de las islas laterales. Sin embargo esta cerca y jardines se deben realizar a un metro del monumento para no generar invasiones sobre éste, ya que factores como la humedad, la vegetación y el crecimiento de musgo permite la presencia de agentes de biodeterioro que pueden poner en riesgo la estabilidad de la obra. Este cercamiento tiene como objetivo crear una barrera viva protectora al monumento para evitar los daños y vandalismo sobre el mismo.



Ilustración 1. Implementación de jardines en el parque.

11. PROPUESTA ECONÓMICA

Elaboró: **Maria Paula Gonzalez**
Edy Lorena Sarmiento
Revisó: **María Paula Alvarez**

Fecha:

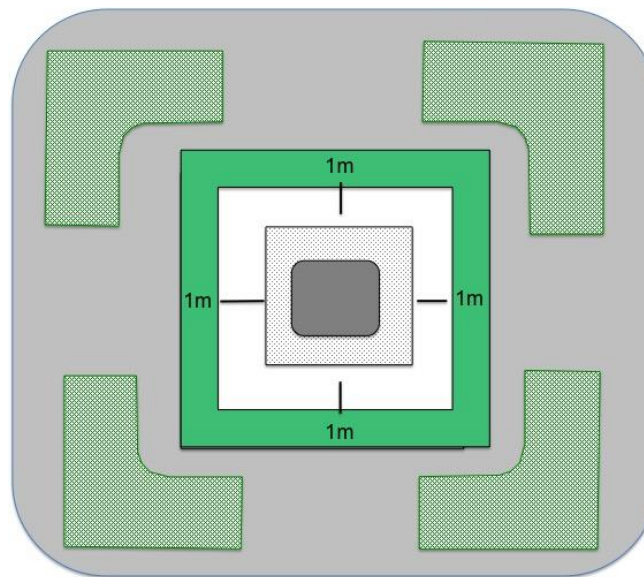
Interventor: nombre

11.1. PRESUPUESTO Y CRONOGRAMA PARA LA INTERVENCIÓN DEL BIEN MUEBLE

CRONOGRAMA DE TRABAJO INTERVENCIÓN ESCULTURA PEDRO NEL GOMEZ- 2015																															
TRATAMIENTO	SEMANA 1					SEMANA 2					SEMANA 3					SEMANA 4					SEMANA 5					SEMANA 6					
	lun	mar	mier	jue	vie	Lun	Mar	Mie	Jue	Vie	Lun	Mar	Mie	Jue	Vie	Lun	Ma	Mié	Jue	Vie	Lun	Mar	Mié	Jue	Vie	Lun	Mar	Mié	Jue	Vie	
ESCULTURA																															
Suciedad superficial	■	■																													
Intervenciones anteriores			■	■	■	■	■	■	■	■																					
Capa de protección									■	■																					
PEDESTAL																															
Suciedad profunda										■	■																				
Grafitis											■	■	■	■	■	■															
Intervenciones anteriores																■	■														
Reposición de faltantes																		■	■												
Resposición de juntas																				■											
Capa antigrafiti																						■									
BASAMENTO																															
Suciedad profunda																									■						
Biodeterioro																									■						
Reposición de juntas																									■	■					
Placa museográfica																									■						

Elaboró: **Maria Paula Gonzalez**
Edy Lorena Sarmiento
 Revisó: **Maria Paula Alvarez**

Fecha:

Interventor: nombre

12. BIBLIOGRAFÍA

Corredor Martínez, J. A. (1997), *Técnicas de Fundición artística*, Granada, s.n.

Marco Alberto, (1996), Curso de escultura. Ed. De Vecchi.

Consortio TEYFU. *Inventario de Bienes Muebles. Pedro Nel Ospina*. Bogotá: Instituto Distrital de Patrimonio Cultural.

Martínez Carreño, A. (1995), *La prisión del vestido : aspectos sociales del traje en América*, Bogotá, Planeta Colombiana Editorial

Instituto Distrital de Patrimonio Cultural. (2008), *Bogotá un museo a cielo abierto, Guía de esculturas y monumentos conmemorativos en el espacio público. Vol. 1*, Bogotá, s.n.

<http://negrowhite.net/moda-masculina-desde-principios-del-siglo-xx-a-nuestros-dias/>

<http://historiadeltraje.blogspot.com/2011/02/evolucion-traje-masculino-1828-1868.html>

<http://museodeltrajebuenosaires.blogspot.com/2013/01/1890-1914-la-belle-epoque.html>

<http://www.banrepcultural.org/blaavirtual/biografias/ospipedr.html>

<http://www.agenciadenoticias.unal.edu.co/ndetalle/article/la-facultad-de-minas-celebra-125-anos-de-trabajo-y-rectitud.html>

Elaboró: **Maria Paula Gonzalez**
Edy Lorena Sarmiento
Revisó: **María Paula Alvarez**

Fecha:

Interventor: nombre