



Patentdirektoratet

- (21) Patentansøgning nr. : 1878/90 (51) Int.Cl. 5: B 65 D 85/72
- (22) Indleveringsdag:.... 07 aug 1990
- (24) Løbedag:..... 03 nov 1989
- (41) Alm. tilgængelig:.... 07 aug 1990
- (62) Stamansøgningsnummer:.....
- (86) International ansøgning nr.:... PCT/SU89/00279
- (86) International indleveringsdag: 03 nov 1989
- (85) Videreførselsdag: 07 aug 1990
- (30) Prioritet: 08 dec 1988 SU 4610819
- (71) Ansøger: *Nauchno-Proizvodstvenny Kooperativ "Laura", ulitsa Lobio, d. 17; 232010 Vilnjus, SU
- (72) Opfinder: Arvidas Ionovich *Barauskas, ulitsa Gyalvonu, d. 40, kv. 68; 232010 Vilnjus, SU
Sergei Alexandrovich *Kuzin, ulitsa Kapsuko, d. 9/1; 232001 Vilnjus, SU
Vadim Alexandrovich *Kuzin, ulitsa Luzina, d. 64; 340071 Donetsk, SU
- (74) Fuldmægtig: Internationalt Patent-Bureau, Høje Taastrup Boulevard 23, 2630, Taastrup

- (54) Emballage og emballageringsopstilling til flydende fødevarer
- (57) Sammendrag

1878-90

En emballage til flydende fødevarer fremstilles af en termoplastisk film og har to vægge, som er forbundet med hinanden ved hjælp af sidesvejsesømme 2, 3), til fastlæggelse af et indre, en bund og en hals. Dele (8, 9) af de to op til halsen grænsende vægge (1) bukket mod det indre og forbindes ved hjælp af to svejsesømme (10, 11) med et sådant forløb, at de skærer sidesvejsesømmene (2,3) til dannelse af en indgangspassage (12), som konvergerer mod det indre, står i forbindelse dermed og tjener til at fylde emballagen med en flydende fødevarer og at tømme emballagen for fødevareren. En emballagesamling indholder mindst to ens emballager (18), som er forbundet med hinanden ved hjælp af en del (20) og filmen (19).

1878-90

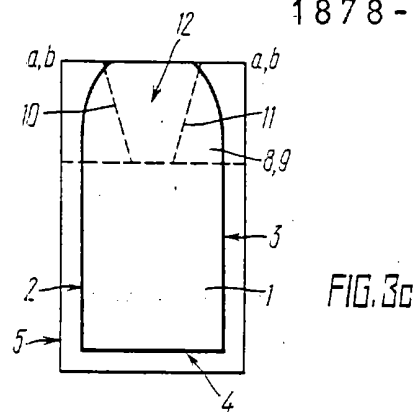

FIG. 3c

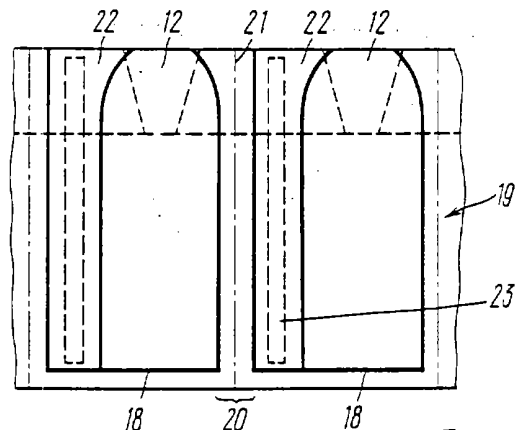

FIG. 9