



(12) 实用新型专利

(10) 授权公告号 CN 217794172 U

(45) 授权公告日 2022.11.15

(21) 申请号 202221729099.5

(22) 申请日 2022.07.06

(73) 专利权人 广东希捷安防实业有限公司

地址 523926 广东省东莞市虎门镇怀德新
沙埔四方园工业区8号

(72) 发明人 郑镇波

(74) 专利代理机构 广州市诺丰知识产权代理事

务所(普通合伙) 44714

专利代理师 黄国亮

(51) Int.Cl.

A62B 17/00 (2006.01)

A41D 27/20 (2006.01)

A41D 27/00 (2006.01)

权利要求书1页 说明书4页 附图6页

(54) 实用新型名称

消防马甲

(57) 摘要

本实用新型公开了消防马甲,包括具有前衣身和后衣身的马甲本体,所述前衣身的上部两侧通过肩部与后衣身连接,前衣身的腰部两侧分别通过腰部透气网布与后衣身的腰部连接,前衣身的肩部下方的一侧或者两侧设置有第一扩展带,前衣身的胸部下方的一侧或者两侧设置有第二扩展带,所述前衣身的下部两侧分别设置有一个第一口袋,每个第一口袋配置一个袋盖,至少一个袋盖上设置有第三扩展带。本实用新型通过设置第一扩展带、第二扩展带和第三扩展带,通过扩展带悬挂药物袋、药品袋和手套包等,以使得消防人员能在不同的场合快速挂载不同的物品,并能对物品进行分类,方便使用。

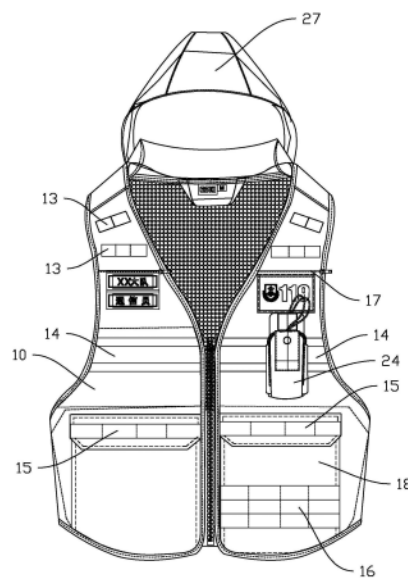

1. 消防马甲,其特征在于,包括具有前衣身和后衣身的马甲本体,所述前衣身的上部两侧通过肩部与后衣身连接,前衣身的腰部两侧分别通过腰部透气网布与后衣身的腰部连接,前衣身的肩部下方的一侧或者两侧设置有第一扩展带,前衣身的胸部下方的一侧或者两侧设置有第二扩展带,所述前衣身的下部两侧分别设置有一个第一口袋,每个第一口袋配置一个袋盖,至少一个袋盖上设置有第三扩展带。

2. 根据权利要求1所述的消防马甲,其特征在于,所述前衣身的左胸部和右胸部分别设置有第二口袋,所述第二口袋的开口设置有第一拉链和能将第一拉链隐藏的第一魔术贴,所述第二扩展带设置在第二口袋下方。

3. 根据权利要求1或2所述的消防马甲,其特征在于,至少一个所述第一口袋的外侧面设置有扩展带组,所述扩展带组包括平行设置的至少两条第四扩展带。

4. 根据权利要求3所述的消防马甲,其特征在于,所述第一扩展带通过缝线分隔成若干个第一扩展插入腔,所述第三扩展带通过缝线分隔成若干个第二扩展插入腔;第四扩展带通过缝线分隔成若干个第三扩展插入腔,所有第四扩展带中沿竖直方向对应设置的第三扩展插入腔相互连通。

5. 根据权利要求1所述的消防马甲,其特征在于,所述第二扩展带上安装有可拆卸的对讲机套。

6. 根据权利要求1所述的消防马甲,其特征在于,所述后衣身的中部位置设有背部透气网布,所述背部透气网布的两侧设置有两条固定带,各所述固定带上设置有第一纽扣,所述背部透气网布的顶部设置有反光标志布,所述反光标志布的下部设置有能卡接在第一纽扣上的第二纽扣。

7. 根据权利要求6所述的消防马甲,其特征在于,所述背部透气网布顶部位置设置有能收纳反光标志布的第三口袋,所述第三口袋的开口设有第二拉链和能将第二拉链遮挡的遮挡布。

8. 根据权利要求1所述的消防马甲,其特征在于,所述前衣身的内里下部两侧分别设置有第四口袋,所述第四口袋的开口设置有第三拉链,所述前衣身的内里右胸位置设有第五口袋,所述第五口袋的开口设有第二魔术贴。

9. 根据权利要求1所述的消防马甲,其特征在于,所述后衣身的颈部位位置设置有可拆卸的帽子。

10. 根据权利要求1或9所述的消防马甲,其特征在于,所述马甲本体的衣领为V领或者立领。

消防马甲

技术领域

[0001] 本实用新型属于消防用品技术领域,更具体而言,涉及一种消防马甲。

背景技术

[0002] 消防马甲是消防员专用的执勤衣物,此类马甲一般在衣物上设置各种专门收纳消防员常用工具的口袋,方便工具的收纳和携带。但是对于不同的场景,消防员需要携带不同的工具,口袋不方便对工具进行分类,也不能快速的将工具挂载消防马甲上。

实用新型内容

[0003] 本实用新型的主要目的在于提供一种消防马甲,在不同的位置设置扩展带,以实现将工具实现快速外挂,以满足不同场景。

[0004] 根据本实用新型的第一方面,提供了消防马甲,包括具有前衣身和后衣身的马甲本体,所述前衣身的上部两侧通过肩部与后衣身连接,前衣身的腰部两侧分别通过腰部透气网布与后衣身的腰部连接,前衣身的肩部下方的一侧或者两侧设置有第一扩展带,前衣身的胸部下方的一侧或者两侧设置有第二扩展带,所述前衣身的下部两侧分别设置有一个第一口袋,每个第一口袋配置一个袋盖,至少一个袋盖上设置有第三扩展带。

[0005] 本实用新型的一个特定的实施例中,所述前衣身的左胸部和右胸部分别设置有第二口袋,所述第二口袋的开口设置有第一拉链和能将第一拉链隐藏的第一魔术贴,所述第二扩展带设置在第二口袋下方。

[0006] 本实用新型的一个特定的实施例中,至少一个所述第一口袋的外侧面设置有扩展带组,所述扩展带组包括平行设置的至少两条第四扩展带。

[0007] 本实用新型的一个特定的实施例中,所述第一扩展带通过缝线分隔成若干个第一扩展插入腔,所述第三扩展带通过缝线分隔成若干个第二扩展插入腔;第四扩展带通过缝线分隔成若干个第三扩展插入腔,所有第四扩展带中沿竖直方向对应设置的第三扩展插入腔相互连通。

[0008] 本实用新型的一个特定的实施例中,所述第二扩展带上安装有可拆卸的对讲机套。

[0009] 本实用新型的一个特定的实施例中,所述后衣身的中部位置设有背部透气网布,所述背部透气网布的两侧设置有条固定带,各所述固定带上设置有第一纽扣,所述背部透气网布的顶部设置有反光标志布,所述反光标志布的下部设置有能卡接在第一纽扣上的第二纽扣。

[0010] 本实用新型的一个特定的实施例中,所述背部透气网布顶部位置设置有能收纳反光标志布的第三口袋,所述第三口袋的开口设有第二拉链和能将第二拉链遮挡的遮挡布。

[0011] 本实用新型的一个特定的实施例中,所述前衣身的内里下部两侧分别设置有第四口袋,所述第四口袋的开口设置有第三拉链,所述前衣身的内里右胸位置设有第五口袋,所述第五口袋的开口设有第二魔术贴。

[0012] 本实用新型的一个特定的实施例中,所述后衣身的颈部位置设置有可拆卸的帽子。

[0013] 本实用新型的一个特定的实施例中,所述马甲本体的衣领为V领或者立领。

[0014] 本实用新型上述技术方案中的一个技术方案至少具有如下优点或有益效果之一:本实用新型通过设置第一扩展带、第二扩展带和第三扩展带,通过扩展带悬挂药物袋、药品袋和手套包等,以使得消防人员能在不同的场合快速挂载不同的物品,并能对物品进行分类,方便使用。

附图说明

[0015] 下面结合附图和实施例对本实用新型进一步地说明;

[0016] 图1是本实用新型一个实施例的正视图;

[0017] 图2是本实用新型一个实施例的后视图;

[0018] 图3是本实用新型一个实施例的左视图;

[0019] 图4是本实用新型一个实施例的右视图;

[0020] 图5是本实用新型一个实施例的前衣身的内里结构示意图;

[0021] 图6是本实用新型一个实施例的后衣身的内里结构示意图。

具体实施方式

[0022] 下面详细描述本实用新型的实施方式,实施方式的示例在附图中示出,其中相同或类似的标号自始至终表示相同或类似的元件或具有相同或类似功能的元件。下面通过参考附图描述的实施方式是示例性的,仅用于解释本实用新型,而不能理解为对本实用新型的限制。

[0023] 在本实用新型的描述中,需要理解的是,涉及到方位描述,例如上、下、前、后、左、右等指示的方位或位置关系为基于附图所示的方位或位置关系,仅是为了便于描述本实用新型和简化描述,而不是指示或暗示所指的装置或元件必须具有特定的方位、以特定的方位构造和操作,因此不能理解为对本实用新型的限制。

[0024] 在本实用新型的描述中,若干的含义是一个或者多个,多个的含义是两个以上,大于、小于、超过等理解为不包括本数,以上、以下、以内等理解为包括本数。如果有描述到第一、第二只是用于区分技术特征为目的,而不能理解为指示或暗示相对重要性或者隐含指明所指示的技术特征的数量或者隐含指明所指示的技术特征的先后关系。

[0025] 此外,术语“第一”、“第二”仅用于描述目的,而不能理解为指示或暗示相对重要性或者隐含指明所指示的技术特征的数量。由此,限定有“第一”以及“第二”的特征可以明示或者隐含地包括一个或者更多个特征。

[0026] 在本实用新型的描述中,需要说明的是,除非另有明确的规定和限定,术语“连接”应做广义理解,例如,可以是固定连接或活动连接,也可以是可拆卸连接或不可拆卸连接,或一体地连接;可以是机械连接,也可以是电连接或可以相互通信;可以是直接相连,也可以通过中间媒介间接相连,可以是两个元件内部的连通、间接连通或两个元件的相互作用关系。

[0027] 下文的公开提供了许多不同的实施方式或例子用来实现本实用新型的不同方案。

[0028] 参照图1至图6所示,消防马甲,包括具有前衣身10和后衣身11的马甲本体,所述马甲本体的衣领为V领或者立领,V领的马甲本体为春秋款式,方便透风透气,适用于春秋季节;立领的马甲本体为冬季款式,起到防风保暖的作用,适用于冬季使用;所述前衣身10的上部两侧通过肩部与后衣身11连接,前衣身10的腰部两侧分别通过腰部透气网布12与后衣身11的腰部连接,腰部透气网布12能提高通风透气效果,进一步,腰部透气网布12为高耐磨的网布制作,提高使用寿命,前衣身10的肩部下方的一侧或者两侧设置有第一扩展带13,前衣身10的胸部下方的一侧或者两侧设置有第二扩展带14,所述前衣身10的下部两侧分别设置有一个第一口袋18,每个第一口袋18配置一个袋盖,至少一个袋盖上设置有第三扩展带15。具体的,在第一扩展带13可以悬挂药品袋和执法仪等。第二扩展带14可以悬挂对讲机、药品袋等。第三扩展带15可以悬挂手套包、防水袋等不影响动作的物品。需要说明的是,第一扩展带13包括两条呈八字设置的第一扩展支带。

[0029] 本实用新型的一个实施例中,所述前衣身10的左胸部和右胸部分别设置有第二口袋17,所述第二口袋17的开口设置有第一拉链和能将第一拉链隐藏的第一魔术贴,第一魔术贴能将第一拉链隐藏,以提高马甲本体的外观形象,所述第二扩展带14设置在第二口袋17下方,使得第二扩展带14上悬挂的物品不会压触到第二口袋17的物品。

[0030] 本实用新型的一个实施例中,至少一个所述第一口袋18的外侧面设置有扩展带组,所述扩展带组包括平行设置的至少两条第四扩展带16,扩展带组通过设置至少两条第四扩展带16,用于挂载相对较重的物品。

[0031] 本实用新型的一个实施例中,所述第一扩展带13通过缝线分隔成若干个第一扩展插入腔,第一扩展插入腔用于限制悬挂物品的位移,防止悬挂物品晃动,所述第三扩展带15通过缝线分隔成若干个第二扩展插入腔,第二扩展插入腔用于限制悬挂物品的位移,防止悬挂物品晃动;第四扩展带16通过缝线分隔成若干个第三扩展插入腔,所有第四扩展带16中沿竖直方向对应设置的第三扩展插入腔相互连通,第三扩展插入腔用于限制悬挂物品的位移,防止悬挂物品晃动。

[0032] 本实用新型的一个实施例中,所述第二扩展带14上安装有可拆卸的对讲机套24,可将对讲机置于对讲机套24内后,通过对讲机套24悬挂在第二扩展带14上。

[0033] 本实用新型的一个实施例中,所述后衣身11的中部位置设有背部透气网布19,增加背部的透气性,所述背部透气网布19的两侧设置有条固定带20,各所述固定带20上设置有第一纽扣22,所述背部透气网布19的顶部设置有反光标志布21,所述反光标志布21的下部设置有能卡接在第一纽扣22上的第二纽扣,用于将反光标志部固定。需要说明的是,反光标志布21的上端可以通过缝线固定,也可以通过第一纽扣22和第二纽扣的防水实现可拆卸式连接。

[0034] 本实用新型的一个实施例中,所述背部透气网布19顶部位置设置有能收纳反光标志布21的第三口袋,所述第三口袋的开口设有第二拉链和能将第二拉链遮挡的遮挡布23,能将反光标志部收纳在第三口袋内。

[0035] 本实用新型的一个实施例中,所述前衣身10的内里下部两侧分别设置有第四口袋26,所述第四口袋26的开口设置有第三拉链,第四口袋26用于收纳贴身的物品,所述前衣身10的内里右胸位置设有第五口袋25,所述第五口袋25的开口设有第二魔术贴,通过撕开第二魔术贴,可快速去除第五口袋25内的物品。

[0036] 本实用新型的一个实施例中,所述后衣身11的颈部位置设置有可拆卸的帽子27,方便帽子27的拆卸。其中帽子27和颈部位置的拆卸结构可以采用拉链或者纽扣方式。

[0037] 尽管已经示出和描述了本实用新型的实施方式,本领域的普通技术人员可以理解:在不脱离本实用新型的原理和宗旨的情况下可以对这些实施方式进行多种变化、修改、替换和变形,本实用新型的范围由权利要求及其等同物限定。



图1



图2

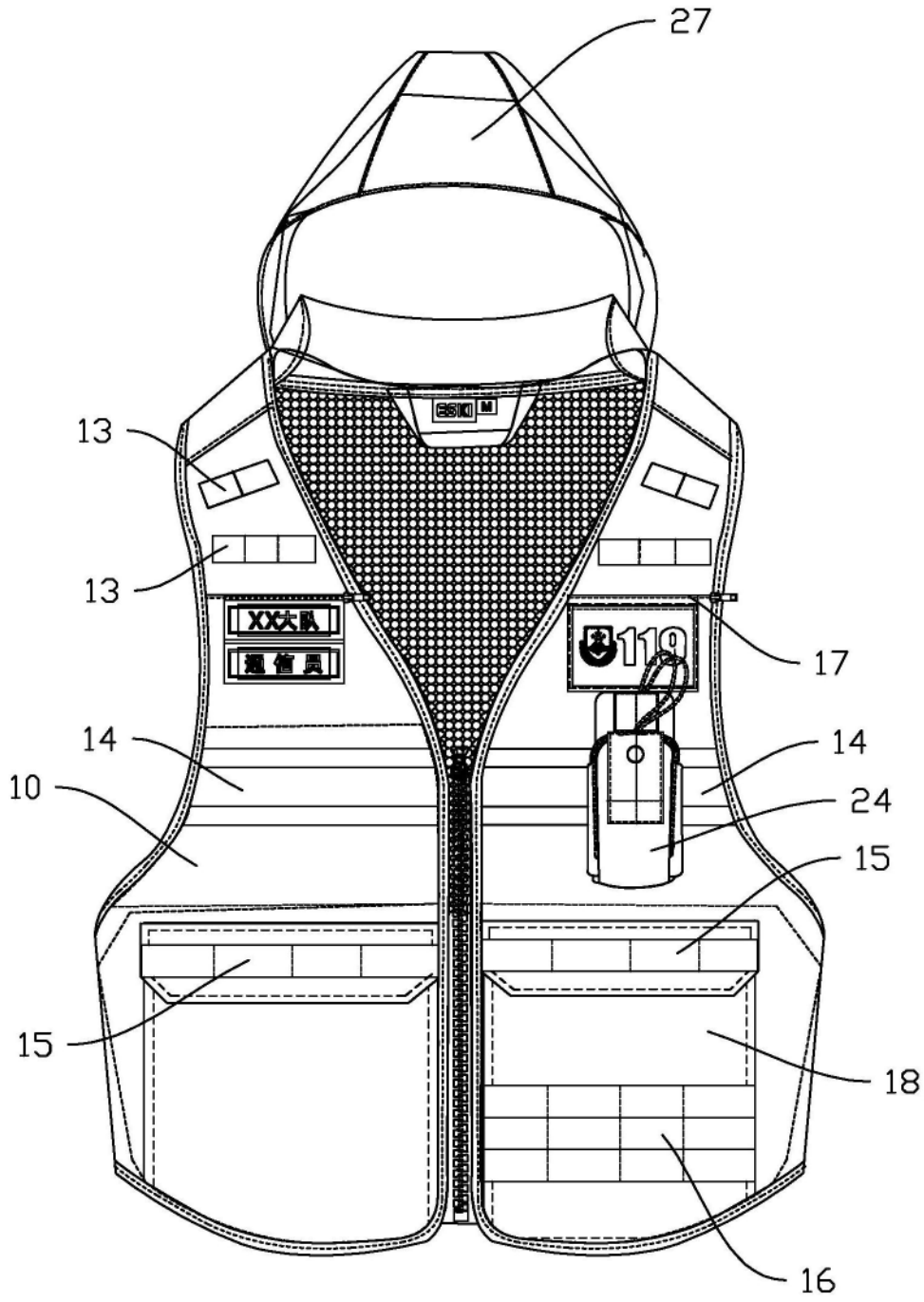

图3

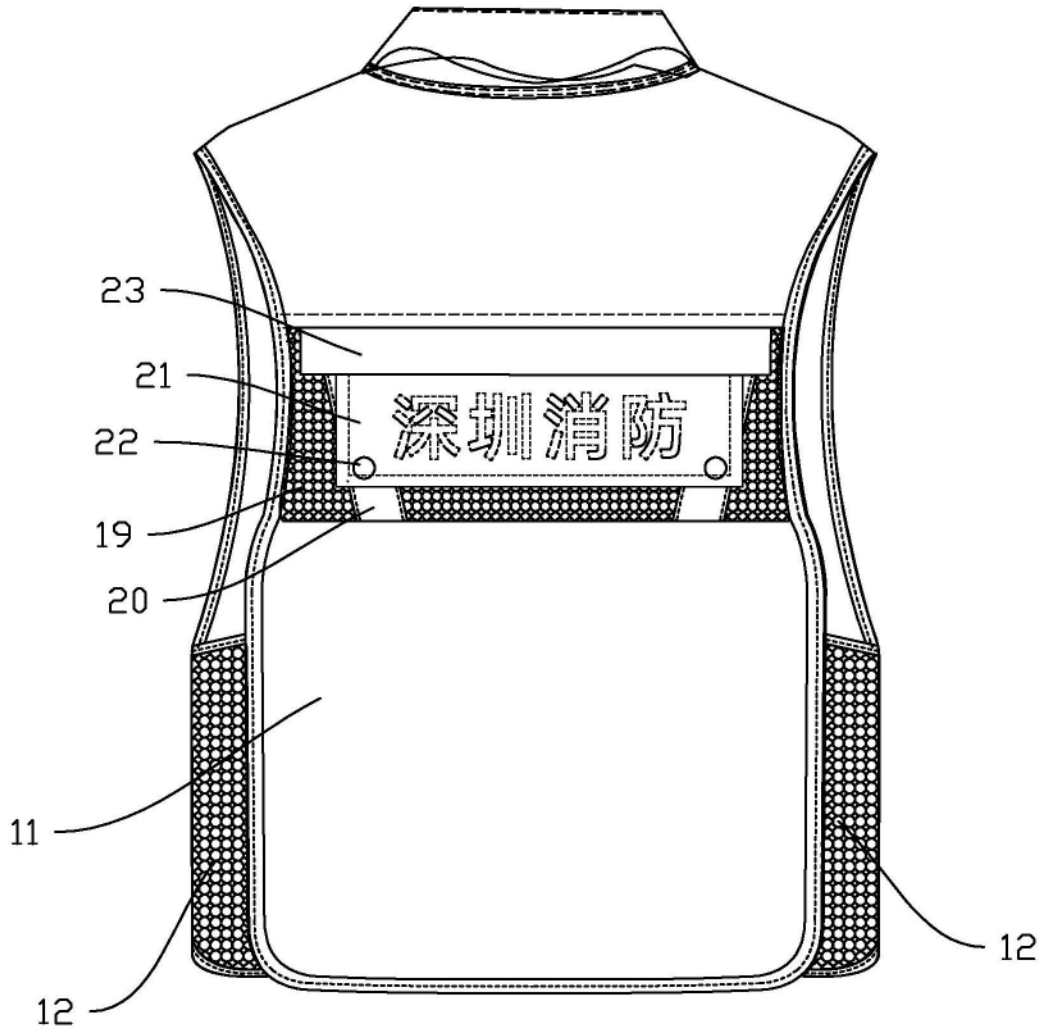

图4

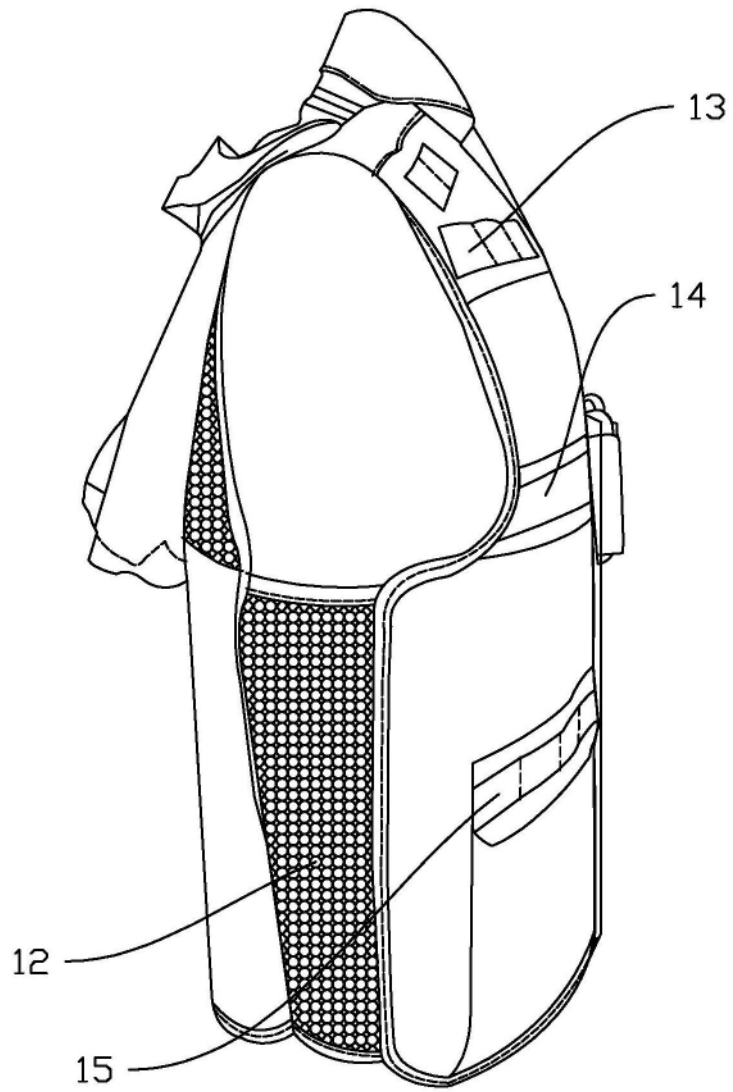

图5

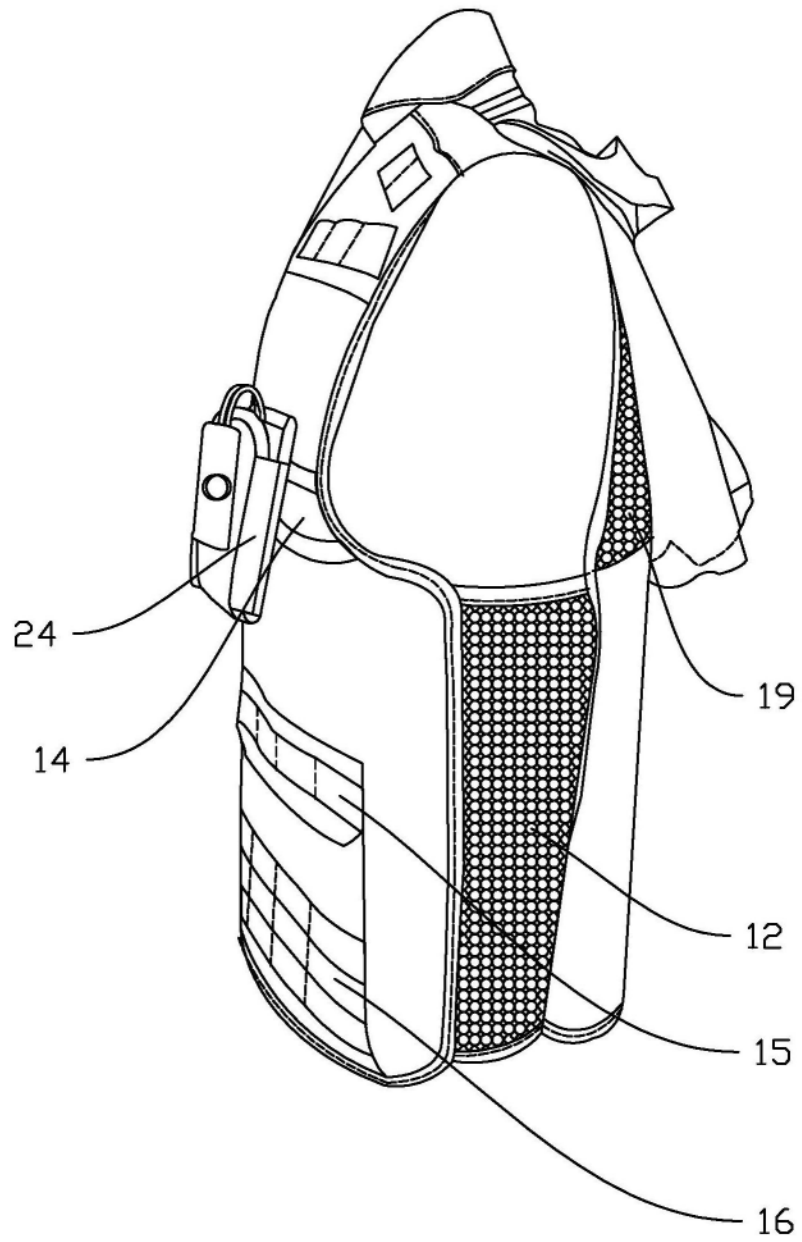
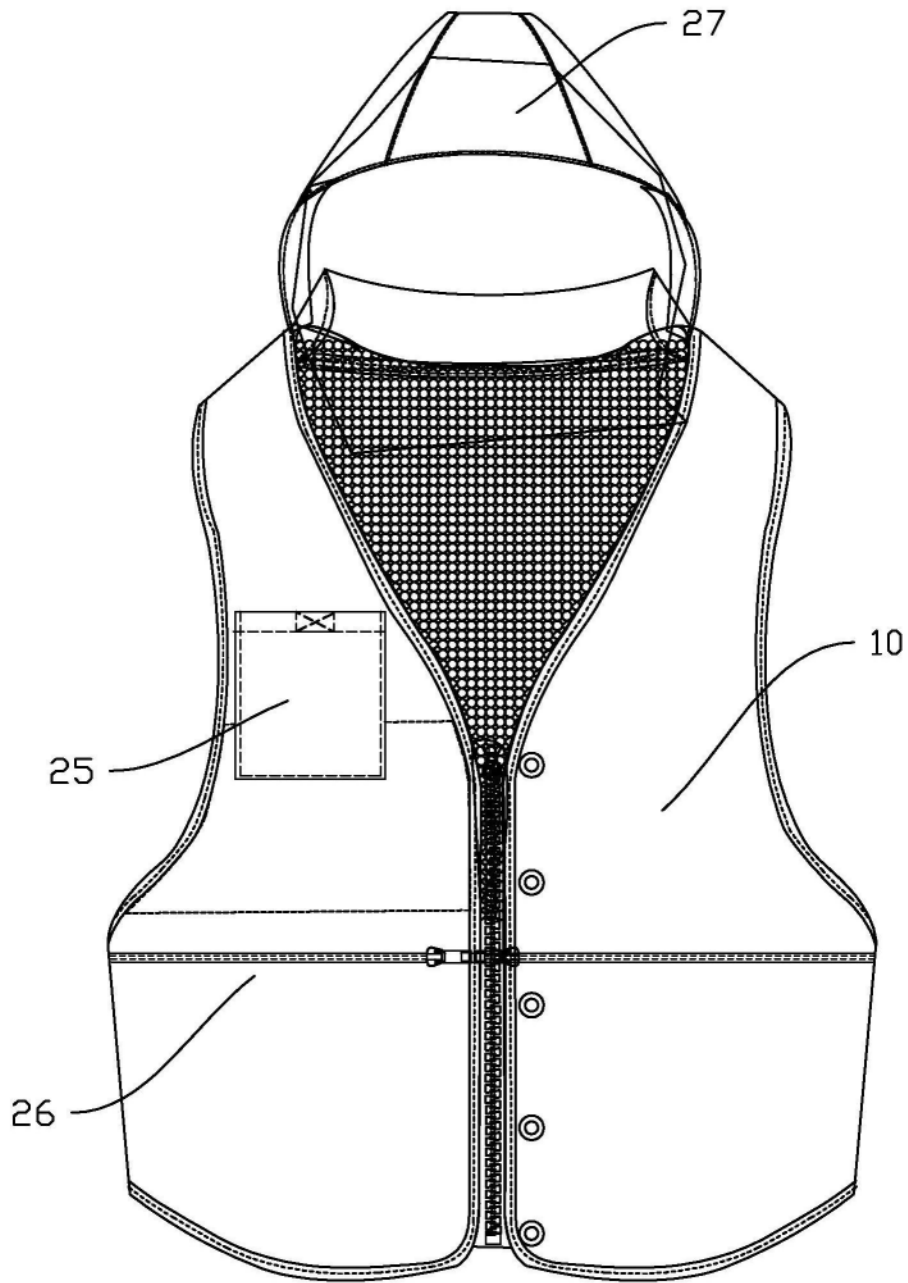
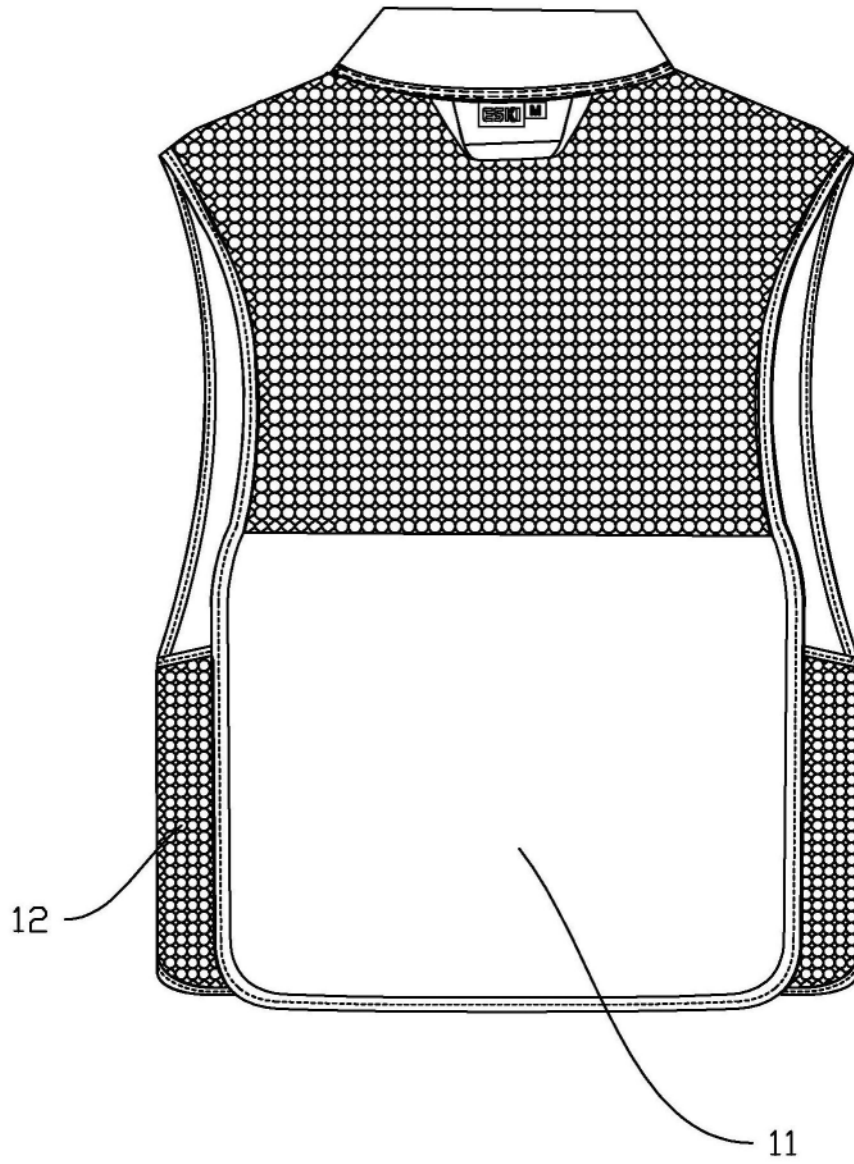

图6