

(19)  
(12)

(KR)  
(Y1)

(51) 。 Int. Cl. <sup>6</sup>  
H04N 5/645

(45)  
(11)  
(24)

2002 08 22  
20 - 0285944  
2002 08 05

(21) 20 - 1999 - 0009111  
(22) 1999 05 26

(65) 2000 - 0021369  
(43) 2000 12 26

(73) 3 416

(72) 3 414 - 49103

(74)  
:

(54)

가

(border)

, 가

가  
가

, 가

가

3

LCD ,

1 ,

2 ,

3 ,

4 ,

5 .

\*

1;

3;

6; (LCD panel)

7; (chassis)

11; (border)

12;

(LCD monitor) (chassis) , 가  
(border)

가 ,

, 2 , .

, 가 , ,

1 .

(FUNCTION BUTTON) (1) , (1)

(2) , (1) (3) (2)

(PCB) 가 (4) , (4) 가

( ) (5) .

2 .

(lug)(8) , (6) (7) , (7)  
 (1) (9) (10) (9)  
 (6) (1) , (3) (1)

가 .

, (7) (1) (7) (8)가 , (8)  
 (9)가 (1) (6) 가 (1)

(11) (W) 가 , (10) 가 가

, (6) (7) (1) (10)  
 가 (1) (11) (W) (6) 가  
 (DULL)

, , 가

, 가

, , 가

, 가 가

, 가 가

, 가 가

, 가 가

3 4 , (6) , (6) (1) , (1) 가  
 가 가 (3) (7) , (1)

, (1) (7) (12)  
 (12) , (1) (3) (7) (7) 가  
 (12) (7)

, 5 (12) (1) (3) (12) 가  
가 (7) (1) (L)

3 (6) (7) (1) (12)  
(6) (7) (3)

(1) (12) (13) (3) (14) (12)  
가 (7) 가 (7) (1) (12) (7)

(6) (7) (1)  
(11) (W1) 가 (1) (6) 가

, 가  
, 가

(57)

1.

가 ;

;

가 ,  
가

2.

1 , 가 가



3

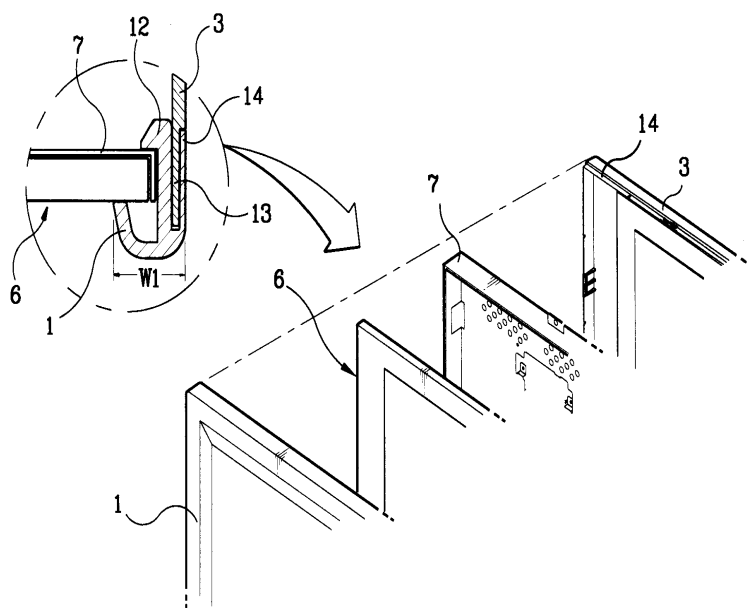

4

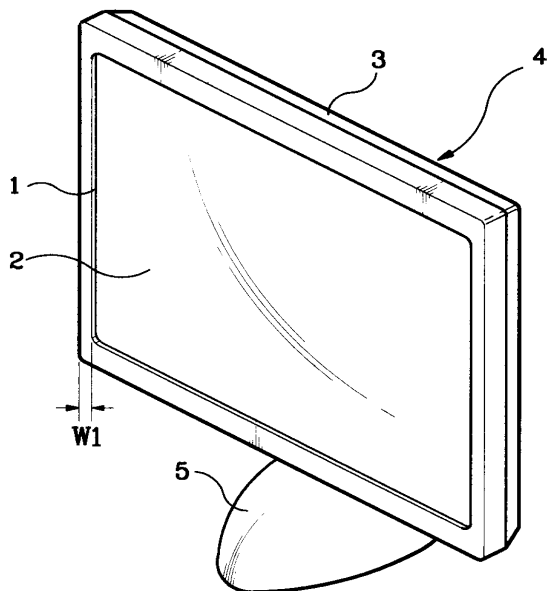

5

