

(19)
(12)

(KR)
(B1)

(51) 。 Int. Cl. 7
H01R 12/04

(45)
(11)
(24)

2003 03 15
10 - 0376594
2003 03 06

(21) 10 - 2002 - 0026814
(22) 2002 05 15
(62) 2001 - 0026385
: 2001 08 30

(65) 2002 - 0042593
(43) 2002 06 05

(73) 2 120 - 69 1 - 301

(72) 2 120 - 69 1 - 301

(74)
:

(54)

가

,

, (10) (13) (14)
(30) (20) , (20)
(13) , 가 (23)가
, (23) (22)가 (13) 가

(10) (40) (10) (40) (42)

(13) (43) (43)가 (13)

(40) (43)가 (13) (40) (10) (13) (14)

(14)

(40) (13) (40) (G) (G)

(40) (G) (30) (40)

(10) (13) (G)

(40) (13)

가

(10) (13) (14) (20)

(30) (20)

(13) (20) (10) (13) (23)

(20) (22a,22b) 가 (E) (13) (23)가 (23)

(23) (22a,22b)가 (13) (I) (13) 가 ()

3 4

가 (10) (13) (23)가 (23)가 (13)

(20) 가 (20) (20) (13) (23) 4

(22a,22b) 가 (23)가 (23) 4 (22a, 24)

22b)가 (13) (20) (23)

가 (10) (13) (20) (23)

(22a,22b) 가 (E) (13)

(23) (22a,22b)가 (13) ,
 (23) 가 (I) (13) ,
 (13) (23) (G) .

, (20) (13) ,
 가 , (30)

, (20) (23)가 4 , (13) (20)
 (G) (G)

, (20) (23) (22) (13) (23)
 , (13) (13) (14)

, (20) 가
 (30) , (23)
 (13) (14) , (20) (13) (G) 가

(57)

1.

(10) (13) (14)
 (30) (20) , (20) (13)
 , (10) (13) (20) (20)
 2a,22b) 가 가 (E) (13) (23)가 , (23) (23) (2
 가 (I) (13) , , (23) (23)
 a,22b)가 (13) 가 (23) (22)

1

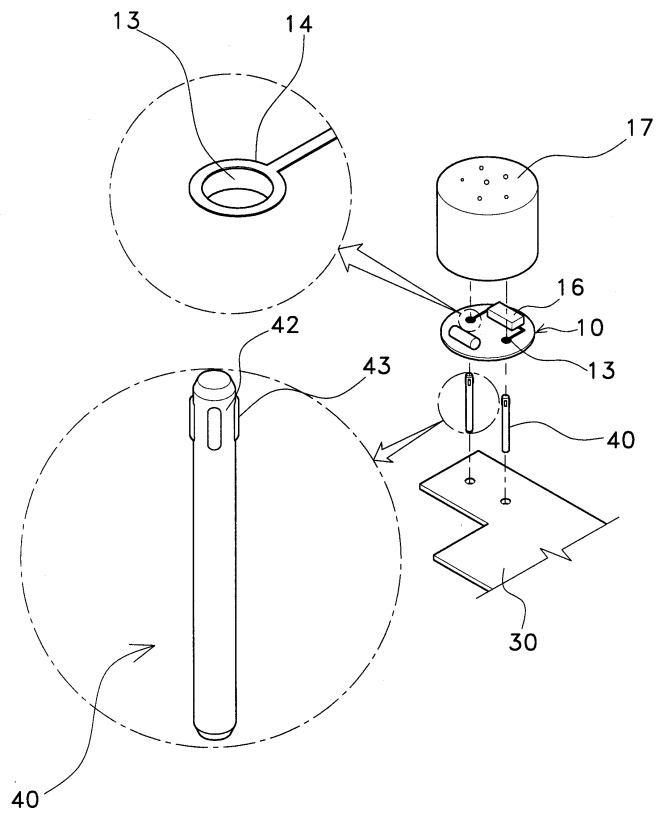

2

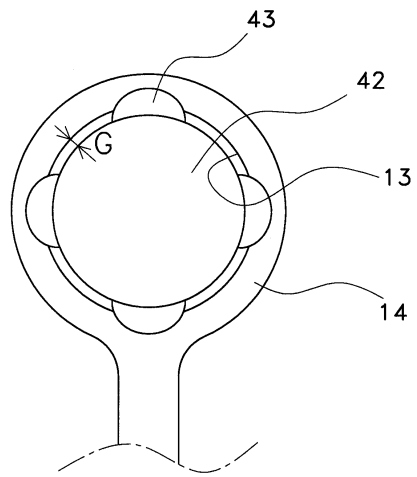

3

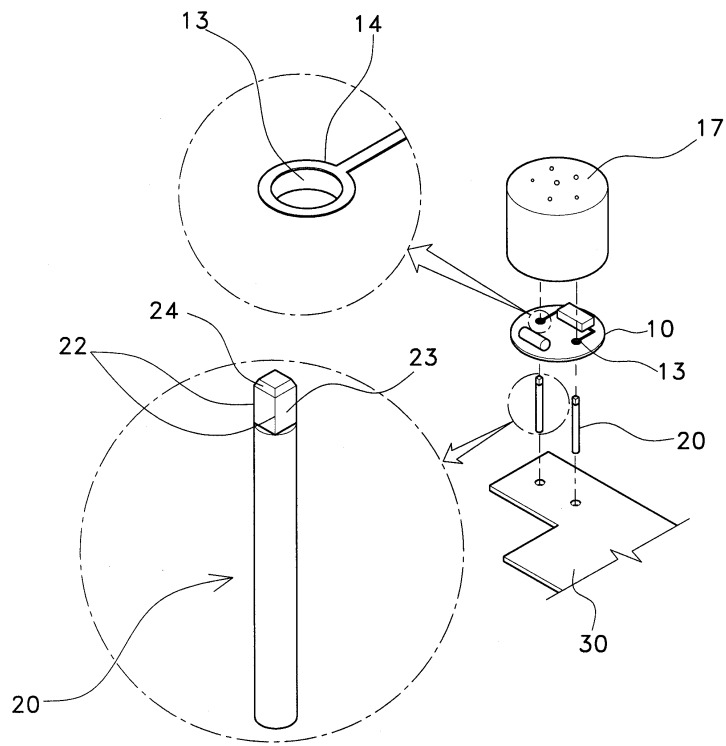

4

