



(12)实用新型专利

(10)授权公告号 CN 210331631 U

(45)授权公告日 2020.04.17

(21)申请号 201920968517.8

(22)申请日 2019.06.26

(73)专利权人 福建师范大学福清分校

地址 350300 福建省福州市福清市融城镇
校园新村1号

(72)发明人 王娜

(74)专利代理机构 北京易捷胜知识产权代理事
务所(普通合伙) 11613

代理人 蔡晓敏

(51)Int.Cl.

A63F 7/00(2006.01)

权利要求书1页 说明书5页 附图2页

(54)实用新型名称

一种桌式篮球游戏装置

(57)摘要

本实用新型提供了一种桌式篮球游戏装置,通过设置弹射组件、球架组件、篮筐组件和底板;所述底板的一端与所述弹射组件相连接,另一端与所述篮筐组件相连接;所述球架组件设置于所述弹射组件和篮筐组件之间,且与所述底板相连接;所述球架组件上放置有球体;所述篮筐组件包括篮筐、挡板和导轨,所述篮筐与所述挡板相连接;所述挡板两侧分别设有一所述导轨,且所述挡板与所述导轨可滑动连接,挡板可根据实际需求进行调整,同时满足了儿童和成人使用的需求,且结构简单,趣味性强。

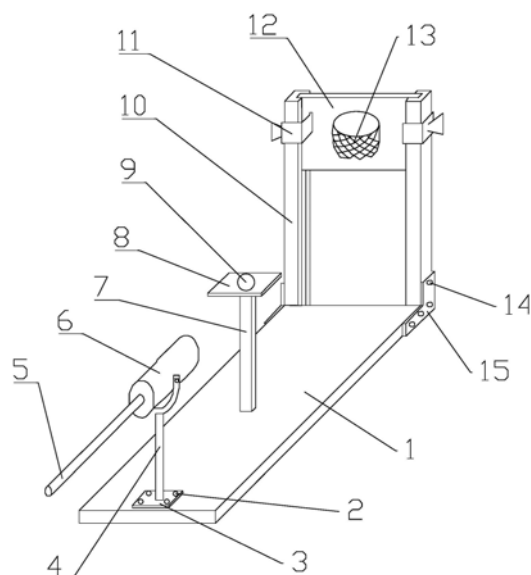

1. 一种桌式篮球游戏装置,其特征在于,包括弹射组件、球架组件、篮筐组件和底板;
所述底板的一端与所述弹射组件相连接,另一端与所述篮筐组件相连接;
所述球架组件设置于所述弹射组件和篮筐组件之间,且与所述底板相连接;
所述球架组件上放置有球体;
所述篮筐组件包括篮筐、挡板和导轨,所述篮筐与所述挡板相连接;
所述挡板两侧分别设有一所述导轨,且所述挡板与所述导轨可滑动连接。
2. 根据权利要求1所述的桌式篮球游戏装置,其特征在于,所述弹射组件包括弹射筒、“Y”型支撑杆和连接板,所述“Y”型支撑杆由两侧杆和一竖杆组成;
所述弹射筒设置于所述“Y”型支撑杆的两侧杆之间;
所述“Y”型支撑杆的竖杆通过所述连接板与所述底板相连接。
3. 根据权利要求2所述的桌式篮球游戏装置,其特征在于,所述弹射组件还包括第一螺钉,所述第一螺钉穿过所述连接板与所述底板相连接。
4. 根据权利要求2所述的桌式篮球游戏装置,其特征在于,所述弹射筒包括手柄、盖板、圆筒外壳、弹簧和弹板;
所述盖板与所述圆筒外壳相连接,所述弹簧和弹板设置于所述圆筒外壳内部;
所述手柄穿过所述盖板与所述弹板相连接;
所述弹簧的一端与所述弹板相连接,另一端与所述盖板相连接。
5. 根据权利要求1所述的桌式篮球游戏装置,其特征在于,所述球架组件包括支撑杆和支撑板;
所述支撑板的一端与所述底板相连接,另一端与所述支撑杆相连接;
所述支撑板上放置有球体。
6. 根据权利要求1所述的桌式篮球游戏装置,其特征在于,所述篮筐组件还包括夹子,所述导轨上设有所述夹子,用于固定所述底板。
7. 根据权利要求1所述的桌式篮球游戏装置,其特征在于,所述篮筐组件还包括第二螺钉和连接件,所述第二螺钉穿过所述连接件将所述导轨固定在所述底板上。

一种桌式篮球游戏装置

技术领域

[0001] 本实用新型涉及游戏装置领域,特别涉及一种桌式篮球游戏装置。

背景技术

[0002] 篮球运动能够锻炼人的手眼协调能力。由于篮球架比较占空间,加上篮球容易砸到一些物品,因此不适合在面积较小的室内进行。能够节省空间又能益智的桌式篮球游戏装置,如申请号为200710029048.5的中国发明专利《一种有球员和击球动作的桌式篮球游戏机》公开了一种适于双方争斗投篮得分的娱乐比赛用游戏机,其目的是使游戏者在娱乐中有亲临篮球比赛的真实感。该装置需要操作者具备一定的击球技巧以完成攻、防、进球的动作,不适合儿童游戏使用。

[0003] 申请号200910011674.0的中国发明专利《组合式桌上篮球游戏装置》公开了一种组合式桌上篮球游戏装置,娱乐者通过操控玩具球员进行游戏比赛,且每个玩具球员都可独立进行跳跃或投篮,该装置结构复杂,需要娱乐者具备一定的战术组合技巧,亦不适合儿童使用。

[0004] 现有的一些桌上篮球游戏装置结构较为复杂,需要操作者对篮球运动有一定的了解甚至具备一些技巧以完成攻、防、进球的动作,不适合儿童游戏使用。

实用新型内容

[0005] (一)要解决的技术问题

[0006] 为了解决现有技术的上述问题,本实用新型提供一种桌式篮球游戏装置,能够同时满足儿童和成人使用的需求,且结构简单趣味性强。

[0007] (二)技术方案

[0008] 为了达到上述目的,本实用新型采用的主要技术方案包括:

[0009] 一种桌式篮球游戏装置,包括弹射组件、球架组件、篮筐组件和底板;

[0010] 所述底板的一端与所述弹射组件相连接,另一端与所述篮筐组件相连接;

[0011] 所述球架组件设置于所述弹射组件和篮筐组件之间,且与所述底板相连接;

[0012] 所述球架组件上放置有球体;

[0013] 所述篮筐组件包括篮筐、挡板和导轨,所述篮筐与所述挡板相连接;

[0014] 所述挡板两侧分别设有一所述导轨,且所述挡板与所述导轨可滑动连接。

[0015] 进一步地,所述弹射组件包括弹射筒、“Y”型支撑杆和连接板,所述“Y”型支撑杆由两侧杆和一竖杆组成;

[0016] 所述弹射筒设置于所述“Y”型支撑杆的两侧杆之间;

[0017] 所述“Y”型支撑杆的竖杆通过所述连接板与所述底板相连接。

[0018] 进一步地,所述弹射组件还包括第一螺钉,所述第一螺钉穿过所述连接板与所述底板相连接。

[0019] 进一步地,所述弹射筒包括手柄、盖板、圆筒外壳、弹簧和弹板;

- [0020] 所述盖板与所述圆筒外壳相连接,所述弹簧和弹板设置于所述圆筒外壳内部;
- [0021] 所述手柄穿过所述盖板与所述弹板相连接;
- [0022] 所述弹簧的一端与所述弹板相连接,另一端与所述盖板相连接。
- [0023] 进一步地,所述球架组件包括支撑杆和支撑板;
- [0024] 所述支撑板的一端与所述底板相连接,另一端与所述支撑板相连接;
- [0025] 所述支撑板上放置有球体。
- [0026] 进一步地,所述篮筐组件还包括夹子,所述导轨上设有所述夹子,用于固定所述底板。
- [0027] 进一步地,所述篮筐组件还包括第二螺钉和连接件,所述第二螺钉穿过所述连接件将所述导轨固定在所述底板上。
- [0028] (三)有益效果
- [0029] 本实用新型的有益效果在于:通过设置弹射组件、球架组件、篮筐组件和底板;所述底板的一端与所述弹射组件相连接,另一端与所述篮筐组件相连接;所述球架组件设置于所述弹射组件和篮筐组件之间,且与所述底板相连接;所述球架组件上放置有球体;所述篮筐组件包括篮筐、挡板和导轨,所述篮筐与所述挡板相连接;所述挡板两侧分别设有一所述导轨,且所述挡板与所述导轨可滑动连接,挡板可根据实际需求进行调整,同时满足了儿童和成人使用的需求,且结构简单趣味性强。

附图说明

- [0030] 图1为本实用新型实施例的桌式篮球游戏装置的整体结构示意图;
- [0031] 图2为本实用新型实施例的桌式篮球游戏装置的弹射筒的内部结构示意图。
- [0032] **【附图标记说明】**
- [0033] 1:底板;2:第一螺钉;3:连接板;4:“Y”型支撑杆;5:手柄;6:圆筒外壳;7:支撑杆;8:支撑板;9:球体;10:导轨;11:夹子;12:挡板;13:篮筐;14:第二螺钉;15:连接件;16:盖板;17:弹簧;18:弹板。

具体实施方式

- [0034] 为了更好地解释本实用新型,以便于理解,下面结合附图,通过具体实施方式,对本实用新型作详细描述。
- [0035] 请参照图1至2,一种桌式篮球游戏装置,包括弹射组件、球架组件、篮筐组件和底板;
- [0036] 所述底板的一端与所述弹射组件相连接,另一端与所述篮筐组件相连接;
- [0037] 所述球架组件设置于所述弹射组件和篮筐组件之间,且与所述底板相连接;
- [0038] 所述球架组件上放置有球体;
- [0039] 所述篮筐组件包括篮筐、挡板和导轨,所述篮筐与所述挡板相连接;
- [0040] 所述挡板两侧分别设有一所述导轨,且所述挡板与所述导轨可滑动连接。
- [0041] 从上述描述可知,本实用新型的有益效果在于:通过设置弹射组件、球架组件、篮筐组件和底板;所述底板的一端与所述弹射组件相连接,另一端与所述篮筐组件相连接;所述球架组件设置于所述弹射组件和篮筐组件之间,且与所述底板相连接;所述球架组件上

放置有球体；所述篮筐组件包括篮筐、挡板和导轨，所述篮筐与所述挡板相连接；所述挡板两侧分别设有一所述导轨，且所述挡板与所述导轨可滑动连接，挡板可根据实际需求进行调整，同时满足了儿童和成人使用的需求，且结构简单趣味性强。

[0042] 进一步地，所述弹射组件包括弹射筒、“Y”型支撑杆和连接板，所述“Y”型支撑杆由两侧杆和一竖杆组成；

[0043] 所述弹射筒设置于所述“Y”型支撑杆的两侧杆之间；

[0044] 所述“Y”型支撑杆的竖杆通过所述连接板与所述底板相连接。

[0045] 由上述描述可知，通过设置所述弹射组件包括弹射筒、“Y”型支撑杆和连接板，所述“Y”型支撑杆由两侧杆和一竖杆组成；所述弹射筒设置于所述“Y”型支撑杆的两侧杆之间；所述“Y”型支撑杆的竖杆通过所述连接板与所述底板相连接，便于调整弹射筒的弹射方向，使用方便。

[0046] 进一步地，所述弹射组件还包括第一螺钉，所述第一螺钉穿过所述连接板与所述底板相连接。

[0047] 由上述描述可知，通过设置所述弹射组件还包括第一螺钉，所述第一螺钉穿过所述连接板与所述底板相连接，结构简单，成本低。

[0048] 进一步地，所述弹射筒包括手柄、盖板、圆筒外壳、弹簧和弹板；

[0049] 所述盖板与所述圆筒外壳相连接，所述弹簧和弹板设置于所述圆筒外壳内部；

[0050] 所述手柄穿过所述盖板与所述弹板相连接；

[0051] 所述弹簧的一端与所述弹板相连接，另一端与所述盖板相连接。

[0052] 由上述描述可知，通过设置所述弹射筒包括手柄、盖板、圆筒外壳、弹簧和弹板；所述盖板与所述圆筒外壳相连接，所述弹簧和弹板设置于所述圆筒外壳内部；所述手柄穿过所述盖板与所述弹板相连接；所述弹簧的一端与所述弹板相连接，另一端与所述盖板相连接，结构简单，实用性强。

[0053] 进一步地，所述球架组件包括支撑杆和支撑板；

[0054] 所述支撑板的一端与所述底板相连接，另一端与所述支撑板相连接；

[0055] 所述支撑板上放置有球体。

[0056] 由上述描述可知，通过设置所述球架组件包括支撑杆和支撑板；所述支撑板的一端与所述底板相连接，另一端与所述支撑板相连接；所述支撑板上放置有球体，便于放置球体，且成本低。

[0057] 进一步地，所述篮筐组件还包括夹子，所述导轨上设有所述夹子，用于固定所述底板。

[0058] 由上述描述可知，通过设置所述篮筐组件还包括夹子，所述导轨上设有所述夹子，用于固定所述底板，使用方便。

[0059] 进一步地，所述篮筐组件还包括第二螺钉和连接件，所述第二螺钉穿过所述连接件将所述导轨固定在所述底板上。

[0060] 由上述描述可知，通过设置所述篮筐组件还包括第二螺钉和连接件，所述第二螺钉穿过所述连接件将所述导轨固定在所述底板上，便于安装拆卸。

[0061] 实施例一

[0062] 请参照图1至2，一种桌式篮球游戏装置，包括弹射组件、球架组件、篮筐组件和底

板1；

[0063] 所述底板1的一端与所述弹射组件相连接，另一端与所述篮筐组件相连接；

[0064] 所述球架组件设置于所述弹射组件和篮筐组件之间，且与所述底板1相连接；

[0065] 所述球架组件上放置有球体9；

[0066] 所述篮筐13组件包括篮筐13、挡板12和导轨10，所述篮筐13与所述挡板12相连接；

[0067] 所述挡板12两侧分别设有一所述导轨10，且所述挡板12与所述导轨10可滑动连接。

[0068] 具体地，所述导轨10为“U”型导轨，所述挡板12设置于所述“U”型导轨的U型开口之间；

[0069] 所述弹射组件包括弹射筒、“Y”型支撑杆4和连接板3，所述“Y”型支撑杆4由两侧杆和一竖杆组成；

[0070] 所述弹射筒设置于所述“Y”型支撑杆4的两侧杆之间；

[0071] 所述“Y”型支撑杆4的竖杆通过所述连接板3与所述底板1相连接。

[0072] 具体地，所述弹射筒两侧分别与所述“Y”型支撑杆4的侧杆通过轴承铰接的方式连接，使得所述弹射筒的角度可调节；

[0073] 所述弹射组件还包括第一螺钉2，所述第一螺钉2穿过所述连接板3与所述底板1相连接。

[0074] 所述弹射筒包括手柄5、盖板16、圆筒外壳6、弹簧17和弹板18；

[0075] 所述盖板16与所述圆筒外壳6相连接，所述弹簧17和弹板18设置于所述圆筒外壳6内部；

[0076] 所述手柄5穿过所述盖板16与所述弹板18相连接；

[0077] 所述弹簧17的一端与所述弹板18相连接，另一端与所述盖板16相连接。

[0078] 具体地，所述圆筒外壳6远离手柄5的一端开口，用于容纳球体B；

[0079] 所述球架组件包括支撑杆7和支撑板8；

[0080] 所述支撑板8的一端与所述底板1相连接，另一端与所述支撑杆7相连接；

[0081] 具体地，所述弹板18的直径略小于所述圆筒外壳6的直径，且所述手柄5与所述弹板18之间采用黏合方式固定；

[0082] 所述底板1上设有通孔，所述支撑板8的一端通过所述通孔与所述底板1相连接，另一端以黏合的方式与所述支撑板8相连接；

[0083] 所述篮筐组件还包括夹子11，所述导轨10上设有所述夹子11，用于固定所述底板1。

[0084] 所述篮筐组件还包括第二螺钉14和连接件15，所述第二螺钉14穿过所述连接件15将所述导轨10固定在所述底板1上。

[0085] 单人游戏前，使用者将U型导轨两侧的夹子11取下，将挡板12滑动至适当的位置，用夹子11夹住U型导轨和挡板12，固定篮筐13的位置，将球体9置于支撑板8上，调整弹射筒的角度，将球体B置于弹射筒内，将弹射筒的外口对准球体9，拉动手柄5使弹簧17发生形变，释放手柄5，弹簧17在恢复形变的过程中，推动弹板18将球体B弹出。如果球体B击中球体9，并且球体9能落入篮筐13即为获胜，否则失败。

[0086] 本实用新型亦可作为游戏竞技装置。多人游戏前，或者不限制时间而是限制次数，

如每人有十次投球机会,球体投入篮筐13的次数多的人获胜。调节弹射组件与篮筐组件之间的距离即可改变投篮的难度。双人游戏时可采用规定时间内球体9投中篮筐13次数的多少确定输赢,也可以指定弹射球体B的次数,如次数指定为十次,看球体9投中篮筐13次数的多少确定输赢。实用新型提供了一种桌式篮球游戏装置,具有益智和趣味性强的特点,成人和儿童均可以使用,适用于单人,亦适用于多人如成人之间、儿童之间及成人和儿童之间,在训练和娱乐的过程中能够锻炼人的思考力和判断力。

[0087] 以上所述仅为本实用新型的实施例,并非因此限制本实用新型的专利范围,凡是利用本实用新型说明书及附图内容所作的等同变换,或直接或间接运用在相关的技术领域,均同理包括在本实用新型的专利保护范围内。

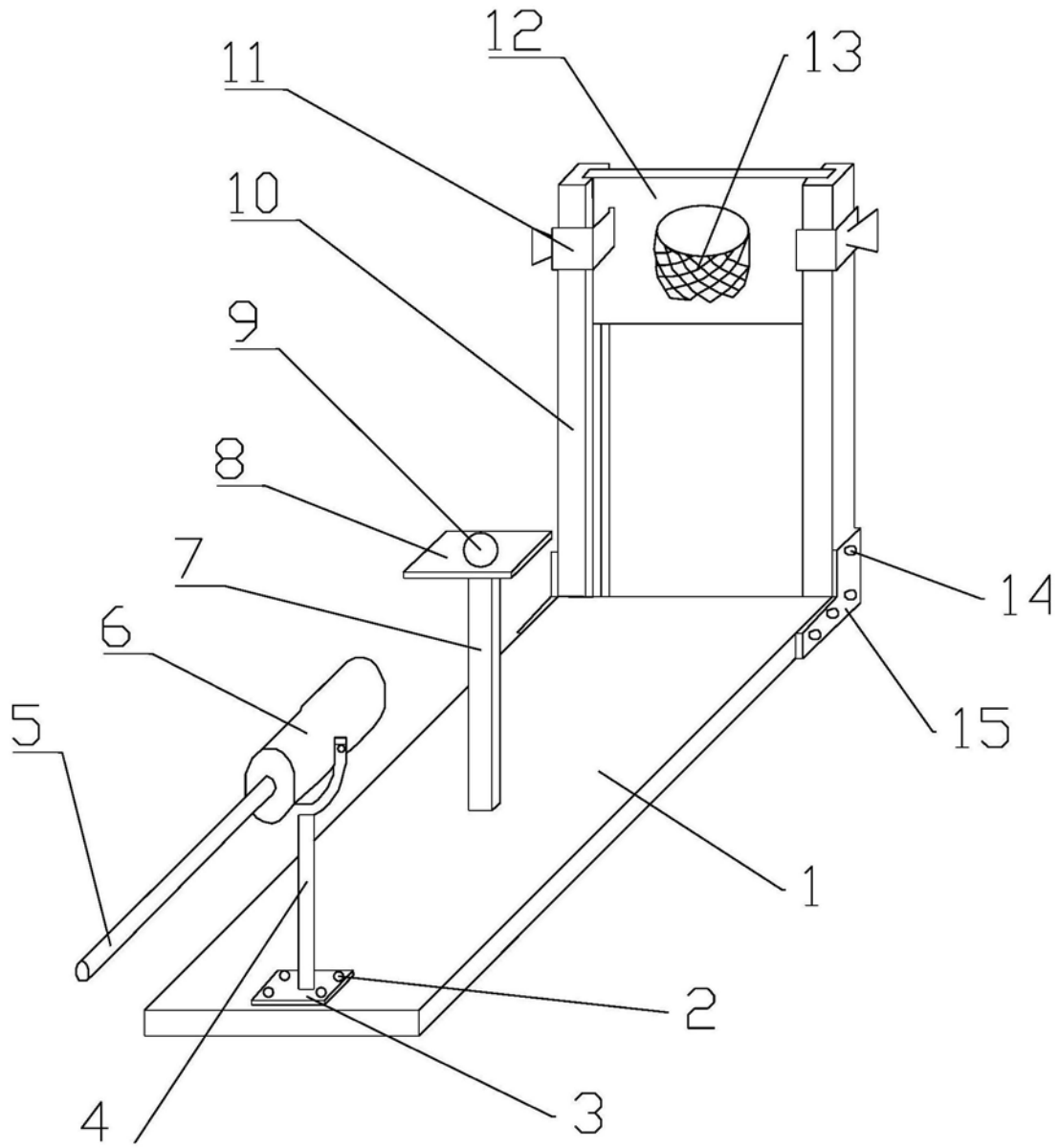

图1

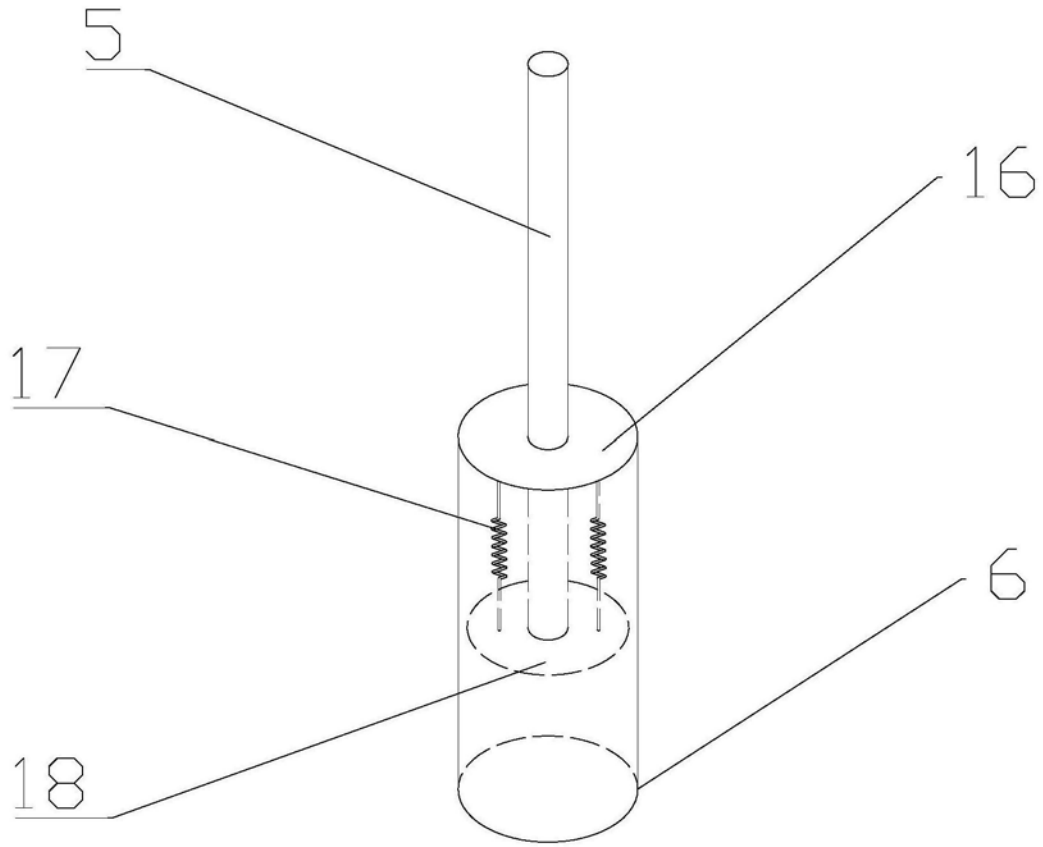

图2