

(19)  
(12)

(KR)  
(A)

(51) 。 Int. Cl. 7  
B22D 11/126

(11)  
(43)

2003-0044717  
2003 06 09

(21) 10-2001-0075562  
(22) 2001 11 30

(71) 1

(72)

(74)

:

(54)

3) 가 (2) 가 (1) , (2) (3) (7)(7a) , (11) 가 (9) (2) (13) , (3) (5) (3)

1

1

2

3

4

\* \*  
 1 : 가 2 :  
 3 : 4 :  
 5 : 6,6a :  
 7,7a : 8 :  
 9 : 10,10a : 가  
 11 : 12,12a :  
 13 : 14 :  
 15 : 16,16a :  
 17 : 가 18 :  
 19 : 100 :  
 110 : 120 : 가  
 130 :

(Pinch Roll)  
 (8000mm, 10000mm)

(Billet)

4 , (100)  
 , 가 ,  
 가 가 ,  
 (100)가  
 (100)가 (130)  
 (100)가 (130)  
 , (100)가 (100)  
 , (100)  
 TCM(Torch Cut Machine)  
 가 (130) TCM (100) (130)  
 (100)가  
 가 4000mm 가  
 가 (100)

가

1~ 3 ) 가 (1) (2) (6,6a) (2)

(3) 가 (1) 가 (2)

(4) 가 (17) (3)

(5) (4) (6,6a) (2)

(7,7a) (6,6a) (8) (14) (13)가

0a) (9) 가 (10,10a) 가 (1) 가 (10,1

(11) 가 (10,10a)

(13) (12,12a) (14) (8) (7,7a) (15)(18) (7,7a) (19)

(16,16a) (18) (19)

가 (17) (2)

TCM 가 가

(18) (16)가 (19) (16a)가

(7,7a) 가 가 (2) (3)가 (13)

(100) 가 (1) 가 (2)

(11) (130) (130) 가 30mm~40mm 90° 가

(130) 가 (10,10a)가 (100)

(100) (3)

(100)가

(18) (16)가 (19) (16a)가

(7,7a) 가

(100) (2) (3) (13) .  
 ( 1). (3) 가 (1) (4) (5)

(57)

1.  
 (2) 가 (1) , (2) (3) (7)(7a) , (11) 가 (9) (3) (3)  
 (3) (5) (13) , (3)

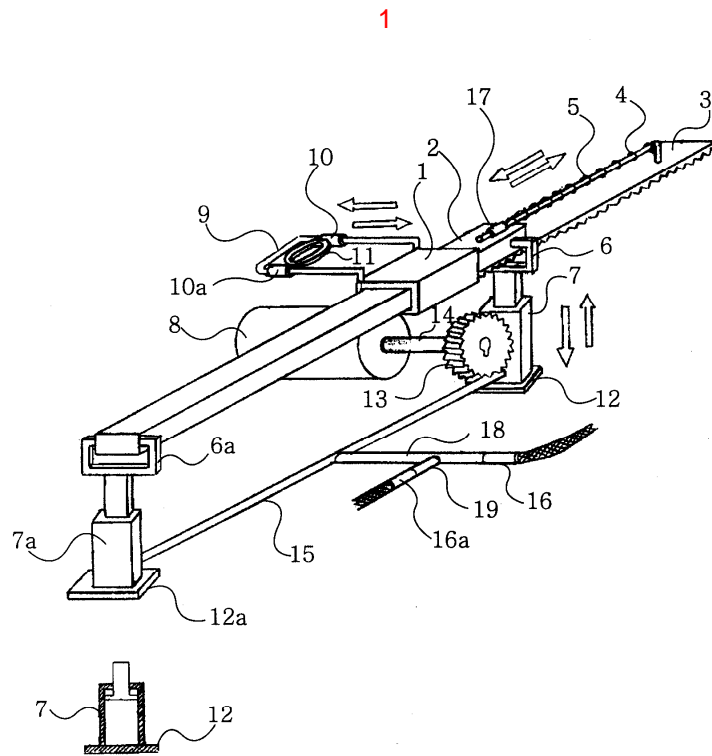

2

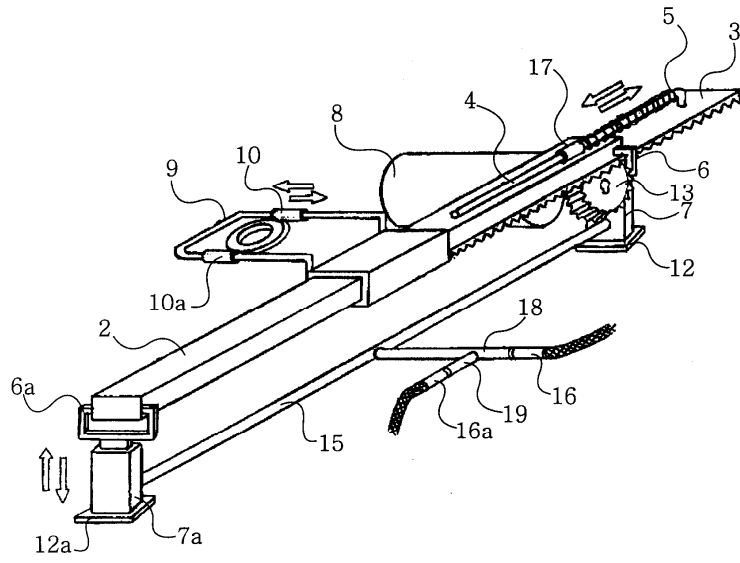

3

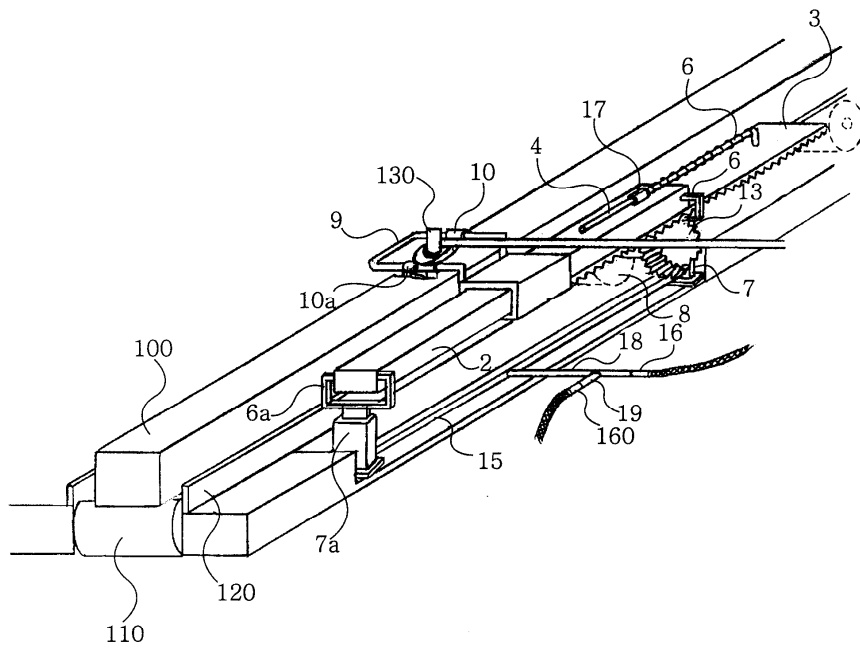

4

