

(19) 대한민국특허청(KR)
(12) 공개특허공보(A)

(51) Int. Cl.⁶
B62D 1/16

(11) 공개번호 특1997-0040884
(43) 공개일자 1997년07월24일

(21) 출원번호	특1995-0064813
(22) 출원일자	1995년12월29일
(71) 출원인	기아자동차 주식회사 한승준
(72) 발명자	서울특별시 금천구 시흥동 992-28 허제한
(74) 대리인	경기도 고양시 토당동 271-4 삼화파크 다동 203호 최홍순

심사청구 : 없음

(54) 자동차의 컬럼 커버 구조

요약

본 발명은 자동차의 컬럼 커버 구조를 개시한다. 개시된 본 발명은 자동차의 조향축(4)이 중앙을 통과하는 컬럼커버(1)로서, 상기 조향축(4)이 돌출되는 상기 컬럼 커버(1)의 정면에 보조 커버(5)가 상기 정면과 소정의 공간이 형성되도록 착탈가능하게 설된 것을 특징으로 한다.

대표도

도3

명세서

[발명의 명칭]

자동차의 컬럼 커버 구조

[도면의 간단한 설명]

제3도는 본 발명에 따라 컨택트 코일을 컬럼 커버에 설치하는 상태를 나타낸 분해 사시도.

제4도는 본 발명의 결합 단면도.

본 내용은 요부공개 건이므로 전문 내용을 수록하지 않았음

(57) 청구의 범위

청구항 1

자동차의 조향축이 중앙을 통과하는 컬럼 커버로서, 상기 조향축이 돌출되는 상기 컬럼 커버의 정면에 보조 커버가 상기 정면과 소정의 공간이 형성되도록 착탈가능하게 설치된 것을 특징으로 하는 자동차의 컬럼 커버 구조.

※ 참고사항 : 최초출원 내용에 의하여 공개하는 것임.

도면

도면3

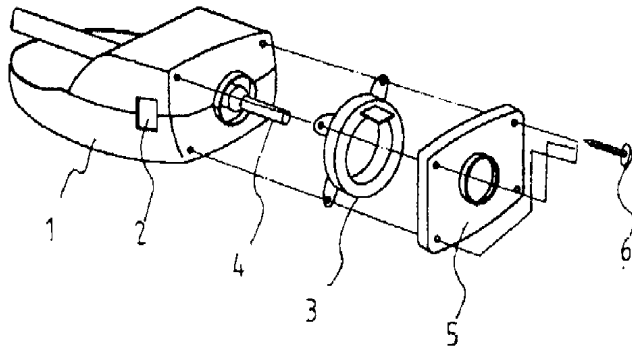

도면4

