



(19)

Europäisches Patentamt
European Patent Office
Office européen des brevets



(11)

EP 1 026 340 A3

(12)

EUROPÄISCHE PATENTANMELDUNG

(88) Veröffentlichungstag A3:
02.11.2000 Patentblatt 2000/44

(51) Int. Cl.⁷: **E04F 15/04**

(43) Veröffentlichungstag A2:
09.08.2000 Patentblatt 2000/32

(21) Anmeldenummer: **00100880.4**

(22) Anmeldetag: **18.01.2000**

(84) Benannte Vertragsstaaten:
**AT BE CH CY DE DK ES FI FR GB GR IE IT LI LU
MC NL PT SE**

Benannte Erstreckungsstaaten:
AL LT LV MK RO SI

(30) Priorität: **02.02.1999 CH 20099**

(71) Anmelder: **Kronospan AG
6122 Menznau (CH)**

(72) Erfinder: **Isenegger, Bernhard
6205 Eich (CH)**

(74) Vertreter:
**Kemény AG
Patentanwaltsbüro
Eisengasse 17
6004 Luzern (CH)**

(54) **Paneelen zur Bildung eines Fussbodenbelages**

(57) Die Paneelen (1,1') zur Bildung eines Fussbodenbelages wiesen an ihren Unterseiten vorzugsweise versetzt angeordnete und fest damit verbundene Fliese (5,5') auf. Vorzugsweise sind bereits jeweils an einer Längs- und Querkante der Paneelen (1,1') Verbindungsklammern (6) in an der Unterseite ausgebildeten Nuten (9) eingesetzt, welche über Zungen (8) der frei nach Aussen abragenden Enden in entsprechend ausgebildete Nuten (10) von benachbarten Paneelen (1') eingreifen können und damit eine stabile Verbindung von benachbarten Paneelen (1,1') beim Verlegen ermöglichen. Mit derartig vorkonfektionierten Paneelen (1,1') lässt sich ohne besonderen Vorarbeiten einfach und schnell ein Fussbodenbelag erstellen, welcher eine sehr gutes Trittschallverhalten aufweist und vorzugsweise bei der Verwendung von bereits versiegelten Paneelkanten ohne Nachbearbeitung unempfindlich auf Feuchtigkeit ist.

Fig. 4

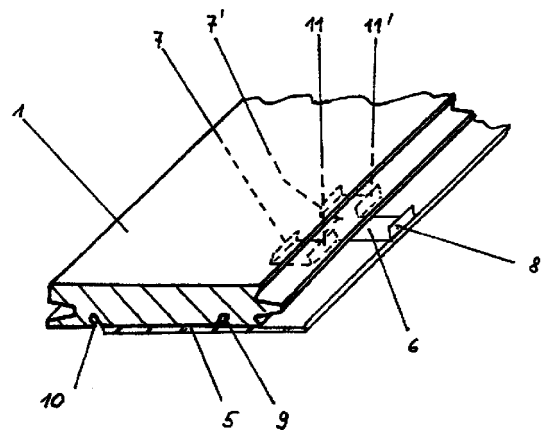
**EP 1 026 340 A3**



Europäisches
Patentamt

EUROPÄISCHER RECHERCHENBERICHT

Nummer der Anmeldung
EP 00 10 0880

EINSCHLÄGIGE DOKUMENTE			
Kategorie	Kennzeichnung des Dokuments mit Angabe, soweit erforderlich, der maßgeblichen Teile	Betrifft Anspruch	KLASSIFIKATION DER ANMELDUNG (Int.Cl.7)
X	DE 84 29 892 U (LUTZ) 18. April 1985 (1985-04-18) * das ganze Dokument *	1,2	E04F15/04
A	---	3	
X	EP 0 565 082 A (OSTERWALD SPORTBODEN GMBH) 13. Oktober 1993 (1993-10-13) * Spalte 3, Zeile 1 - Spalte 8, Zeile 46; Abbildungen 1-6 *	1,4,5	
A	---	2,3,9	
X	EP 0 690 185 A (GEROCLAIR) 3. Januar 1996 (1996-01-03) * Spalte 3, Zeile 19 - Spalte 6, Zeile 43; Abbildungen 1,2,9,10 *	1,4,10	
Y	---	5,6	
A	---	2,3	
Y	US 4 819 932 A (TROTTER JR PHIL) 11. April 1989 (1989-04-11) * Spalte 2, Zeile 65 - Spalte 4, Zeile 33; Abbildungen 1-4 *	5,6	
A	---	1,3	
A	US 4 169 688 A (TOSHIO SATO) 2. Oktober 1979 (1979-10-02) * Spalte 2, Zeile 51 - Spalte 4, Zeile 25; Abbildungen 5-10B *	1,3,5,6,9	
A	DE 209 979 C (STAPLES) 15. Mai 1909 (1909-05-15) * das ganze Dokument *	1,5-7	E04F
P,X	DE 197 31 823 A (GEORG ST SCHLAADT GMBH & CO KG) 11. Februar 1999 (1999-02-11) * das ganze Dokument *	1,2	
Der vorliegende Recherchenbericht wurde für alle Patentansprüche erstellt			
Recherchenort DEN HAAG		Abschlußdatum der Recherche 7. September 2000	Prüfer Ayiter, J
KATEGORIE DER GENANNTEN DOKUMENTE		T : der Erfindung zugrunde liegende Theorien oder Grundsätze E : älteres Patentdokument, das jedoch erst am oder nach dem Anmeldedatum veröffentlicht worden ist D : in der Anmeldung angeführtes Dokument L : aus anderen Gründen angeführtes Dokument & : Mitglied der gleichen Patentfamilie, übereinstimmendes Dokument	
X : von besonderer Bedeutung allein betrachtet Y : von besonderer Bedeutung in Verbindung mit einer anderen Veröffentlichung derselben Kategorie A : technologischer Hintergrund O : mündliche Offenbarung P : Zwischenliteratur			

EPO FORM 1503 03.82 (P04C03)

**ANHANG ZUM EUROPÄISCHEN RECHERCHENBERICHT
 ÜBER DIE EUROPÄISCHE PATENTANMELDUNG NR.**

EP 00 10 0880

In diesem Anhang sind die Mitglieder der Patentfamilien der im obengenannten europäischen Recherchenbericht angeführten Patentdokumente angegeben.
 Die Angaben über die Familienmitglieder entsprechen dem Stand der Datei des Europäischen Patentamts am
 Diese Angaben dienen nur zur Unterrichtung und erfolgen ohne Gewähr.

07-09-2000

Im Recherchenbericht angeführtes Patentdokument	Datum der Veröffentlichung	Mitglied(er) der Patentfamilie	Datum der Veröffentlichung
DE 8429892 U		KEINE	
EP 0565082 A	13-10-1993	DE 4211848 A	14-10-1993
EP 0690185 A	03-01-1996	FR 2721957 A	05-01-1996
US 4819932 A	11-04-1989	KEINE	
US 4169688 A	02-10-1979	KEINE	
DE 209979 C		KEINE	
DE 19731823 A	11-02-1999	KEINE	

EPO FORM PD461

Für nähere Einzelheiten zu diesem Anhang : siehe Amtsblatt des Europäischen Patentamts, Nr.12/82