

(19)
(12)

(KR)
(B1)

(51) 。 Int. Cl.⁷
B04C 7/00
B04C 5/14

(45)
(11)
(24)

2004 07 14
10-0440197
2004 07 02

(21) 10-2001-0034629
(22) 2001 06 19

(65)
(43)

10-2002-0096274
2002 12 31

(73) 224-2

(72) 101-2 27 1103

(74)
:

(54)

/ ;
/
,
;

가

가

2

1
 2
 3
 4
 5
 < >
 1... 2... 3a... 4...
 5... 6... 7... 8...
 9... 10... 11... 15...
 16... 20... A... /
 B... C... D...

가 가 , 가

가

가

가

가

/ ;
/ ;
;

가

가

1 , 2 , 3
4 , 5

(A) , / (A)
 (B) , /
 (C) , /
 (D) , (4) (3a) (5)
 / (A) 1 2 , (4) (3a) 가 (5)
 (1) , , 가 ,
 (2) 가 (2)

(2) 가 (4) (5)
 (5) (3a) (2)
 (10) (B) / 3 (A) (10) (10)
 , (10) (A)
 (6) , (6) / (A)
 (7) , (7) (9)
 (8) , (7) (9)
 (P) (P1) (6) (6) (6) (7) (7)

(7) 65
 (8) 가 가 , 2
 (8a) 45_i 5_i 150 250mm (S)
 (B) (9) (9a)
 (15) (C) , 4

가
 (11) , 가
 (20) (12)
 (15) 가 가 가
 (15) 가 가 가

(15)
 가 2 2
 (15) 가

ph

(15)

(16)

(D)

(20)

6

(20)

(20)

가

가

가

가 가

25%

/

가 가

가

/

(57)

1.

/

;

가

가

1

A(선별/세척공정)

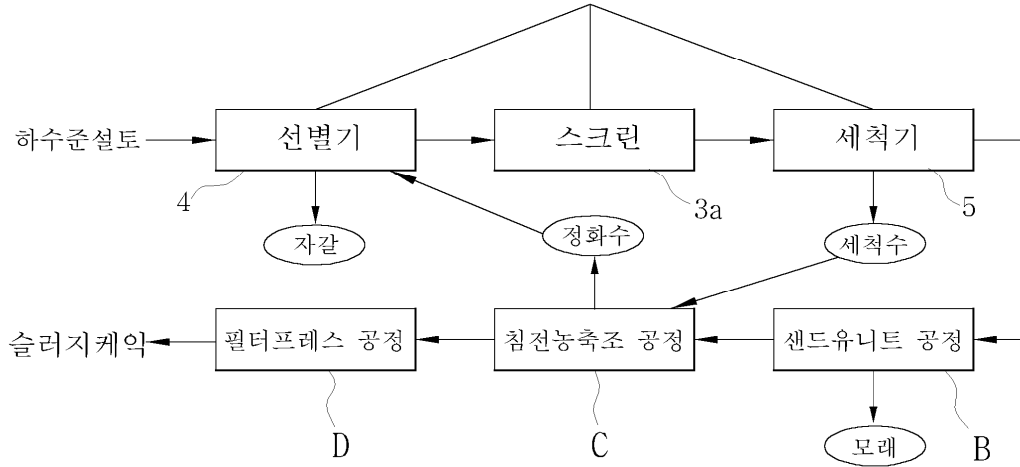

2

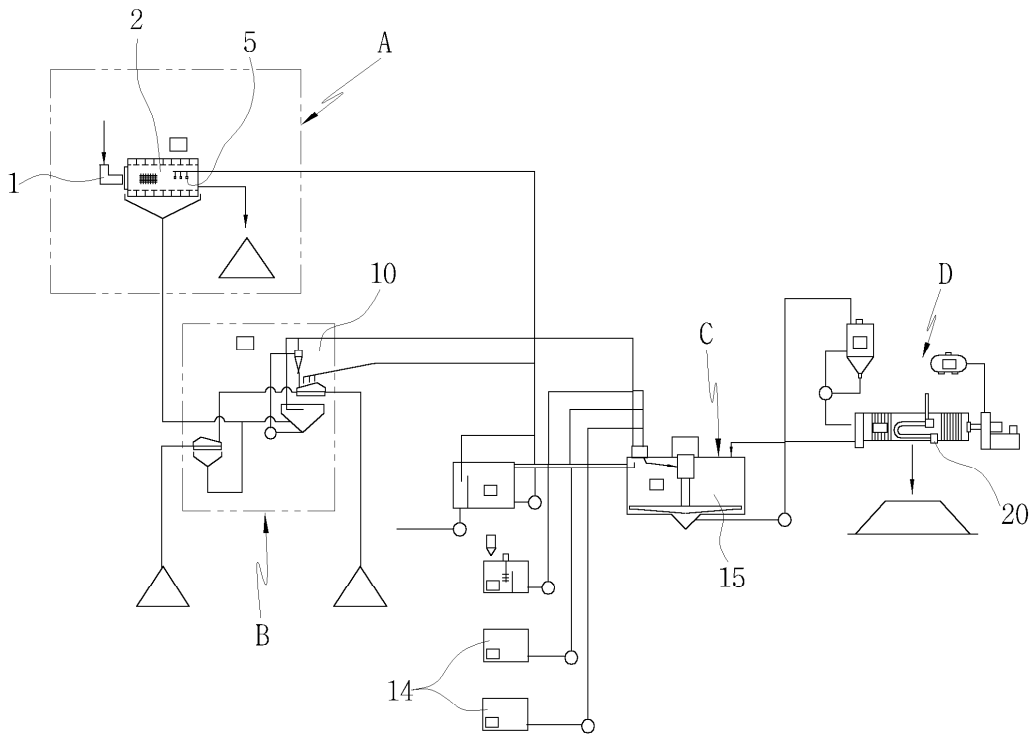

3

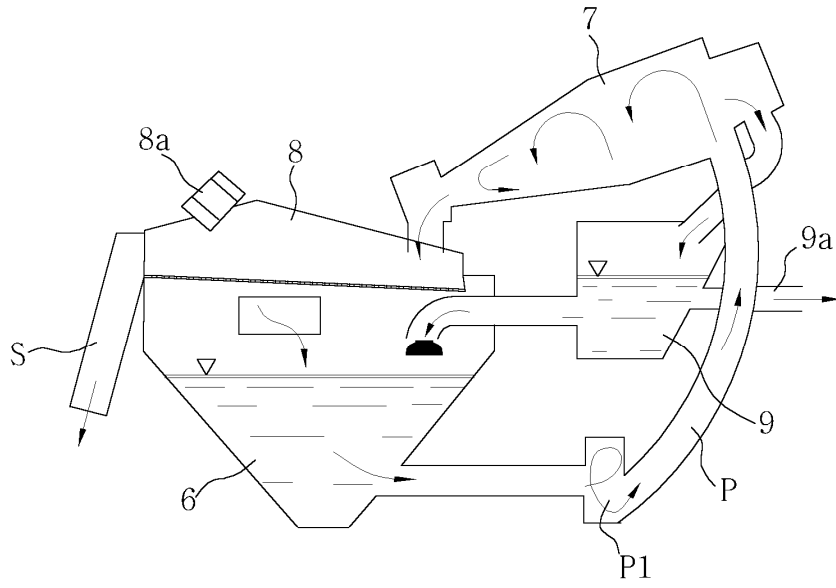

4

