

(19)  
(12)

(KR)  
(Y1)

(51) 。 Int. Cl. <sup>7</sup>  
A47J 37/04

(45)  
(11)  
(24)

2002 12 31  
20 - 0298994  
2002 12 10

(21) 20 - 2002 - 0029128  
(22) 2002 09 30

(73) 951 - 20

(72) 951 - 20

(74)  
:

가 :

(54)

2

가

가

1

1

2 1

3 1 .

<

10: 12:

14: 16:

18: 24:

26: 32:

가 , 가

가 가 ( , , )

가 가

가 가 , .

가 , 가

가 가 가

가 .

가 .

가 .

가 1 ;

,

가

가

가

2

가

가

1

3

(38)가  
(400)

(24) (24)  
(26)가

(24) 3  
(26)

(100)

249196 (

)

(24)

/

(28)

(24)  
(36) 가  
(30)

(32)

(28)  
(24)

(18)  
(32)

가

(32)

(300)

(300)

(100)

(300)

(18)

(100)

(200)가

(200)

(18) 1  
(22)

2  
(22)

(100)

(18)  
가

가

(24)

(100) 가

가

(10)

(10)

(grill)(10)

(100)가

(14)

(14)

가

(12)

(100)가

(12)

(14)

(14)

2 가

(16)

(16)

(10)

(24)

가

3

2 (32) (24) (32) (300) , (24) 가 (30)  
 (32) (24) (10) (18) (200) ,  
 (24)

, (100) (10) (14) (100) 가  
 , (100) 3 (12) (100) (100)

, , 가 가 가

(57)

1.

(24) , (14) (100)가  
 (100)가 (12) (10) (100)가

2.

1 , (24) 2 (100) (300) ,  
 (32) (200)가 (18)

3.

1 2 , (24) (38)가

4.

1 2 , (24) (26a) (26)가

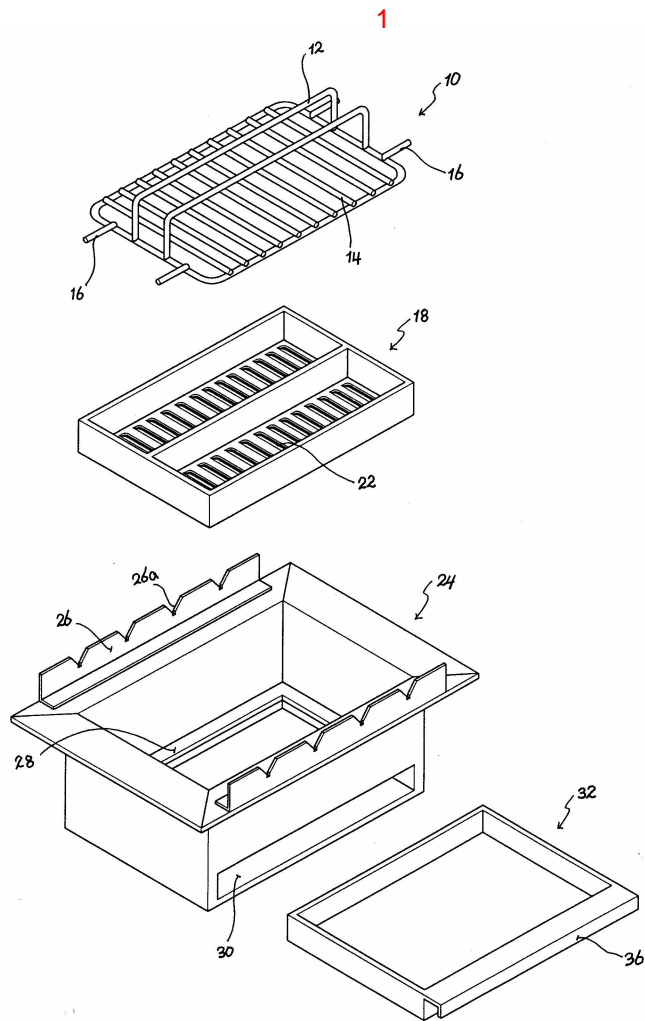

2

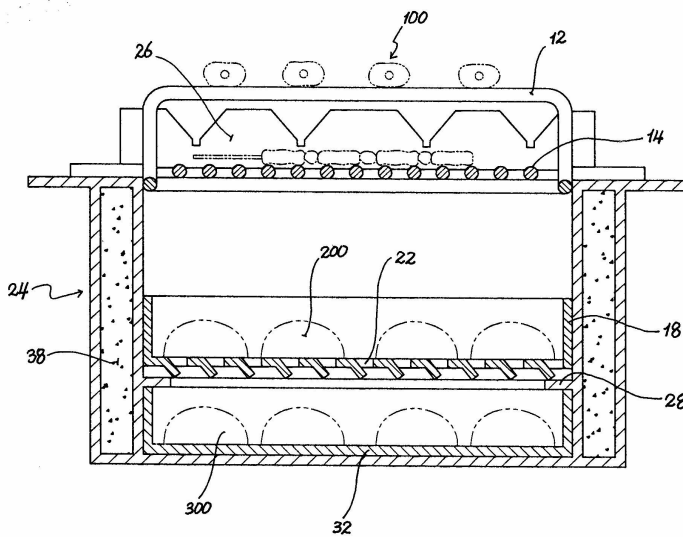

3

