



(12)实用新型专利

(10)授权公告号 CN 210540752 U

(45)授权公告日 2020.05.19

(21)申请号 201920746705.6

(22)申请日 2019.05.22

(73)专利权人 九阳股份有限公司

地址 250117 山东省济南市槐荫区美里路
999号

(72)发明人 王旭宁 刘孝碧

(51)Int.Cl.

A47J 27/00(2006.01)

A47J 36/16(2006.01)

F24C 15/20(2006.01)

权利要求书2页 说明书7页 附图10页

(54)实用新型名称

一种烹饪器具和集成灶

(57)摘要

本实用新型公开了一种烹饪器具和集成灶，其中，烹饪器具包括机座、锅体、盖体、搅拌组件、传动组件和动力组件，锅体支撑在机座上；盖体扣合在锅体上；搅拌组件设置在盖体上，并延伸到锅体内，搅拌组件具有平行于锅体中心轴线的搅拌轴；传动组件设置在盖体上，并与搅拌组件连接；动力组件设置在机座内部，并与传动组件磁传动连接，以驱动传动组件带动搅拌组件绕搅拌轴转动。本实用新型的盖体结构简单，体积小，重量轻；磁传动连接易拆装，盖体与锅体扣合方便简单，无需精确对位，用户操作使用简单方便；盖体不带电，可水洗，机座台面整洁，外观美观，清洁打理维护简单方便，干净卫生，充分满足用户使用需求，提升用户使用体验。

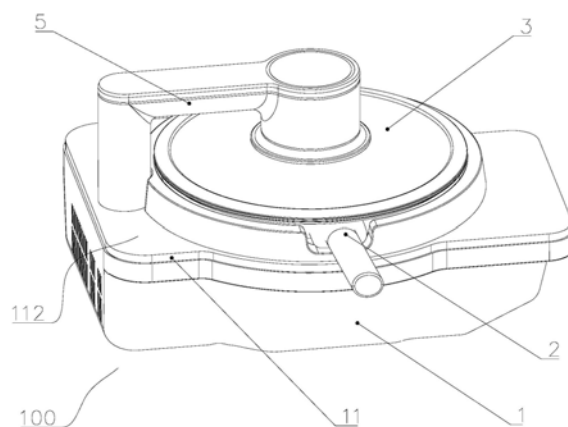

1. 一种烹饪器具,其特征在于,所述烹饪器具包括:
机座;
锅体,所述锅体支撑在所述机座上;
盖体,所述盖体扣合在所述锅体上;
搅拌组件,所述搅拌组件设置在所述盖体上,并延伸到所述锅体内,所述搅拌组件具有平行于所述锅体中心轴线的搅拌轴;
传动组件,所述传动组件设置在所述盖体上,并与所述搅拌组件连接;和
动力组件,所述动力组件设置在所述机座内部,并与所述传动组件磁传动连接,以驱动所述传动组件带动所述搅拌组件绕所述搅拌轴转动。
2. 根据权利要求1所述的一种烹饪器具,其特征在于,
还包括磁体组件,所述磁体组件包括设置在所述机座内并与所述动力组件连接的主动磁力件和设置在所述机座外并与所述传动组件连接的从动磁力件,所述主动磁力件与所述从动磁力件位置相对,并形成可拆卸的磁吸连接;
所述动力组件驱动所述主动磁力件转动,带动所述从动磁力件转动,从而带动所述搅拌组件转动。
3. 根据权利要求2所述的一种烹饪器具,其特征在于,
所述主动磁力件和所述从动磁力件的相对端面为平面,所述主动磁力件与所述从动磁力件形成轴向磁吸连接,以形成平面对平面传动;
或者,所述主动磁力件与所述从动磁力件相互嵌套设置,并形成径向磁吸连接,以形成周向对周向传动。
4. 根据权利要求2所述的一种烹饪器具,其特征在于,
所述机座具有顶部壳体,所述主动磁力件位于所述顶部壳体下方,所述从动磁力件位于所述顶部壳体的上方;
且所述主动磁力件与所述顶部壳体的下表面之间具有第一安装间隙,和/或所述从动磁力件与所述顶部壳体的上表面之间具有第二安装间隙。
5. 根据权利要求2所述的一种烹饪器具,其特征在于,
所述传动组件部分支撑在所述机座的上表面上,还包括设置在所述传动组件与所述机座的上表面之间的缓冲减震部件。
6. 根据权利要求2至5中任一项所述的一种烹饪器具,其特征在于,
所述搅拌组件包括搅拌轴和固定设置在所述搅拌轴上的搅拌桨;所述磁体组件还包括从动轴,所述从动磁力件与所述从动轴固定连接;
所述传动组件一端与所述搅拌轴连接、另一端与所述从动轴连接。
7. 根据权利要求6所述的一种烹饪器具,其特征在于,
所述搅拌轴位于所述盖体中心,所述搅拌桨与所述搅拌轴可拆卸连接;
所述从动轴平行于所述搅拌轴,并位于所述盖体的一侧。
8. 根据权利要求6所述的一种烹饪器具,其特征在于,
所述传动组件为带传动结构、链条传动结构或者齿轮传动结构;
还包括设置在所述动力组件与所述主动磁力件之间、所述从动轴与所述传动组件之间、所述传动组件内部、或者所述传动组件与所述搅拌轴之间的减速结构。

9. 根据权利要求2至5中任一项所述的一种烹饪器具,其特征在于,
所述主动磁力件和所述从动磁力件包括底座和沿所述底座的圆周方向依次均匀布置在所述底座上的偶数个磁铁,且相邻两所述磁铁的磁极异性;所述底座采用铁磁性材料制成。

10. 一种集成灶,包括烟机系统和箱体,其特征在于,所述箱体顶部设置有如权利要求1至9中任一项所述的烹饪器具。

一种烹饪器具和集成灶

技术领域

[0001] 本实用新型属于厨房家用电器技术领域,尤其涉及一种烹饪器具和集成灶。

背景技术

[0002] 目前,市场上出现的炒菜机,通过设置搅拌装置不断搅动锅内食材,实现食材的翻炒,从而将食材炒熟,可以取代一部分人工操作自动完成炒菜功能,减少油烟产生。但是,现有炒菜机大部分将搅拌桨和电机均设置在锅盖上,使锅盖与机座连接成一体,导致锅盖笨重,用户操作不便;而且锅盖带电,用户难以清洗,锅盖部分清洁卫生难打理,影响用户体验。

[0003] 另外,炒菜机作为一个新的电器需要占用厨房的部分空间,而且炒菜机通常另外配备有炉灶以完成烹饪任务,不仅增加了厨房的空间占用,看起来也比较杂乱;同时,炒菜机依然会有少量烟气需要排出,如果没有将炒菜机放置到吸油烟机的抽吸范围内,会使整个厨房空气有油烟味,影响用户体验。

[0004] 需要说明的是,上述内容属于发明人的技术认知范畴,并不必然构成现有技术。

实用新型内容

[0005] 为了解决上述问题,本实用新型的目的是提供一种烹饪器具和集成灶,用户使用简单方便,便于清洁打理,干净卫生,有效解决锅盖笨重、用户操作不便和锅盖带电、用户难以清洗的问题,有效提升用户体验,有利于烹饪器具的推广应用。

[0006] 为实现上述目的,一方面,本实用新型提出了一种烹饪器具,其特征在于,所述烹饪器具包括:机座;锅体,所述锅体支撑在所述机座上;盖体,所述盖体扣合在所述锅体上;搅拌组件,所述搅拌组件设置在所述盖体上,并延伸到所述锅体内,所述搅拌组件具有平行于所述锅体中心轴线的搅拌轴;传动组件,所述传动组件设置在所述盖体上,并与所述搅拌组件连接;和动力组件,所述动力组件设置在所述机座内部,并与所述传动组件磁传动连接,以驱动所述传动组件带动所述搅拌组件绕所述搅拌轴转动。

[0007] 在一个示例中,还包括磁体组件,所述磁体组件包括设置在所述机座内并与所述动力组件连接的主动磁力件和设置在所述机座外并与所述传动组件连接的从动磁力件,所述主动磁力件与所述从动磁力件位置相对,并形成可拆卸的磁吸连接;所述动力组件驱动所述主动磁力件转动,带动所述从动磁力件转动,从而带动所述搅拌组件转动。

[0008] 在一个示例中,所述主动磁力件和所述从动磁力件的相对端面为平面,所述主动磁力件与所述从动磁力件形成轴向磁吸连接,以形成平面对平面传动;或者,所述主动磁力件与所述从动磁力件相互嵌套设置,并形成径向磁吸连接,以形成周向对周向传动。

[0009] 在一个示例中,所述机座具有顶部壳体,所述主动磁力件位于所述顶部壳体下方,所述从动磁力件位于所述顶部壳体的上方;且所述主动磁力件与所述顶部壳体的下表面之间具有第一安装间隙,和/或所述从动磁力件与所述顶部壳体的上表面之间具有第二安装间隙。

[0010] 在一个示例中,所述传动组件部分支撑在所述机座的上表面上,还包括设置在所述传动组件与所述机座的上表面之间的缓冲减震部件。

[0011] 在一个示例中,所述搅拌组件包括搅拌轴和固定设置在所述搅拌轴上的搅拌桨;所述磁体组件还包括从动轴,所述从动磁力件与所述从动轴固定连接;所述传动组件一端与所述搅拌轴连接、另一端与所述从动轴连接。

[0012] 在一个示例中,所述搅拌轴位于所述盖体中心,所述搅拌桨与所述搅拌轴可拆卸连接;所述从动轴平行于所述搅拌轴,并位于所述盖体的一侧。

[0013] 在一个示例中,所述传动组件为带传动结构、链条传动结构或者齿轮传动结构;还包括设置在所述动力组件与所述主动磁力件之间、所述从动轴与所述传动组件之间、所述传动组件内部、或者所述传动组件与所述搅拌轴之间的减速结构。

[0014] 在一个示例中,所述主动磁力件和所述从动磁力件包括底座和沿所述底座的圆周方向依次均匀布置在所述底座上的偶数个磁铁,且相邻两所述磁铁的磁极异性;所述底座采用铁磁性材料制成。

[0015] 另一方面,本实用新型还提出了一种集成灶,包括烟机系统和箱体,其特征在于,所述箱体顶部设置有如上述任一项所述的烹饪器具。

[0016] 通过本实用新型提出的一种烹饪器具和集成灶能够带来如下有益效果:

[0017] 1、动力组件设置在机座内而非盖体上,可以减小盖体体积,减轻盖体重量,方便用户操作使用;盖体结构简单,盖体内没有带电部件,可水洗,方便用户对盖体进行拆卸清洗,清洗更彻底;磁传动连接易于拆装,盖体与锅体扣合方便简单,无需精确对位,用户使用简单方便;盖体与锅体可拆卸连接,方便投料和出料;烹饪完成后,盖体和锅体能够分别独立进行移动水洗,清洁打理维护简单方便,更加干净卫生,充分满足用户使用需求,有效提升用户使用体验;机座上不需要开孔,有利于对动力组件的密封和保护,降低密封成本,机座台面整洁,无外露传动部件,平整光滑,外观更美观,便于清洁打理,干净卫生,用户体验更佳,有利于烹饪器具的推广应用。

[0018] 2、主动磁力件和/或从动磁力件转动时,第一安装间隙和/或第二安装间隙使主动磁力件和/或从动磁力件与顶部壳体之间不会产生摩擦,可以减少主动磁力件和/或从动磁力件的磨损,使用寿命更长,还可以减小阻力,能量损失更少,降低用户使用成本,用户体验更佳。

[0019] 3、缓冲减震部件用于防止盖体与锅体扣合过程中,由于磁吸力作用使传动组件与机座的上表面产生磕碰,保护机座上表面,有效保证产品外观和使用寿命,用户体验更佳。

[0020] 4、搅拌轴位于盖体中心,可以对锅体内食材进行全方位的搅拌,食材翻炒更加均匀,烹饪效果更好;搅拌桨与搅拌轴可拆卸连接,方便清洁打理,清洗更彻底,更加清洁卫生;从动轴平行于搅拌轴,并位于盖体的一侧,充分利用整机的空间,减小空间占用,对整机外观影响小,用户体验更佳。

[0021] 5、底座采用铁磁性材料制成,可以增强磁铁的磁性,同时阻断磁铁背面的磁力线,使得主动磁力件和从动磁力件的磁性具有较好的指向性,且磁性集中,在磁铁材料相同的情况下具有更大的磁力,磁吸连接强度更高、更可靠。

[0022] 6、集成灶集烟机系统和烹饪器具于一体,烹饪器具不占用单独空间,安装紧凑,空间利用率更高;大大减少厨房油烟,净化用户使用环境,有利于用户身体健康;而且集成灶

的集成化程度高,使厨房更加美观,有效提升用户体验,台面无死角,清洗更方便,充分满足用户使用需求,用户体验更佳。

附图说明

[0023] 此处所说明的附图用来提供对本实用新型的进一步理解,构成本实用新型的一部分,本实用新型的示意性实施例及其说明用于解释本实用新型,并不构成对本实用新型的不当限定。在附图中:

[0024] 图1为本实用新型实施例提供的一种烹饪器具的结构示意图;

[0025] 图2为本实用新型实施例提供的一种烹饪器具的局部剖视图;

[0026] 图3为本实用新型实施例提供的一种烹饪器具的分解结构示意图;

[0027] 图4为本实用新型实施例提供的盖体、搅拌组件和传动组件的分解结构示意图;

[0028] 图5为本实用新型实施例提供的盖体和传动组件的结构示意图;

[0029] 图6为本实用新型实施例提供的磁体组件的结构示意图;

[0030] 图7为本实用新型实施例提供的主动磁力件的立体结构示意图;

[0031] 图8为本实用新型实施例提供的主动磁力件的主视图;

[0032] 图9为本实用新型实施例提供的主动磁力件的左视图;

[0033] 图10为本实用新型实施例提供的一种集成灶的结构示意图;

[0034] 图11为本实用新型实施例提供的一种集成灶的分解结构示意图。

具体实施方式

[0035] 为了更清楚的阐释本实用新型的整体构思,下面结合说明书附图以示例的方式进行详细说明。

[0036] 为了更清楚的阐释本实用新型的整体构思,下面结合说明书附图以示例的方式进行详细说明。

[0037] 在本实用新型的描述中,需要理解的是,术语“中心”、“上”、“下”、“前”、“后”、“左”、“右”、“竖直”、“水平”、“顶”、“底”、“内”、“外”、“轴向”、“径向”、“周向”等指示的方位或位置关系为基于附图所示的方位或位置关系,仅是为了便于描述本实用新型和简化描述,而不是指示或暗示所指的装置或元件必须具有特定的方位、以特定的方位构造和操作,因此不能理解为对本实用新型的限制。

[0038] 此外,术语“第一”、“第二”仅用于描述目的,而不能理解为指示或暗示相对重要性或者隐含指明所指示的技术特征的数量。由此,限定有“第一”、“第二”的特征可以明示或者隐含地包括一个或者更多个该特征。在本实用新型的描述中,“多个”的含义是两个或两个以上,除非另有明确具体的限定。

[0039] 在本实用新型中,除非另有明确的规定和限定,术语“安装”、“相连”、“连接”、“固定”等术语应做广义理解,例如,可以是固定连接,也可以是可拆卸连接,或成一体;可以是机械连接,也可以是电连接,还可以是通信;可以是直接相连,也可以通过中间媒介间接相连,可以是两个元件内部的连通或两个元件的相互作用关系。对于本领域的普通技术人员而言,可以根据具体情况理解上述术语在本实用新型中的具体含义。

[0040] 在本实用新型中,除非另有明确的规定和限定,第一特征在第二特征“上”或“下”

可以是第一和第二特征直接接触,或第一和第二特征通过中间媒介间接接触。在本说明书的描述中,参考术语“一个方案”、“一些方案”、“示例”、“具体示例”、或“一些示例”等的描述意指结合该方案或示例描述的具体特征、结构、材料或特点包含于本实用新型的至少一个方案或示例中。在本说明书中,对上述术语的示意性表述不必针对的是相同的方案或示例。而且,描述的具体特征、结构、材料或特点可以在任一个或多个方案或示例中以合适的方式结合。

[0041] 为便于描述,下文中的“前”、“后”、“左”、“右”、“上”、“下”为烹饪器具和集成灶使用时,相对于使用者的方位。

[0042] 如图1~图3所示,本实用新型的实施例提出了一种烹饪器具100,其包括机座1、锅体2、盖体3、搅拌组件4、传动组件5和动力组件6。其中,锅体2支撑在机座1上,盖体3扣合在锅体2上;搅拌组件4设置在盖体3上,并延伸到锅体2内,搅拌组件4具有平行于锅体2中心轴线的搅拌轴41;传动组件5设置在盖体3上,并与搅拌组件4连接;动力组件6设置在机座1内部,并与传动组件5磁传动连接,以驱动传动组件5带动搅拌组件4绕搅拌轴41转动。由于动力组件6设置在机座1内部而非设置在盖体3上,可以减小盖体3的体积,减轻盖体3的重量,方便用户操作使用;而且不需要将机座1的导线延伸到盖体3上,盖体3结构简单,盖体3内没有带电部件,可水洗,方便用户对盖体3进行拆卸清洗,清洗更彻底,更加干净卫生。由于采用磁传动连接,传动组件5与动力组件6不直接接触,不需要设置刚性连接的转动轴,避免长期使用过程中产生的转动轴磨损;而且机座1上不需要开孔,有利于对动力组件6的密封和保护,防止撒到机座1上的杂物、油脂、汤水、食物等进入机座1内,降低密封成本,机座1台面整洁,无孔位或凸起,平整光滑,外观更美观,无外露传动部件,更安全,便于清洁打理,保证机座1干净卫生,用户体验更佳。同时,磁传动连接易于拆除和安装,锅体2和盖体3与机座1活动配合,机座1与锅体2和盖体3可完全分离,盖体3与锅体2可拆卸连接,方便投料和出料;烹饪完成后,盖体3和锅体2能够分别独立进行移动水洗,清洁打理维护简单方便,更加清洁卫生,充分满足用户使用需求,提升用户体验。由于搅拌组件4与动力组件6分离,锅体2可以作为独立的炒锅使用,用于人工炒菜,实现一机多用功能,更加灵活,满足用户使用需求;而且盖体3与锅体2扣合方便简单,无需精确对位,使传动组件5与动力组件6靠近形成磁传动连接即可,用户使用简单方便,易于清洁打理,更加干净卫生,有效提升用户体验,有利于烹饪器具100的推广应用。动力组件6包括电机,磁传动可以防止电机堵转,保证烹饪器具100正常工作,电机使用寿命更长;电机转动可以正转,也可以反转。

[0043] 具体地,如图2和图6~图9所示,还包括磁体组件7,磁体组件7包括设置在机座1内并与动力组件6连接的主动磁力件71和设置在机座1外并与传动组件5连接的从动磁力件72,主动磁力件71与从动磁力件72位置相对,并形成可拆卸的磁吸连接;动力组件6驱动主动磁力件71旋转运动,产生耦合旋转磁场,带动从动磁力件72转动,从而带动搅拌组件4转动,搅拌锅体2内的食材;磁吸连接的连接可靠性高,方便拆装及清洁打理。

[0044] 具体地,在一个实施例中,主动磁力件71和从动磁力件72的相对端面为平面,主动磁力件71与从动磁力件72形成轴向磁吸连接,以形成平面对平面传动,结构简单易实现,无需精确对位,易于安装拆卸,使用简单方便;而且机座1外壳可以是简单的平面,外观平整美观,易于清洁打理卫生,用户体验更佳。例如,主动磁力件71为主动磁传动盘,从动磁力件72为从动磁传动盘,主动磁传动盘的端面与从动磁传动盘的端面相对,形成轴向磁吸连接。

[0045] 在另一个实施例中,主动磁力件71与从动磁力件72相互嵌套设置,并形成径向磁吸连接,以形成周向对周向传动;径向磁吸连接避免从动磁力件72受到轴向的磁吸力,从而减小动力组件6受到的轴向力,进而减小动力组件6的转动阻力,减少能量损失和磨损,延长动力组件6使用寿命。例如,主动磁力件71为主动磁传动盘,从动磁力件72为从动磁传动环,从动磁传动环嵌套设置在主动磁传动盘外周,主动磁传动盘的外周与从动磁传动环的内环之间形成径向磁吸连接;或者,主动磁力件71为主动磁传动环,从动磁力件72为从动磁传动盘,主动磁传动环嵌套设置在从动磁传动盘外周,主动磁传动环的内环与从动磁传动盘的外周之间形成径向磁吸连接。主动磁传动环和从动磁传动环可以是环形磁铁。

[0046] 具体地,如图1~图3所示,机座1具有顶部壳体11,主动磁力件71位于顶部壳体11下方,从动磁力件72位于顶部壳体11上方;且主动磁力件71与顶部壳体11的下表面111之间具有第一安装间隙101,和/或从动磁力件72与顶部壳体11的上表面112之间具有第二安装间隙102。主动磁力件71和/或从动磁力件72转动时,第一安装间隙101和/或第二安装间隙102使主动磁力件71和/或从动磁力件72与顶部壳体11之间不会产生摩擦,可以减少主动磁力件71和/或从动磁力件72的磨损,使用寿命更长,还可以减小阻力,能量损失更少,降低用户使用成本,用户体验更佳。在一个具体实施例中,传动组件5具有传动壳体51,从动磁力件72安装在传动壳体51内,并与传动壳体51底面之间也具有安装间隙,防止从动磁力件72转动时与传动壳体51摩擦,减少从动磁力件72磨损,延长使用寿命,减小阻力,减少能量损失。

[0047] 具体地,传动组件5部分支撑在机座1的上表面112上,传动组件5与机座1的上表面112接触支撑;还包括设置在传动组件5与机座1的上表面112之间的缓冲减震部件(图中未示出),用于防止盖体3与锅体2扣合过程中,由于磁吸力作用使传动组件5与机座1的上表面112产生磕碰,保护机座1上表面112,有效保证产品外观和使用寿命,用户体验更佳。缓冲减震部件可以设置在机座1的上表面112上,也可以设置在传动组件5的底部。在一个具体实施例中,缓冲减震部件为软胶减震元件,例如硅胶垫或橡胶垫等。

[0048] 具体地,如图2~图5所示,搅拌组件4包括搅拌轴41和固定设置在搅拌轴41上的搅拌桨42;搅拌桨42伸入锅体2中,搅拌轴41带动搅拌桨42旋转运动。磁体组件7还包括从动轴73,从动磁力件72与从动轴73固定连接;传动组件5一端与搅拌轴41连接、另一端与从动轴73连接;从动磁力件72转动,带动从动轴73转动,进而带动传动组件5运动。

[0049] 具体地,搅拌轴41位于盖体3中心,可以对锅体2内食材进行全方位的搅拌,食材翻炒更加均匀,烹饪效果更好;搅拌桨42与搅拌轴41可拆卸连接,方便清洁打理,清洗更彻底,更加清洁卫生;从动轴73平行于搅拌轴41,并位于盖体3的一侧,充分利用整机的空间,减小空间占用,对整机外观影响小,用户体验更佳。

[0050] 具体地,传动组件5为带传动结构、链条传动结构或者齿轮传动结构;还包括设置在动力组件6与主动磁力件71之间、从动轴73与传动组件5之间、传动组件5内部、或者传动组件5与搅拌轴41之间的减速结构。搅拌桨42的转速过小,则食物搅拌速度很慢,受热不够均匀;如果搅拌桨42转速过快,则可能破坏食物的完整性,造成食物残渣较多,烹饪出的食物不够美观。减速结构用于匹配动力组件6的转速与搅拌轴41的转速,使搅拌桨42以合适的转速转动,对食物的搅拌效果更好,用户体验更佳;同时不需要刻意降低动力组件6的转速,动力组件6可以以最经济的转速工作,降低能量损耗,延长动力组件6使用寿命,用户体验更佳。在一个具体实施例中,传动组件5为带传动结构,包括主动轮52、从动轮53和皮带54,且

主动轮52的尺寸小于从动轮53的尺寸,通过小轮与大轮的配合产生减速作用,从而形成减速结构。

[0051] 具体地,如图6~图9所示,主动磁力件71和从动磁力件72包括底座74和沿底座74的圆周方向依次均匀布置在底座74上的偶数个磁铁75,且相邻两磁铁75的磁极异性;底座74采用铁磁性材料制成,底座74被磁铁75磁化,可以增强磁铁75的磁性;同时底座74也阻断磁铁75背面的磁力线,使磁铁75远离底座74的端面具有较强的磁性,而与底座74相邻的端面则不会有很强的磁性,使得主动磁力件71的磁性具有较好的指向性,且磁性集中,在磁铁75材料相同的情况下具有更大的磁力,磁吸连接强度更高、更可靠。从动磁力件72的组成结构与主动磁力件71的组成结构相同。在一个具体实施例中,磁铁75是强磁性磁铁,材料一般是汝铁硼等磁性材质组成;且沿圆周方向依次排列的偶数个磁铁75烧结成一体,偶数个磁铁75的磁极沿圆周方向依次错开,例如沿圆周方向的磁极以N-S-N-S-N-S的形态分布。

[0052] 具体地,如图1~图3所示,烹饪器具100还包括加热组件8,机座1上具有开口12并形成有向机座1内凹的容置腔13,容置腔13的内表面形状与锅体2的外表面形状相适配,加热组件8固定设置在容置腔13内。锅体1支撑在机座1上,并使锅体1底部置于容置腔13内,且锅体1底部的外表面与容置腔13的内表面之间具有一定的间隙,以满足电磁加热原理的需求。在一个具体实施例中,加热组件8为电磁加热线盘,电磁加热线盘的形状与锅体2外表面的形状相同,且锅体2外表面和电磁加热线盘的线圈弧面具有相同的弧度,而锅体2外表面与容置腔13内表面之间的间隙均匀,使得电磁加热线盘与锅体2底壁之间的距离保持均匀,从而加热组件8对锅体2整体的加热更加均匀,对食材的加热效率更高,烹饪效果更好。

[0053] 具体地,烹饪器具100还包括温控组件(图中未示出),温控组件包括温度传感器和熔断体,温度传感器直接检测锅体2底部的温度,实时调整加热强度,满足菜肴烹饪对火候的精确控制,有效控制加热功率防止食材焦糊;熔断体起到安全保护作用,防止干烧引起加热线盘的变形和熔化,避免引发安全事故,消除安全隐患。

[0054] 本实用新型的一种烹饪器具100在使用时,首先将锅体2放置到机座1上,然后将调料及食材放入锅体2内,盖上盖体3,盖体3与锅体2共同围成烹饪腔;加热组件8对锅体2进行加热,然后动力组件6工作,通过传动组件5带动搅拌组件4转动,搅拌组件4伸入烹饪腔内并在烹饪腔内旋转运动,从而实现对烹饪腔内的食材和调料的搅拌和翻炒,实现自动炒菜动能。最后移除盖体3,将锅体2中的食物盛出,即完成烹饪。烹饪器具100不仅可以作为单独的炒菜机使用,还可以去除锅体2和盖体3后将机座1作为独立的电磁炉使用,而且不需要增加额外的附件或进行结构改变;或者去除盖体3,锅体2与机座1配合使用,用于人工炒菜,由此实现烹饪器具100的一机多用,使消费者拥有更多选择,烹饪器具100的使用更加灵活多变。

[0055] 如图10~图11所示,本实用新型的另一个实施例提出了一种集成灶,其包括烟机系统200和箱体300。其中,箱体300顶部设置有由上述任一实施例提供的烹饪器具100,烟机系统200设置在箱体300顶部的一侧,并位于烹饪器具100的上方。烹饪器具100使用时,烟机系统200可联动启动,将烹饪器具100工作时产生的烟汽抽走,由于烹饪器具100产生的水汽更集中,离进烟口更近,所以吸烟效果更好,可有效吸走油烟,大大减少厨房油烟,净化用户使用环境,有利于用户身体健康;而且集成灶的集成化程度高,使厨房更加美观,有效提升用户体验。本实施例的集成灶,集烟机系统200和自动烹饪器具100于一体,可以解放用户的双手,又可以减少油烟,台面无死角,清洗更方便;烹饪器具100不占用单独空间,安装紧凑,

整齐有序,占地面积小,有效节省空间,空间利用率更高,充分满足用户需求,用户体验更佳。

[0056] 本说明书中的各个实施例均采用递进的方式描述,各个实施例之间相同相似的部分互相参见即可,每个实施例重点说明的都是与其他实施例的不同之处。尤其,对于系统实施例而言,由于其基本相似于方法实施例,所以描述的比较简单,相关之处参见方法实施例的部分说明即可。

[0057] 以上所述仅为本实用新型的实施例而已,并不用于限制本实用新型。对于本领域技术人员来说,本实用新型可以有各种更改和变化。凡在本实用新型的精神和原理之内所作的任何修改、等同替换、改进等,均应包含在本实用新型的权利要求范围之内。



图1



图2

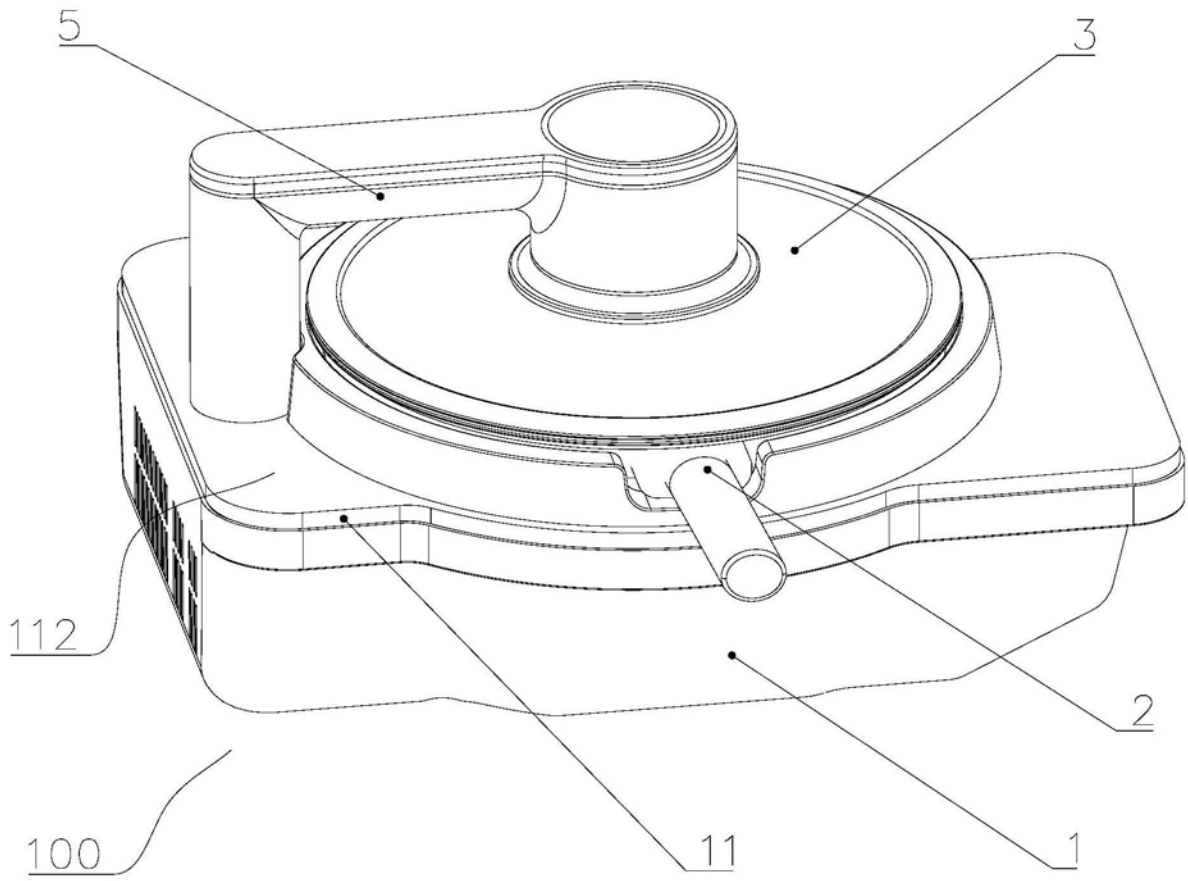

图3

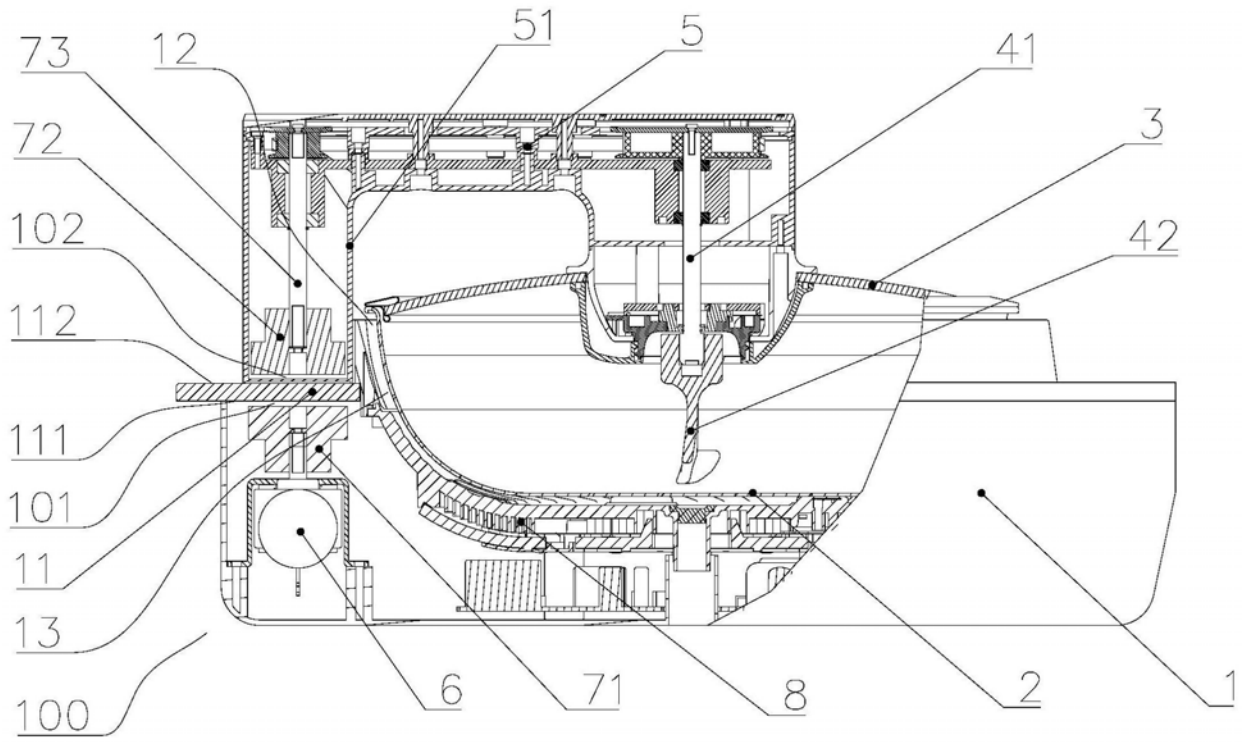

图4

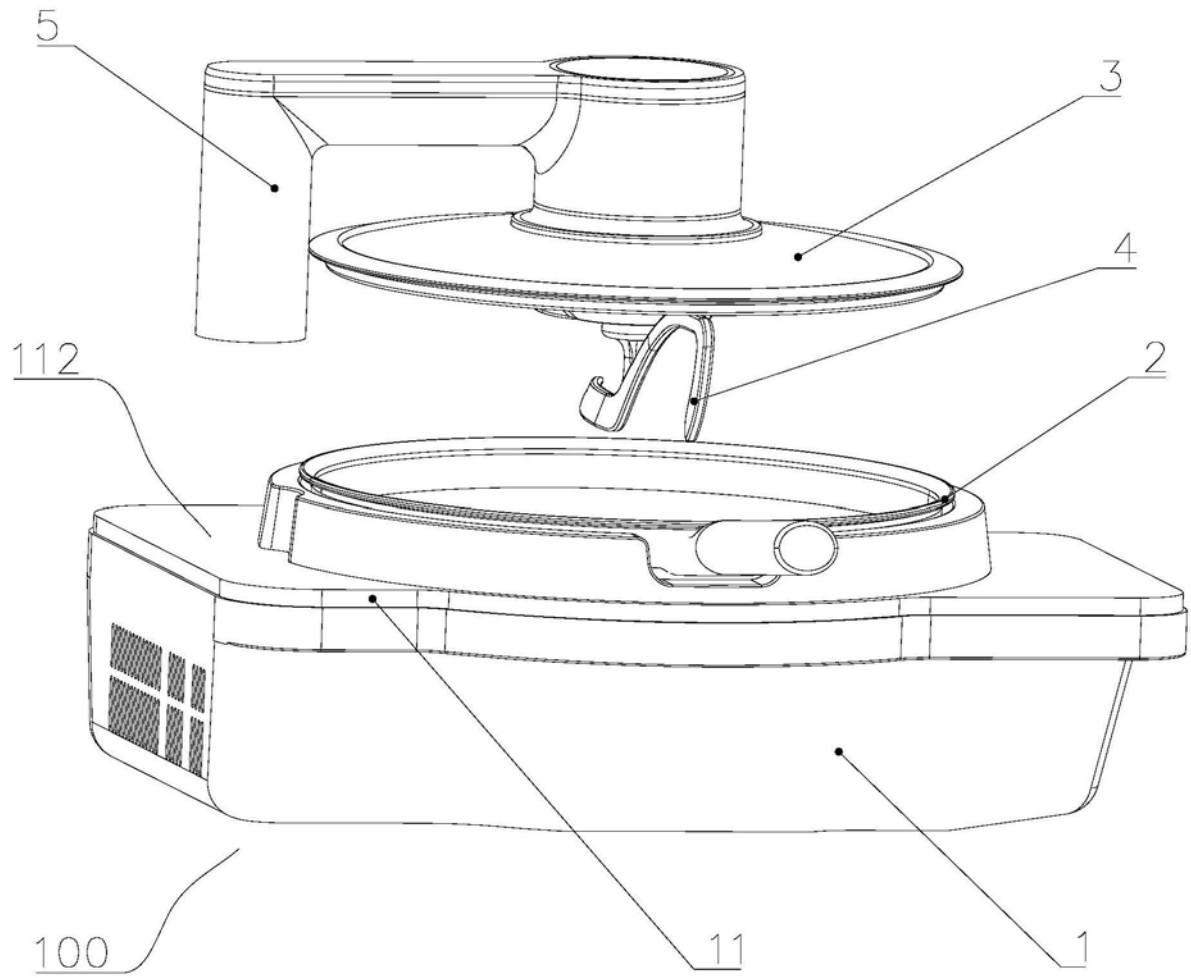

图5

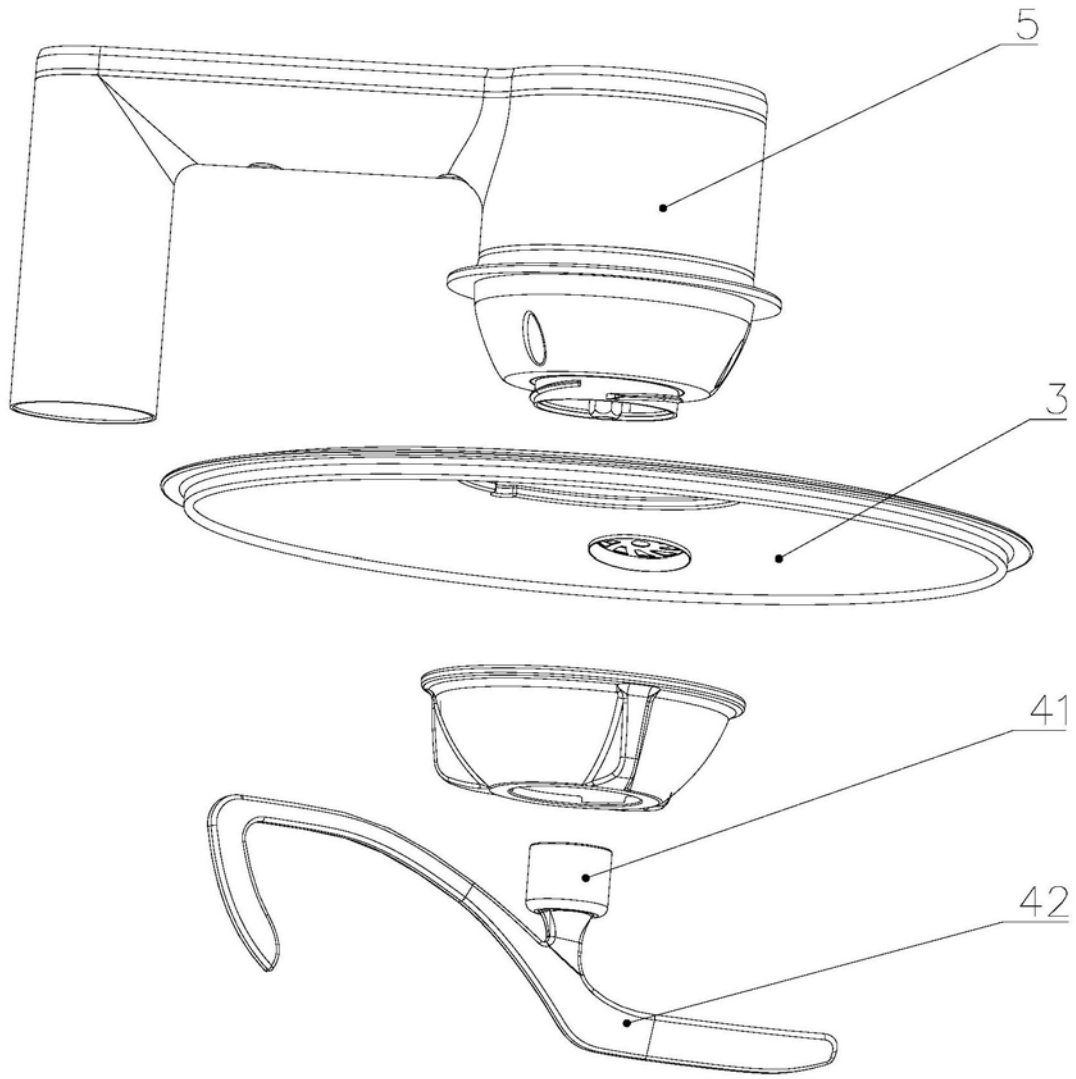

图6

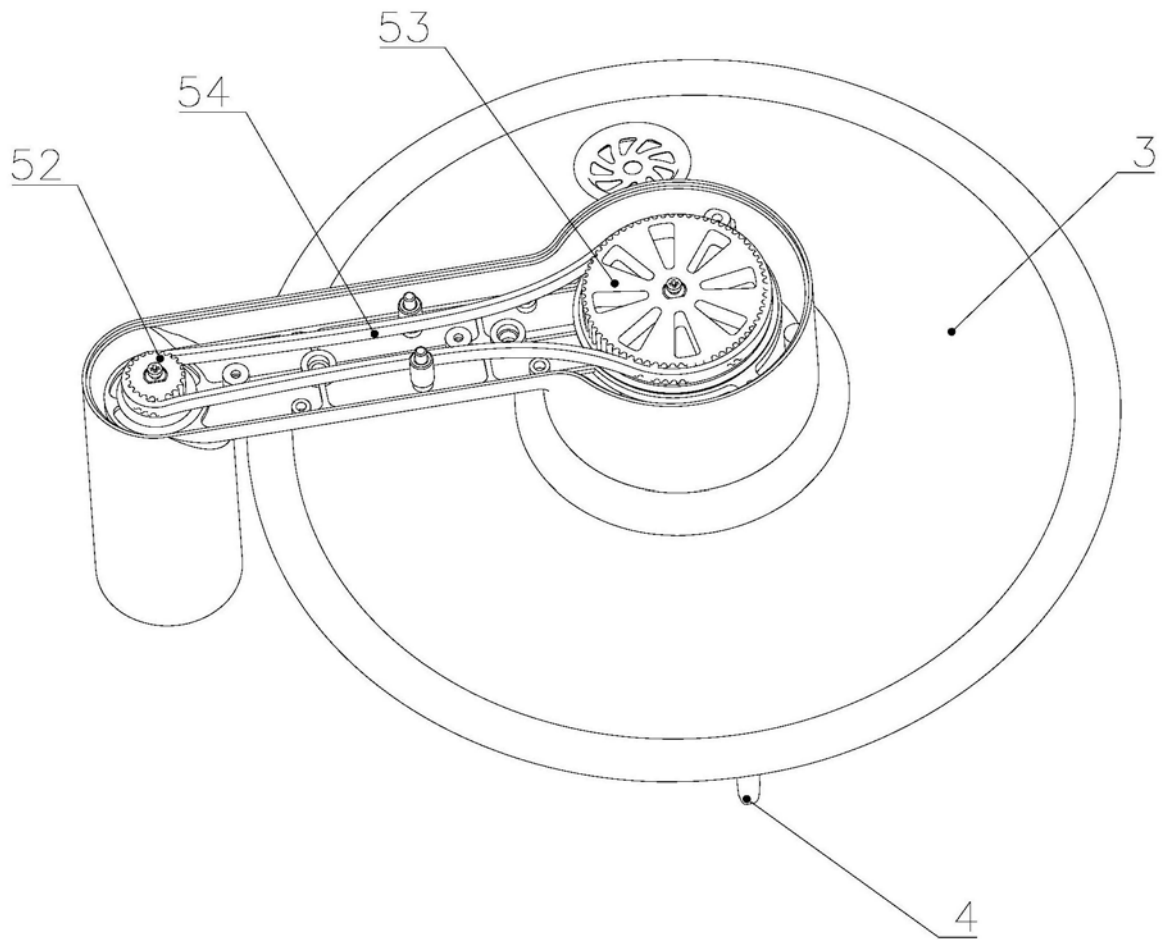

图7

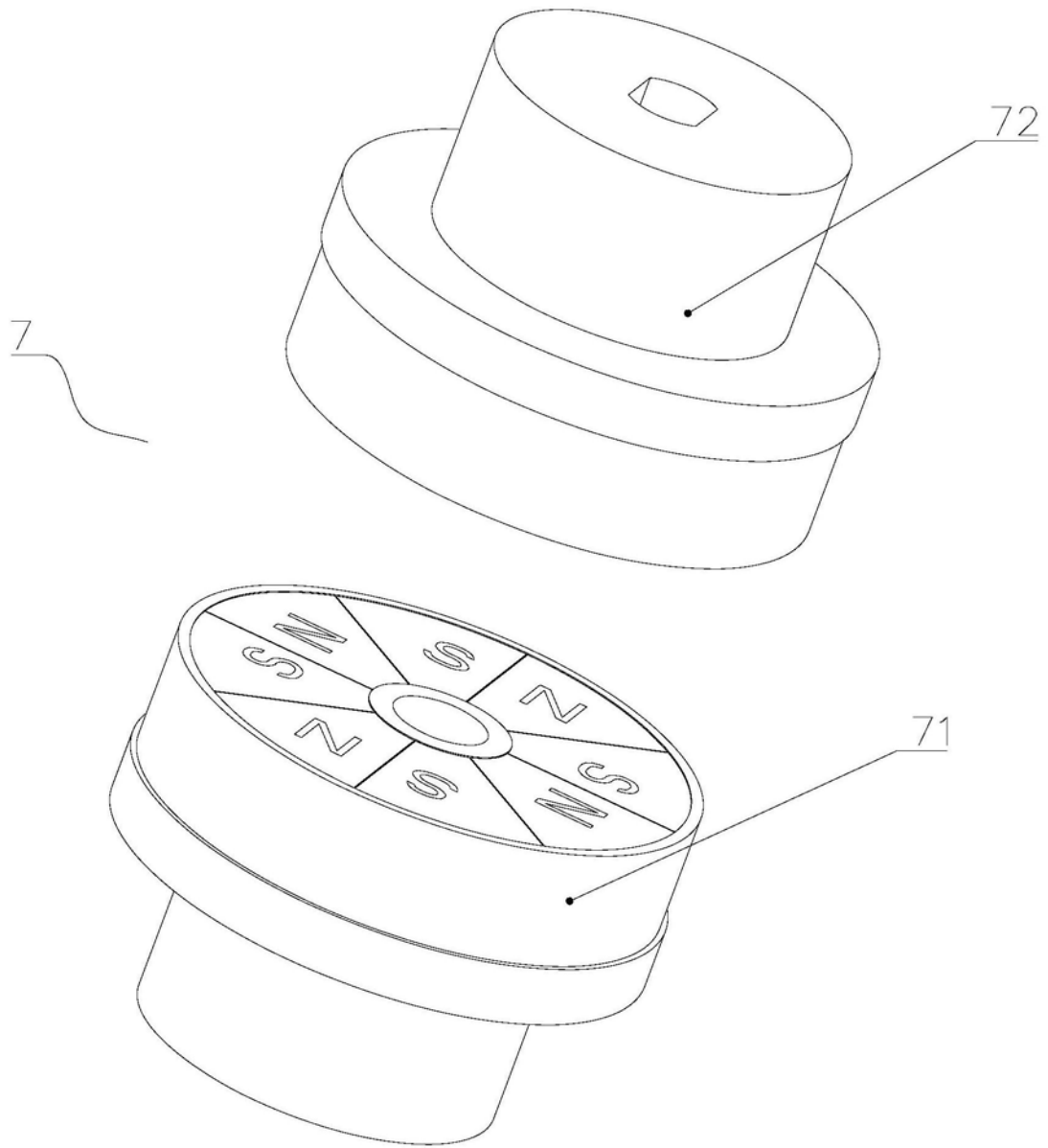

图8

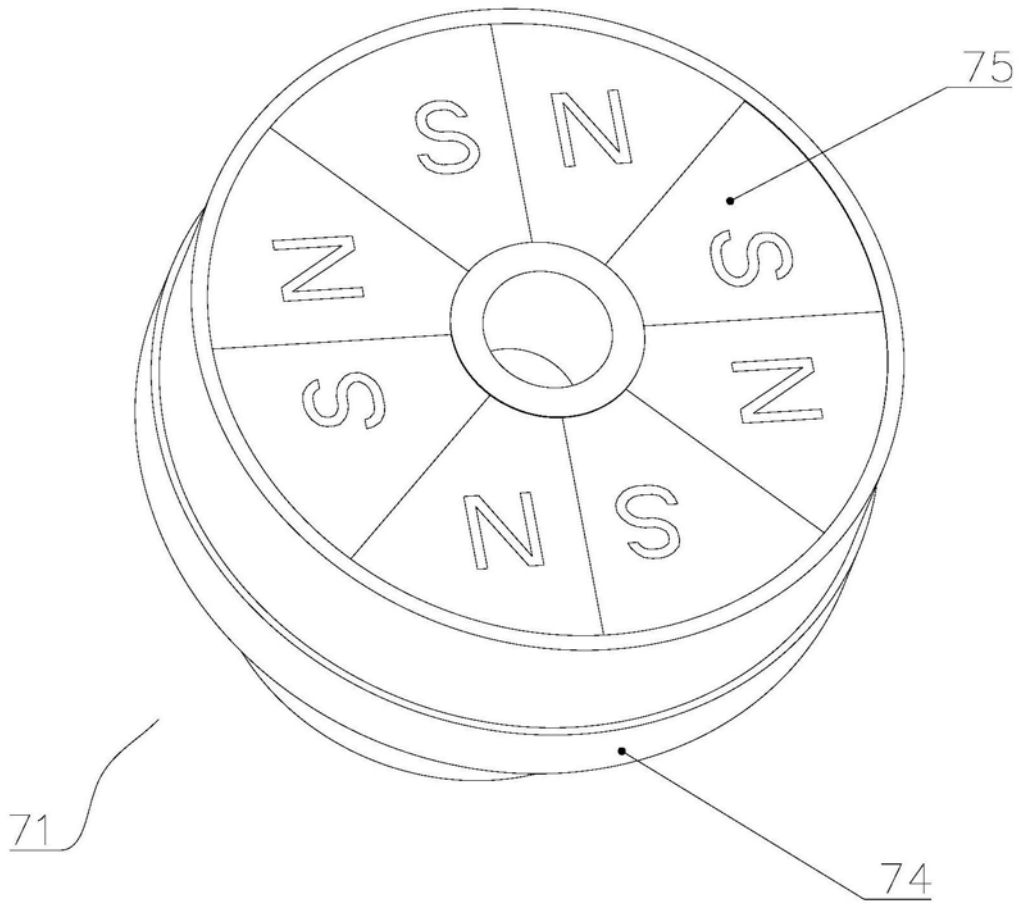

图9

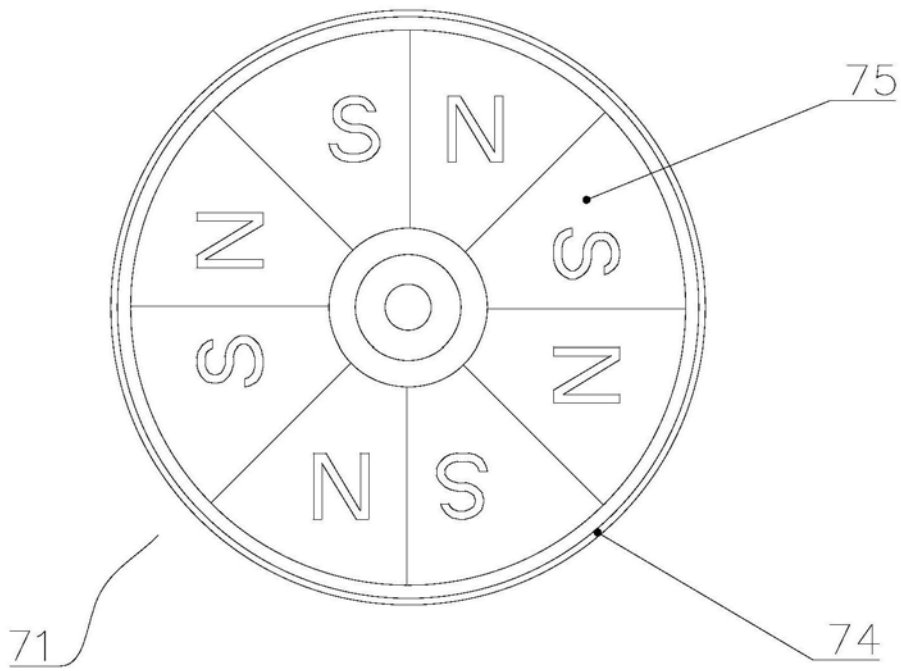

图10

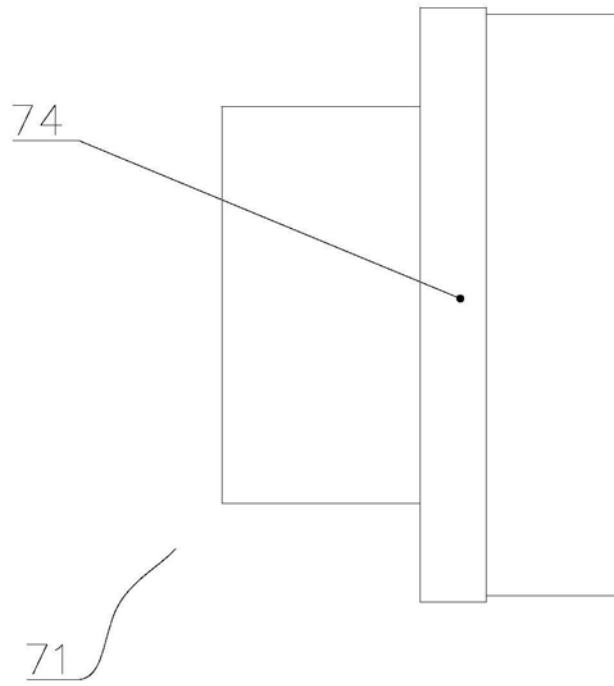
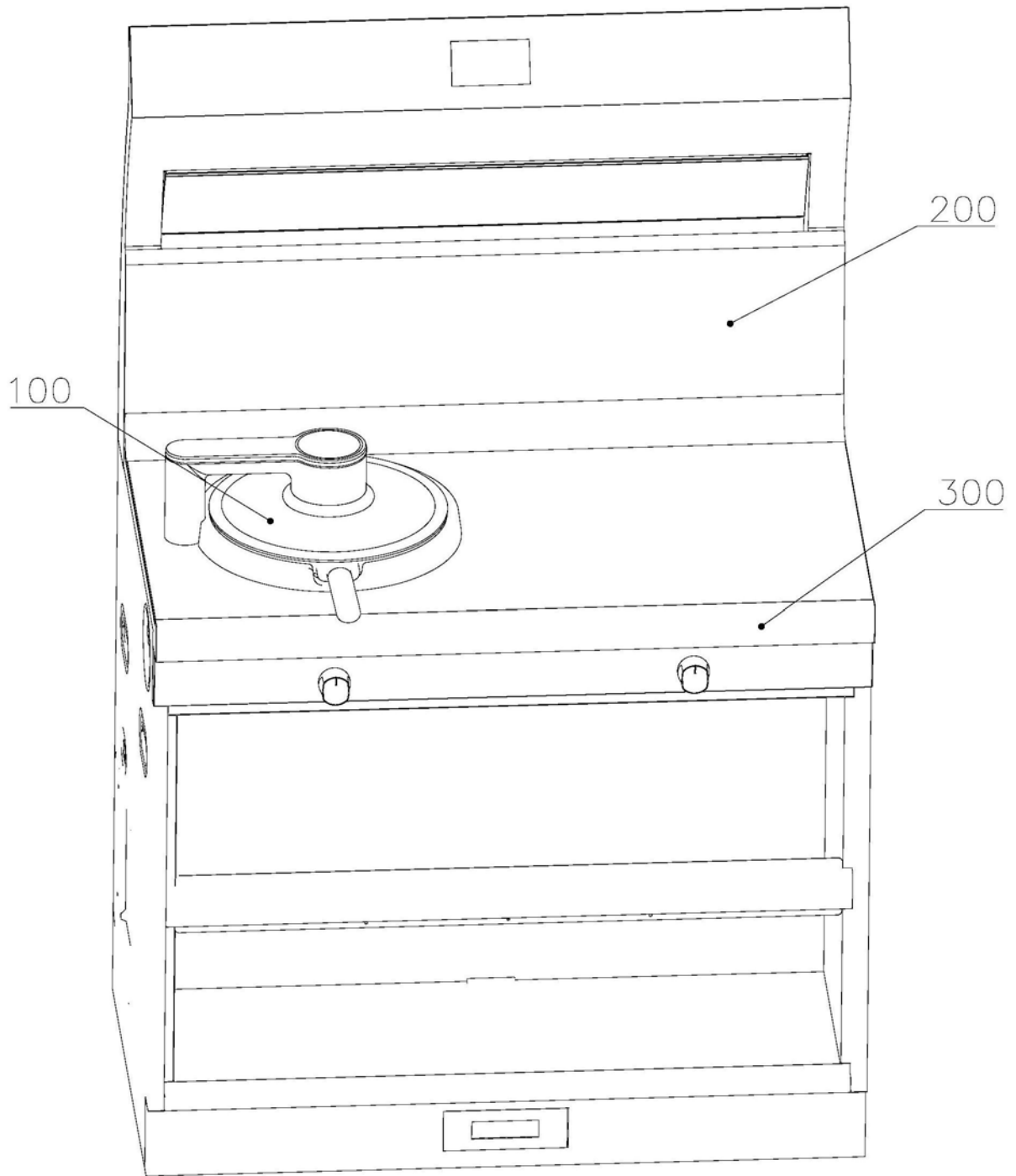
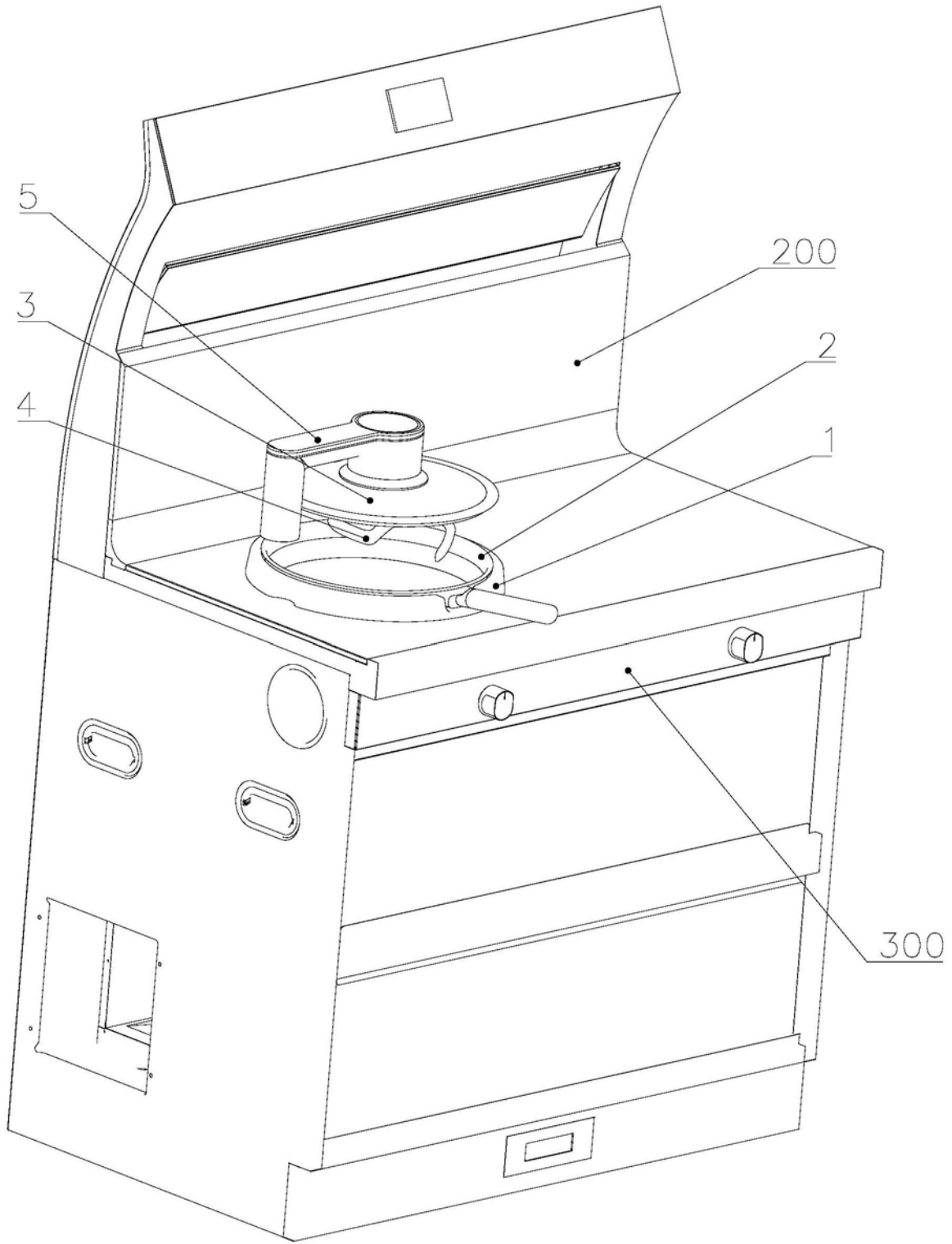

图11