

(19)
(12)

(KR)
(Y1)

(51) 。 Int. Cl. ⁶
C10B 29/02

(45)
(11)
(24)

2002 11 18
20 - 0282938
2002 07 10

(21) 20 - 1998 - 0024860
(22) 1998 12 12

(65) 2000 - 0012018
(43) 2000 07 05

(73) 1
32

(72) 32 ()

(74)

:

(54) -

가 가 , ,
가 가

1

2

3 2

4

*

*

10 : 11,12 : CCD

20 : 21,22 :

30 : 33 :

34 : 35 :

36 : 37 :

38 : 39 :

40 : 41 :

42 : 50 :

60 :

가 가

가

가

가

가

가 가

가

가가

()

가

1
, 3 2

, 1 3 , 2

(30) , (30)
(10) , (30)
(20)
(50) , (5)

0) VTR (60)

(30) (39) (50) (38)
(37) , (38) 가

(30) (10)가 (10) (20) 가
(7) (9) , 가 90 (3)

(30) (37) (39) (10) (20) (10) (20) (4)
(4) , (4) (4)

(50) (30) (37) 가 (38) (50) (37)가
, (39)가 , 가
, (37) (38) (50)

(10) (30) (37) (39) , CCD (11,12)

(20) (30) (37) (39) , (21,22)

(50) (30) (37) (38) ,
 (10) (20) 4
 , (50) 4 ,
 , 3

(COKE OVEN)

가

20

1000 - 1300

1 4 , 2 (30) (37) (39) ,
 (50)가 (30) (37) (10) (20)가 (38)
 , (10) (20) 가

(30) (37) (38)가

(10) CCD (11,12) (33)
 (50) , (30)

(20) (21,22)가 (33)

(33)

(21,22)
 (30)

(50) (10)

(50) VTR (60)

(37) (39) 가 (10) (20) 가 (50)가

가 4 (6)

가 가 가

가

(57)

1.

(8) (9) ; (7) ;

(7) (9) ;

(7) (9) ;

2.

1 (7) (9) 가 가 가

90 (3)

3.

1 ,
,

(4) ,

(6)

(4)

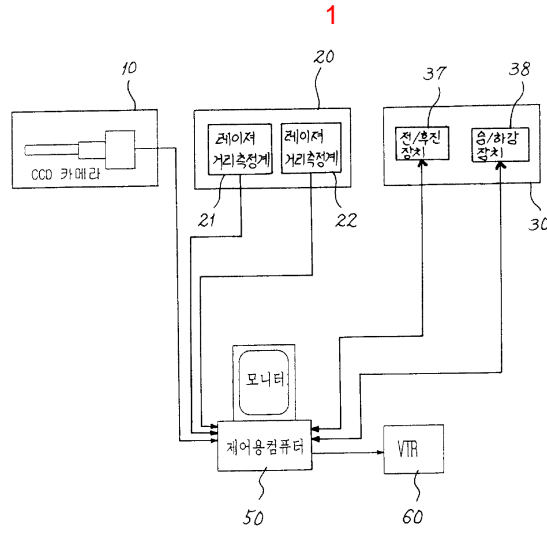

2

30

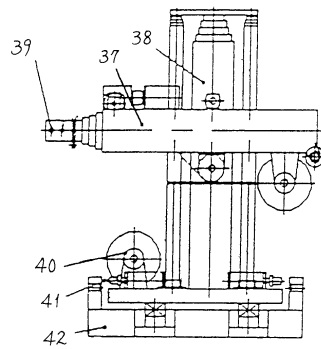

3

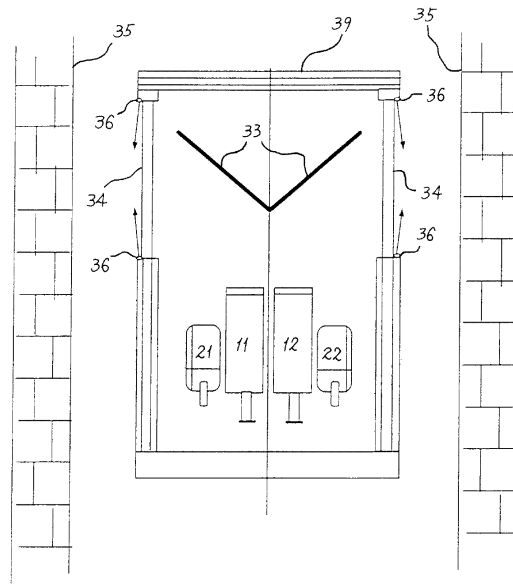

4

