

(19)



Europäisches Patentamt
European Patent Office
Office européen des brevets



(11)

EP 1 136 340 A3

(12)

EUROPÄISCHE PATENTANMELDUNG

(88) Veröffentlichungstag A3:
27.08.2003 Patentblatt 2003/35

(51) Int Cl.7: **B61F 15/28**, H01R 39/38,
H01R 39/64

(43) Veröffentlichungstag A2:
26.09.2001 Patentblatt 2001/39

(21) Anmeldenummer: **01106770.9**

(22) Anmeldetag: **17.03.2001**

(84) Benannte Vertragsstaaten:
**AT BE CH CY DE DK ES FI FR GB GR IE IT LI LU
MC NL PT SE TR**
Benannte Erstreckungsstaaten:
AL LT LV MK RO SI

(72) Erfinder: **Schneider, Lothar**
35444 Biebertal (DE)

(74) Vertreter:
Stoffregen, Hans-Herbert, Dr. Dipl.-Phys.
Patentanwalt
Postfach 21 44
63411 Hanau (DE)

(30) Priorität: **20.03.2000 DE 10013491**

(71) Anmelder: **Schunk Metall und Kunststoff GmbH**
D-35435 Wettenberg (DE)

(54) **Erdungskontakt**

(57) Die Erfindung bezieht sich auf einen Erdungskontakt (10) zur Übertragung von Strömen zwischen feststehenden Fahrzeugteilen (14) eines elektrisch angetriebenen Fahrzeuges und dessen drehender Radachse (12), umfassend eine mittelbar oder unmittelbar von der Radachse (12) ausgehende Kontaktscheibe (22), eine mit dem feststehenden Fahrzeugteil verbundene Abdeckung (24), von der eine Kohlebürste ausgeht (32), sowie ein Federelement (30), durch das das Kontaktelement und die Kontaktscheibe kraftbeaufschlagt miteinander wechselwirken. Um eine Vereinfachung des Aufbaus sowie eine problemlose Wartung zu ermöglichen, wird vorgeschlagen, dass das Druckelement (30) von der Abdeckung (24) ausgeht und das von der Mittelachse (16) der Radachse (12) durchsetzte oder koaxial diese umgebende Kontaktelement (32) in Richtung der Kontaktscheibe (22) kraftbeaufschlagt.

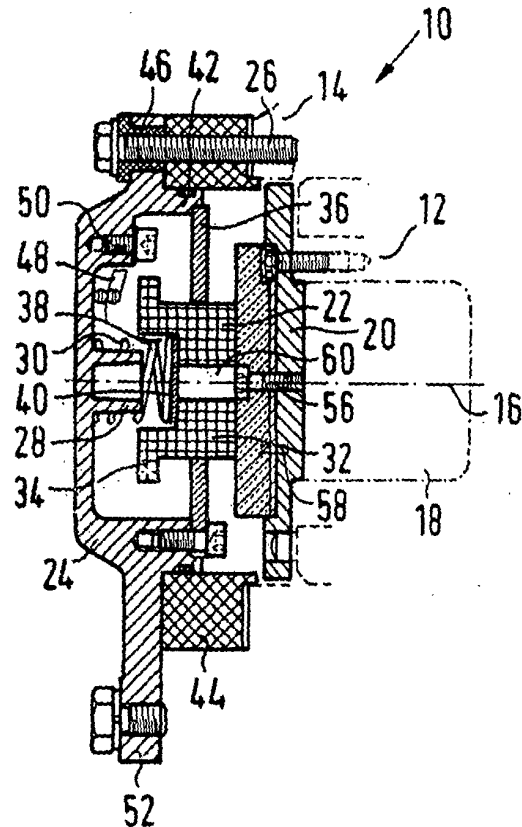

FIG. 2

EP 1 136 340 A3



Europäisches
Patentamt

EUROPÄISCHER RECHERCHENBERICHT

Nummer der Anmeldung
EP 01 10 6770

EINSCHLÄGIGE DOKUMENTE			
Kategorie	Kennzeichnung des Dokuments mit Angabe, soweit erforderlich, der maßgeblichen Teile	Betrifft Anspruch	KLASSIFIKATION DER ANMELDUNG (Int.Cl.7)
X	DE 12 29 577 B (SCHUNK & EBE GMBH) 1. Dezember 1966 (1966-12-01) * das ganze Dokument *	1,3,5,8	B61F15/28 H01R39/38 H01R39/64
X	DE 12 86 071 B (MAX FROST MASCHINEN U APPBAU) 2. Januar 1969 (1969-01-02) * Spalte 3, Zeile 34 - Spalte 4, Zeile 29; Abbildung 1 *	1,6	
A	EP 0 579 123 A (DUEWAG AG) 19. Januar 1994 (1994-01-19) * Zusammenfassung; Abbildungen *		
A	CH 106 070 A (KUGELLAGERWERKE J SCHMID ROOST) 1. August 1924 (1924-08-01) * das ganze Dokument *		
			RECHERCHIERTE SACHGEBIETE (Int.Cl.7)
			B61F H01R
Der vorliegende Recherchenbericht wurde für alle Patentansprüche erstellt			
Recherchenort MÜNCHEN		Abschlußdatum der Recherche 3. Juli 2003	Prüfer Ferranti, M
KATEGORIE DER GENANNTEN DOKUMENTE X : von besonderer Bedeutung allein betrachtet Y : von besonderer Bedeutung in Verbindung mit einer anderen Veröffentlichung derselben Kategorie A : technologischer Hintergrund O : mündliche Offenbarung P : Zwischenliteratur		T : der Erfindung zugrunde liegende Theorien oder Grundsätze E : älteres Patentdokument, das jedoch erst am oder nach dem Anmeldedatum veröffentlicht worden ist D : in der Anmeldung angeführtes Dokument L : aus anderen Gründen angeführtes Dokument & : Mitglied der gleichen Patentfamilie, übereinstimmendes Dokument	

EPO FORM 1503 03 B2 (P04003)

**ANHANG ZUM EUROPÄISCHEN RECHERCHENBERICHT
 ÜBER DIE EUROPÄISCHE PATENTANMELDUNG NR.**

EP 01 10 6770

In diesem Anhang sind die Mitglieder der Patentfamilien der im obengenannten europäischen Recherchenbericht angeführten Patentdokumente angegeben.

Die Angaben über die Familienmitglieder entsprechen dem Stand der Datei des Europäischen Patentamts am

Diese Angaben dienen nur zur Unterrichtung und erfolgen ohne Gewähr.

03-07-2003

Im Recherchenbericht angeführtes Patentdokument		Datum der Veröffentlichung	Mitglied(er) der Patentfamilie	Datum der Veröffentlichung
DE 1229577	B	01-12-1966	KEINE	
DE 1286071	B	02-01-1969	KEINE	
EP 0579123	A	19-01-1994	DE 4223243 A1 EP 0579123 A1	20-01-1994 19-01-1994
CH 106070	A	01-08-1924	KEINE	

EPO FORM P0461

Für nähere Einzelheiten zu diesem Anhang : siehe Amtsblatt des Europäischen Patentamts, Nr.12/82