

(19)
(12)

(KR)
(A)

(51) 。 Int. Cl. 7
H01Q 7/08

(11)
(43)

2003-0040161
2003 05 22

(21) 10-2002-0070615
(22) 2002 11 14

(30) JP-P-2001-00350447 2001 11 15 (JP)

(71) 가 가 가 1 7
가 가 3 3-6 (103-8589)

(72) 가 1 7 , 가 가
3 3 6 ,

(74)

:

(54)

2 (1, 2) ,
, 2 (11, 12) ,

2 (1, 2) , 2 (1, 2)
(1) (1) (2) 가 (2)
(1) , ,

1

1 , 1 ,
 2 1 , 1 2
 3 , 2 ,
 4 2 , 1 2
 5 1 2
 ,
 6 2
 .

1 : 1 2 : 2
 3 : 1 4 : 2
 5 : 1 6 : 2
 7 : 1 8 : 2
 9 : 10 :
 11 : 1 12 : 2
 13 : 14 :
 15 : 16 :
 17 : 18 :
 19 : 20 :
 21 :

, 2 ,

,
 .

, , ,

6 가 , 1 2 (61, 62) , 1 (61)
 2 (61, 62) (62) 가 , 1 2
 , (62) , 1 (61) , 2
 가 2 (62) , 1 (61) 2 (62)
 (61) 2 가 1 (61) , 1
 (71) / 1 2 (72) (61, 62) , 1
 2 (71) / 2 (72)

2
, 2

, 2

2

, 2

, 2

2

가

가 ,

가 2 ,

,

,

,

1

1

1 (2) , 1 (1) 1 (1) 2
(2) 2 (8) , (9) (4) , 1 (5) , 2 (3) , 2 (6) , 1 (7) , (1)
1 (4) 2 (3) 1 (10) (11)가 , 2 (2) 2
(7) , 2 (8) , (9) , (10) (5) , 2 (6) , 1
1 가 1 (1) 2 (2) (13)가 (2)
5 2.5 mm (12) , (2) 1 (1) 2 1.
(11) 2
1 (5) 1 1 (11) , 2 1
(11) (6) 1 2 (7) (9) 1
(12) , 2 2 (12) , 2 2
(9) 2 (7) (9) 1 , 2 (9) 2 (8)
(9) (9)
2 1 1 2 (1, 2)
2 , 14 , 1
2 , 1 (1) 2 (2) (2) (14)
가 1 (1) , 2 (2)
1 ,
1 (1) , 가 , 가
(1) / 2 (11) / (2)가 ()
2) 11) / 2 (12) (12) 가 , 1 (11) ()
(7) (9) (5) 가 , 1 (12) , 1 1 (11)
(6) 2 , 2 (2) (8) , 2 (9)
1 (7) 1 (9) (5) . 2 1 (8) 2 (6) 1 2
1 , 2 (9) (9)
, 1 (5) 1 , 1 가 (10)
, 2 (10) , 2 (6) 1 2
2 (13) (10) (1) 1 .
(1) , 1 가 (11) 가 , 1
(2) , 1 (12) 가 , 2
(2) , 2 (1) 2 (2)
1 (1) (1) , 2 , 1

(2) , 가 2 (2)
 1 , 1 (1) , 1 가 , (1) ,
 2 2 (1, 2) (1) , 1 (11) 1
 (12) ,
 , 3 2 ,
 4 2 1 2 (1, 2)
 3 4 , 1 2 .
 1 3 4 , 2 (, 2) ,
 1 (1) 2 (3) 1 () , 1 1
 2 , 1 (2) , 가 1 2 (1, 2) ,
 2 (2) 2 (1) 2 (1) 2 (1, 2)
 (14) 2 () (2) (1) 2 () 1 (2)가 (1) ,
 , 2 1 , 2
 1 , 2 1 , 2
 , 2 1 , 2
 가 2 , 1 (1) ,
 , 2 , 2 (2) (1)
 , 1 (1) 2 (1, 2) ,
 , 1 (11) 2 (12) , 1 2
 , (1, 2) 2 가 (1, 2) , 1 2
 2 , 1 , 2 1 2 (1, 2) , 4 ,
 (14) 가 (1, 2) (14) .
 , 5 1 2
 5 , (16) 가 2 (17) , (18) , (13) , (20)
 (15) , 1 (21) .
 , (19) (15) , (17) (16) , (5

) , (18) (19)
(19) (20) (19)
(21) (19)

1 , 2

2 가

2 가

가

3

가

(57)

1.

2 , 2

2.

1 ,

2

가

3.

1 ,

2

가

4.

3 ,

2

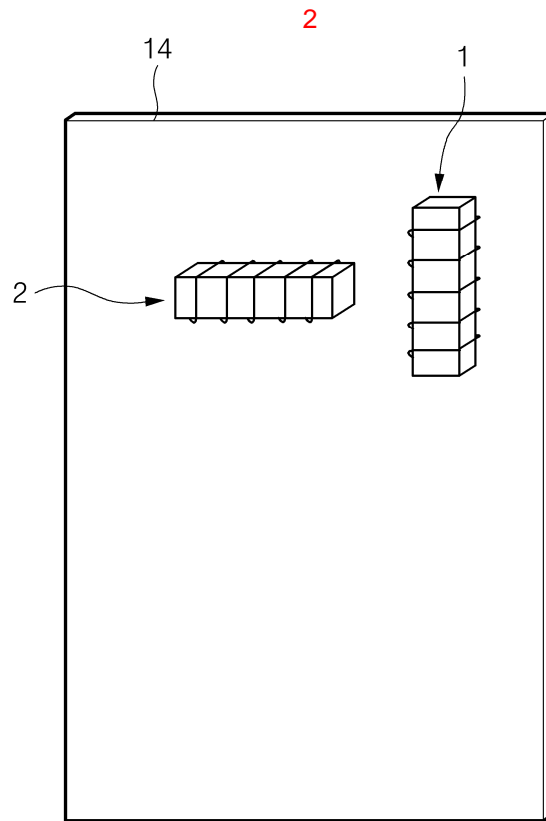
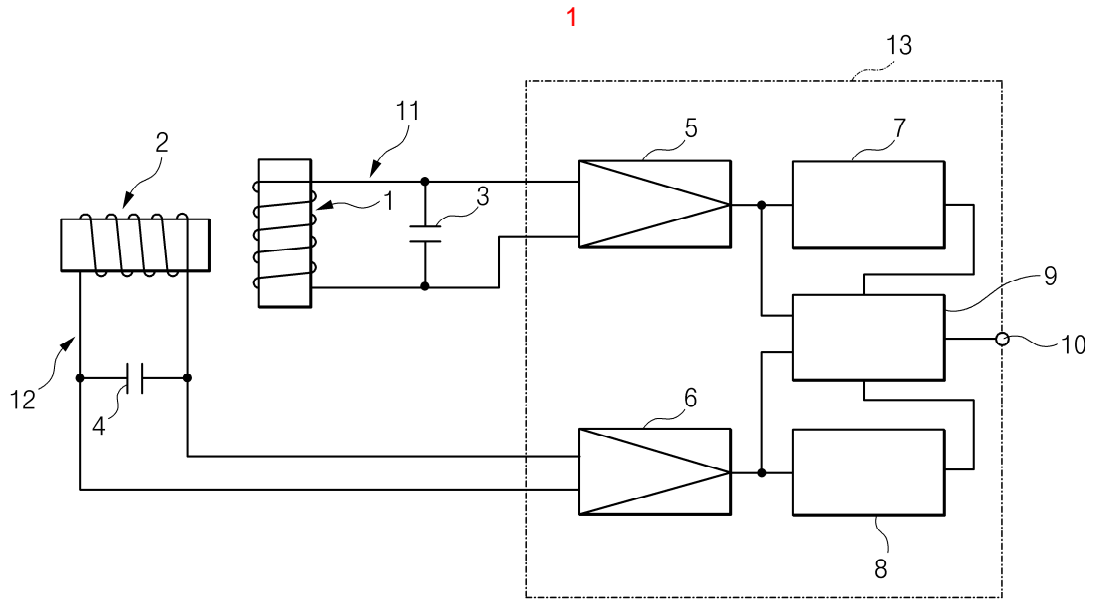

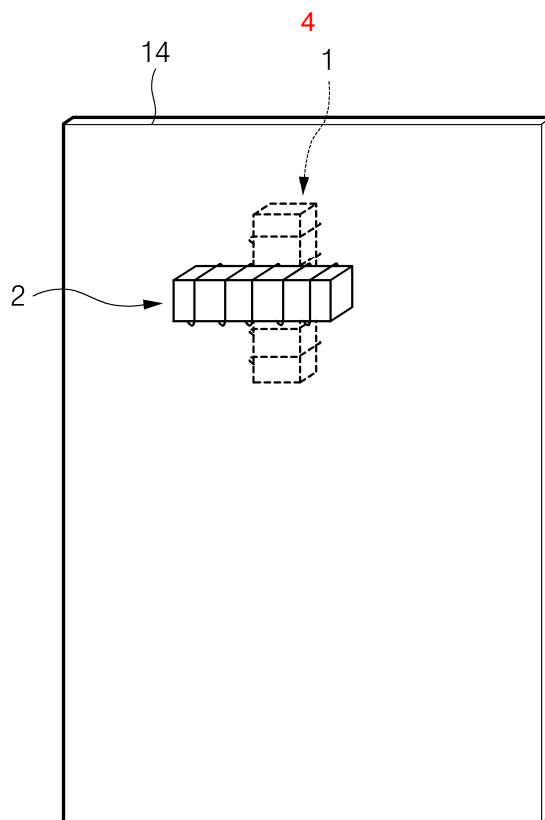
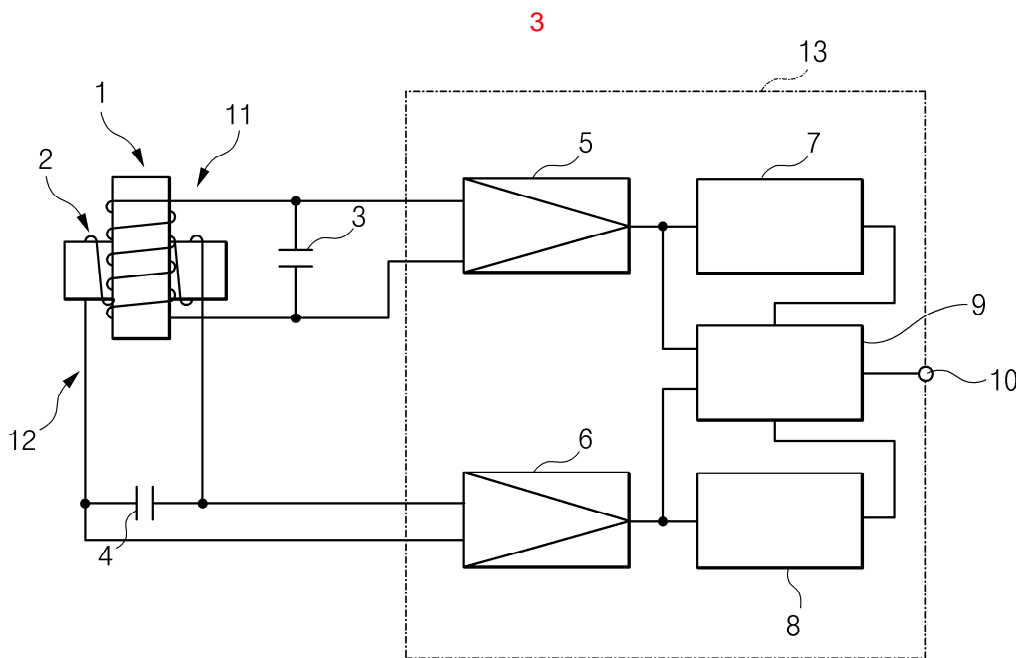

5

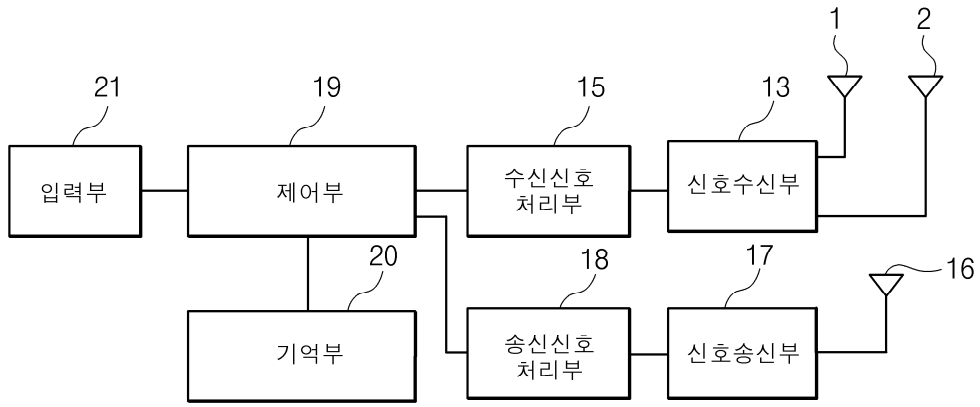

6

