

(19)
(12)

(KR)
(A)

(51) 。 Int. Cl. ⁷
F25D 17/00

(11)
(43)

2002 - 0015242
2002 02 27

(21) 10 - 2000 - 0048438
(22) 2000 08 21

(71)

20

(72)

가 14 - 5 301

(74)

:

(54)

가

가

1

2

3a - 3b

4

5a - 5b

6

20 : 21 :

22 : 23 :

23a : 23b :

24 : 24a :

24b : 25 :

26 : 27 :

28 : F :

(2a,2b)가 1 (1)가 (1) (F) (R) (B) (F) (R) (F) (R) (S)

2 가 (F)
(3)가 (3)

(3) (4)

(3) (5)가 (5) 3a (F)
(4) 가 (5a)가 (5a)가 (F)
가 (3) (5a)가

(5) (F) (6) (6)
3b (F) 가 (5a) (3) (6a)가 (6b)가

(5) (6) 가 가
(7)가 (7) (5a) 가
(6a) (8)가 (7) (F)
(6b) 가 (5b) (3)
(9)가

(F) 가 (4) (8)
(3) (5a) (6) (6a) (F)

(F) 가 가
(5) (5a) (6) (3) (6b) (9) (F)

(F) 가 (3) 가
가 (6) (6b) (5) (5b)

(3) (3)
(3) 가 (3)

(3) 가 가
가 (21) (21) 가 (F)
(21) (3) 가
가 (F) 가 가
가 가

(10) 가 (5) (5a) (3) (10) (10)
 (6) 가 (6) 가 (6)
 (6a) 가 .

(F) 가 가 가 , .

가

가 ; 가 ; ; 가 ; ;
 가 ; 가 ; 가 ; 가

가

가 가 가 가 가 .

가 가 가 가 가 .

4 (F) 가 (F) (20) (30) (20)
 (21) (F) (21)가 .
 (22) (21) (21)

(21) (23)가 (23) (21) (F)
 (24) , 5a
 (22) 가 (23a) , (23a)
 (23b)가 (23b) (F)
 (21) 가 (21)

(23) (24) (24) 5b
 (23a) 가 (F)
 (24a)가 , (23) (F)
 가 (21) (24b)가

a) (23) (24) (23) (24) (23
 (24a)가 , (23b) (24b)가 (25)가
 (25) (23a) 가 (24a)
 (24b) (26)가 , (F) 가
 (23b) (21) (27)가

(22) (21) (22)
 (26) (23) (23a) (26)
 (24) (24a) (F)
 (F) 가
 , 가 (24) (24b) (27)
 (23b) (23b) (21) (21)
 (21) (21) (21)
 (21) (F)
 (21) (28) 가

(28) (23) (21) (23) (23a) (2
 3b)가 , (23b) 가 (24) (24a)가
 , (24)

(F) 가 .

가 , 가 , 가 .

(23) 가 (24) (21)

(F) 가

(24) (25) 가 (25) (23)

가 , 가 가

가 ,

가 ,

(57)

1.

;

;

가

가

가

;

가

가

가

2.

1 , 가

3.

1 2 , , 가 , 가 가
4.
1 , .

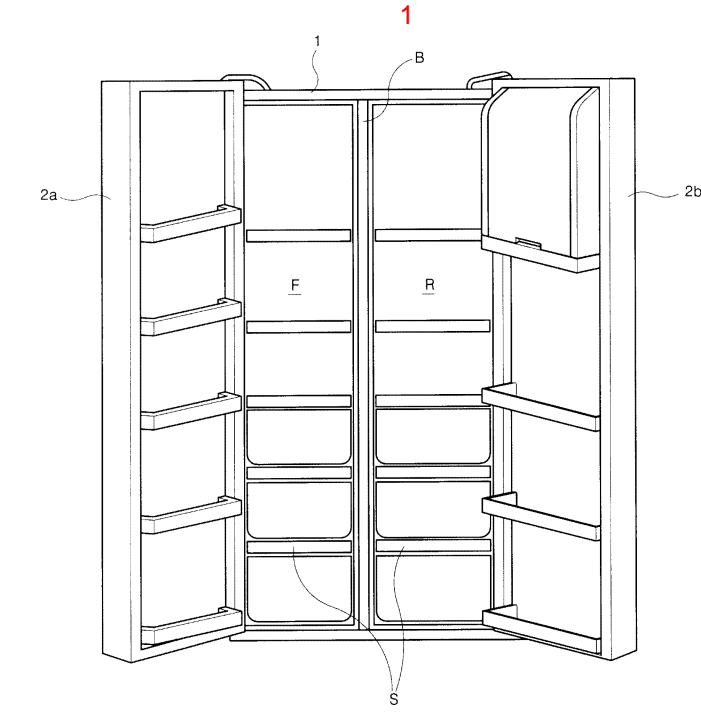

2

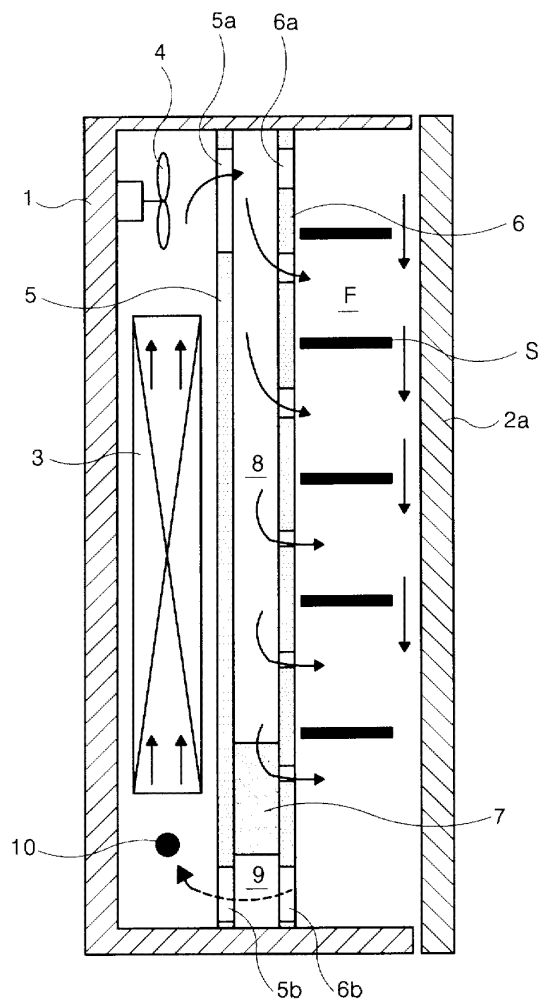

3a

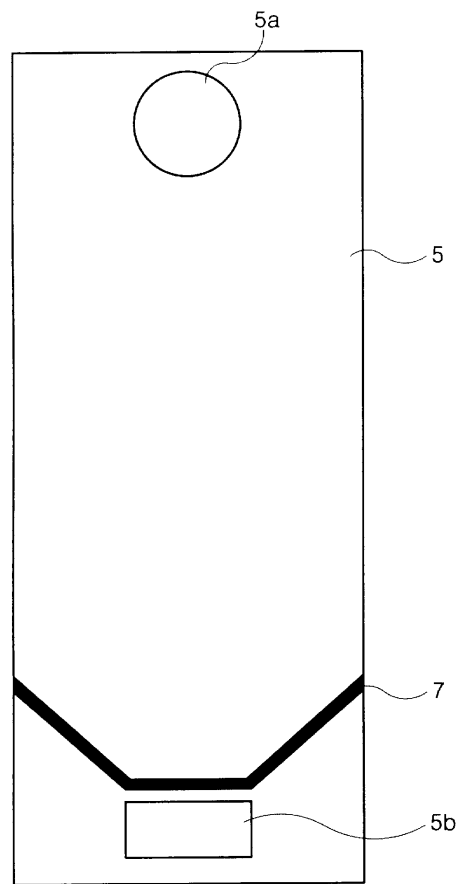

3b

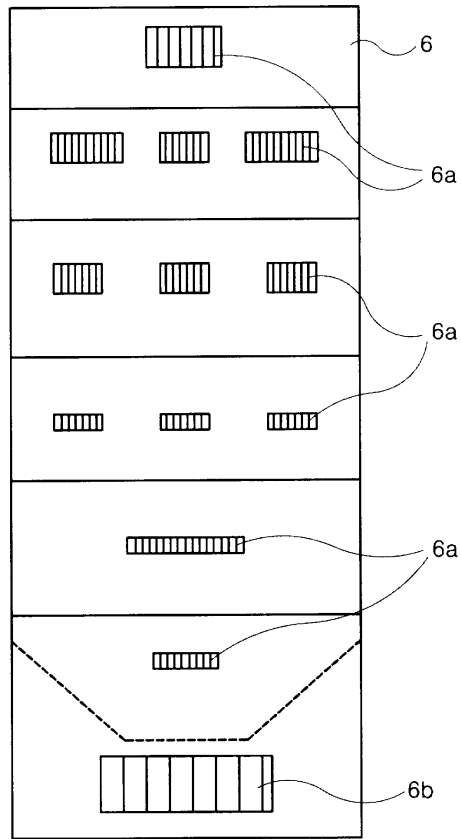

4

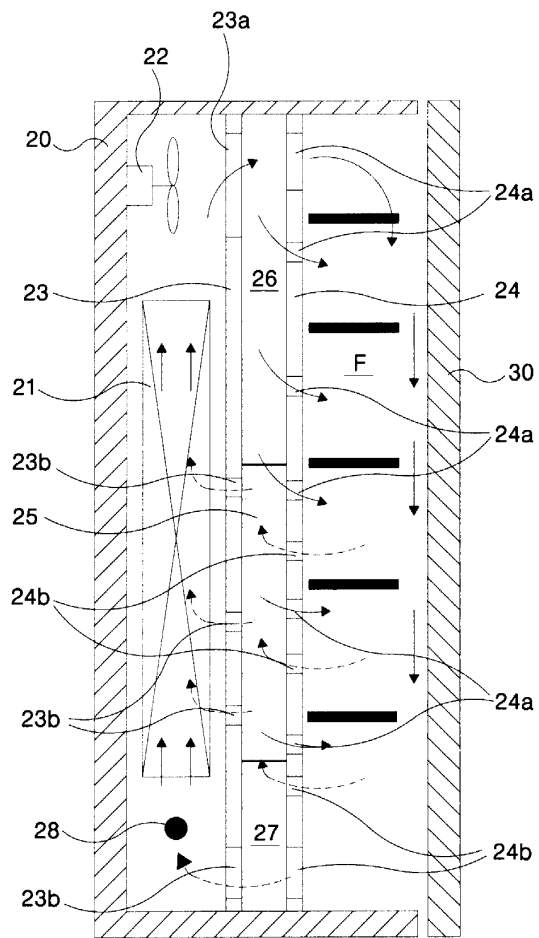

5a

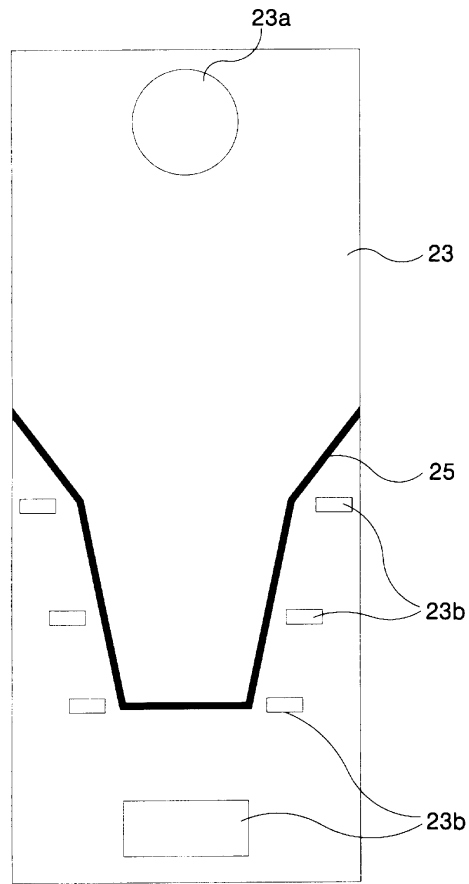

5b

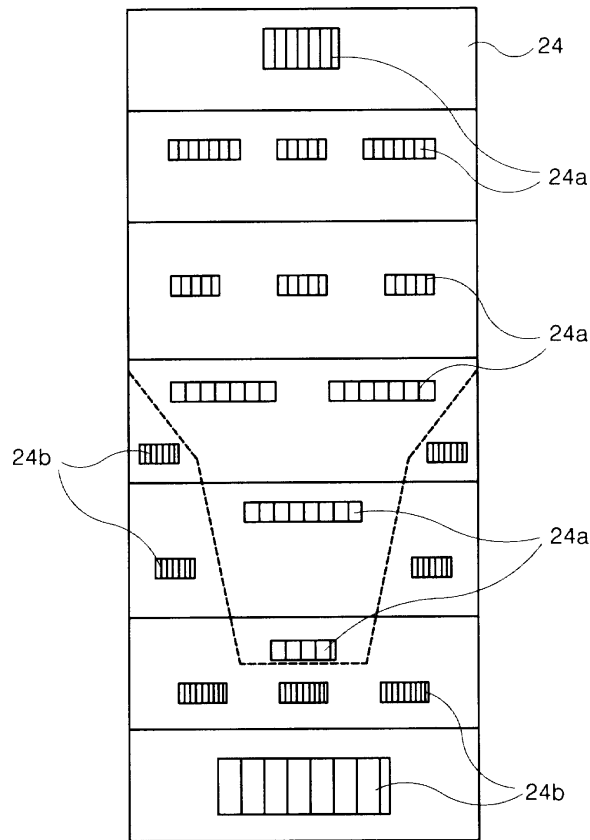

6

