

(19)
(12)

(KR)
(A)

(51) 。 Int. Cl. 7
A47J 27/00

(11)
(43)

2001 - 0099212
2001 11 09

(21) 10 - 2001 - 0056299
(22) 2001 09 12

(71) 2 419 - 2

(72) 2 419 - 2

:

(54)

.

, ,가

,

가

가 ,

가 ,

.

가

, 가

, 가

가

1

1

2

가

3

4

*

*

100 :

101 :

102 :

103 :

104 :

L1, L2 : 220V

가

가

가 가 가

가 가 가 가 가 가

가 가

1 (101), (102) (100),

2 (4) (1-4) 가 (104) (103) L1 (1-3) L

2 가

(103) (104)

104) (L1) (L2) 가 (

3 가

4 (1, 2) (103) 가

가 ,

가

가

가

가

가

가

가

(57)

1.

(103)

(L1)

(L2)

(104)

(104)

가

가

가

(104)
가

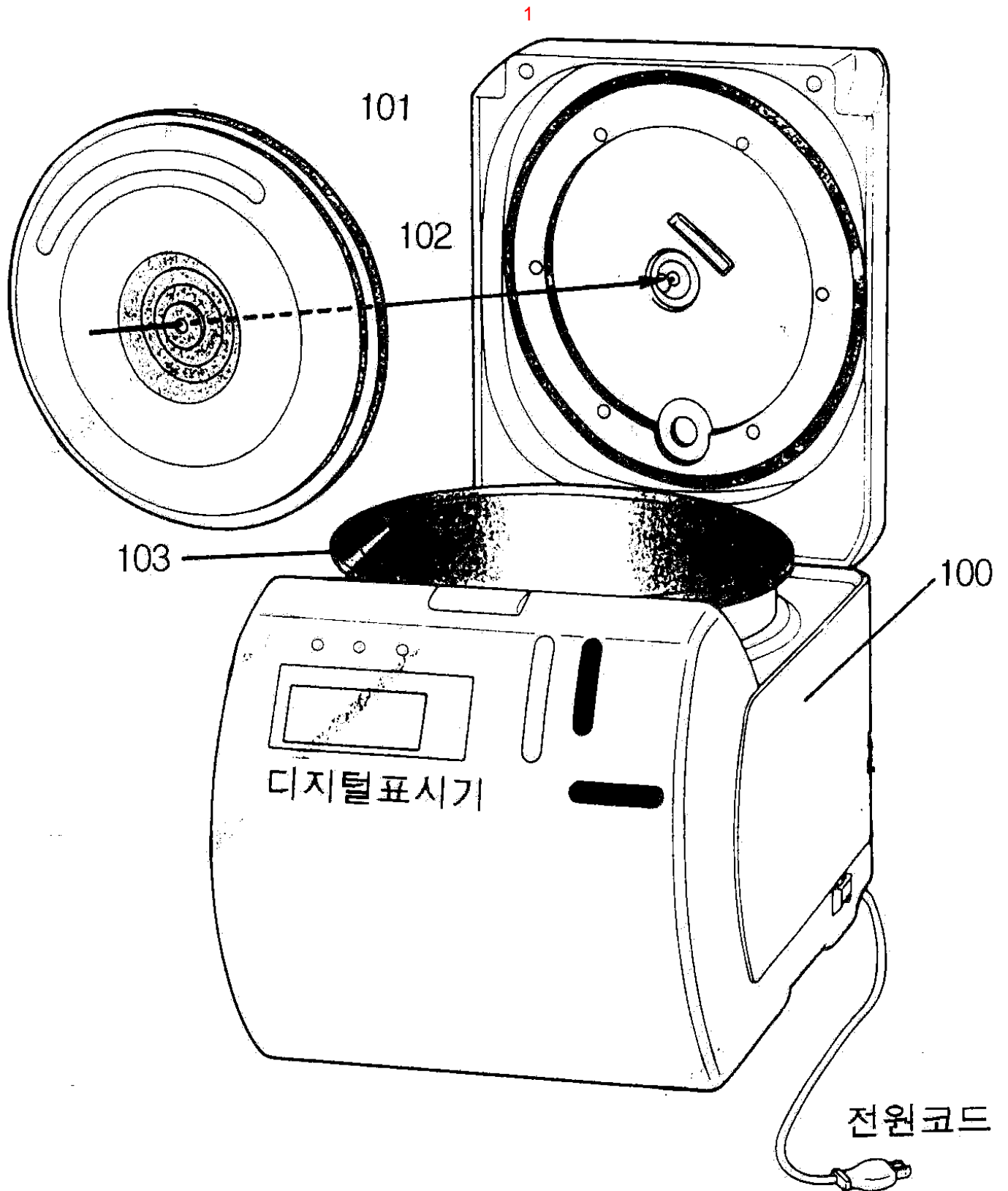

2

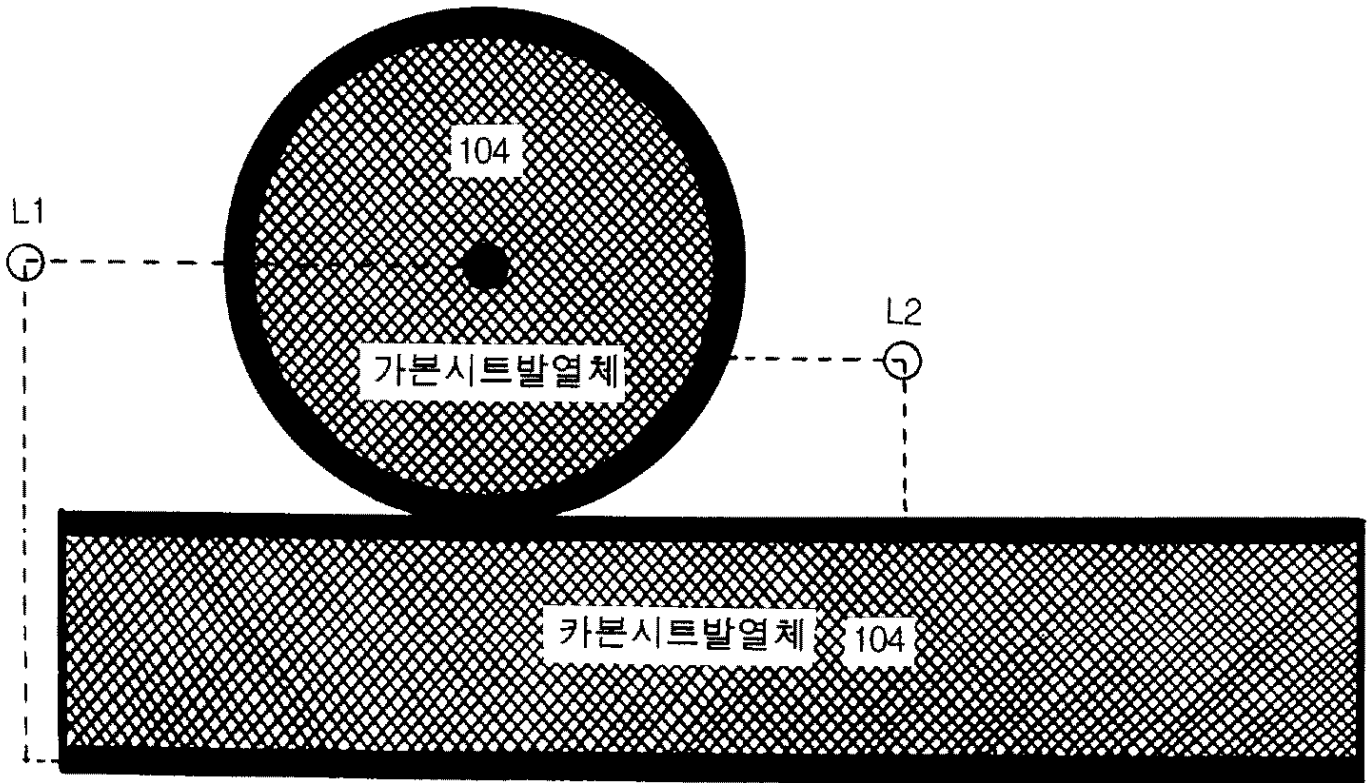

3

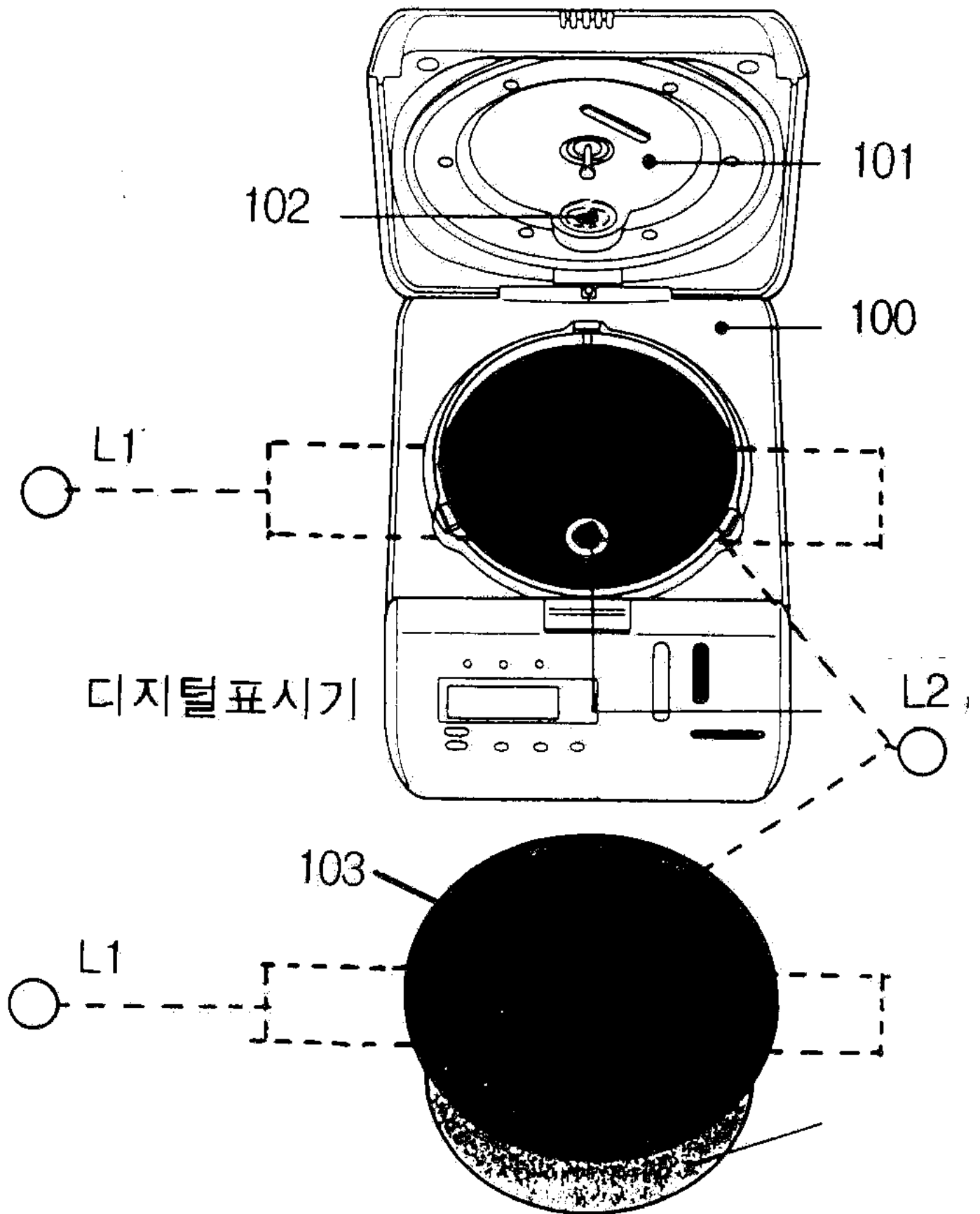

4

