



(51) МПК

E04B 1/20 (2006.01)

E04B 2/56 (2006.01)

ФЕДЕРАЛЬНАЯ СЛУЖБА  
ПО ИНТЕЛЛЕКТУАЛЬНОЙ СОБСТВЕННОСТИ,  
ПАТЕНТАМ И ТОВАРНЫМ ЗНАКАМ

## (12) ОПИСАНИЕ ПОЛЕЗНОЙ МОДЕЛИ К ПАТЕНТУ (ТИТУЛЬНЫЙ ЛИСТ)

(21), (22) Заявка: 2009125347/22, 29.06.2009

(24) Дата начала отсчета срока действия патента:  
29.06.2009

(45) Опубликовано: 20.12.2009 Бюл. № 35

Адрес для переписки:

644099, г.Омск, а/я 91, ООО "Патентное  
агентство", пат.пов. Т.А. Шишуриной, рег.  
№ 551

(72) Автор(ы):

Залещук Евгений Владимирович (RU)

(73) Патентообладатель(и):

Общество с ограниченной  
ответственностью "Формула" (RU)

## (54) КАРКАСНО-ПАНЕЛЬНОЕ ЗДАНИЕ

## (57) Формула полезной модели

1. Каркасно-панельное здание, содержащее наружные стеновые панели, навешиваемые на колонны каркаса, выполненные с элементами навешивания на боковых гранях, отличающееся тем, что стеновые панели выполнены с полкой для опирания плит перекрытия, сформированной на внутренней стороне панели и размещенной в створе между колонн, при этом элементы навешивания панели сформированы в боковых торцах этой полки.

2. Здание по п.1, отличающееся тем, что элементы навешивания колонны расположены на геометрической оси колонны в поперечном сечении.

3. Здание по п.1, отличающееся тем, что полка сформирована на удалении от верхнего торца панели, соответствующем толщине плиты перекрытия.

4. Здание по п.1, отличающееся тем, что полка выполнена с длиной, меньшей длины панели на величину ширины колонны, и расположена на расстоянии от боковых торцов панели, соответствующем половине ширины колонны.

5. Здание по п.1, отличающееся тем, что в качестве стеновых панелей использованы трехслойные стеновые панели на гибких связях со средним слоем из эффективного утеплителя.

6. Здание по п.5, отличающееся тем, что внутренний и средний слои панели выполнены соразмерно длине полки и заведены в створ между колоннами.

7. Здание по п.1, отличающееся тем, что в верхнем торце панели выполнен центрирующий выступ, а в нижнем - ответная выемка, взаимодействующая с центрирующим выступом нижележащей панели.

8. Здание по п.1, отличающееся тем, что элементы навешивания колонны включают опорную консоль, при этом элементы навешивания стеновой панели содержат сформированный по торцу полки сквозной паз, предназначенный для размещения консоли, и пересекающую паз перемычку, надеваемую сверху на консоль.

9. Здание по п.8, отличающееся тем, что сквозной паз сформирован посредством закладной детали, выполненной в виде открытого снизу и сверху полого короба, а перемычка образована П-образной пластиной, образующей лицевую стенку короба.

10. Здание по п.8, отличающееся тем, что консоль выполнена съемной.

11. Здание по п.1, отличающееся тем, что стеновая панель дополнительно закреплена к колонне, по меньшей мере, еще в одном уровне по высоте панели.

12. Здание по п.1, отличающееся тем, что часть панели, расположенная над полкой, выполнена утолщенной.

Вид А

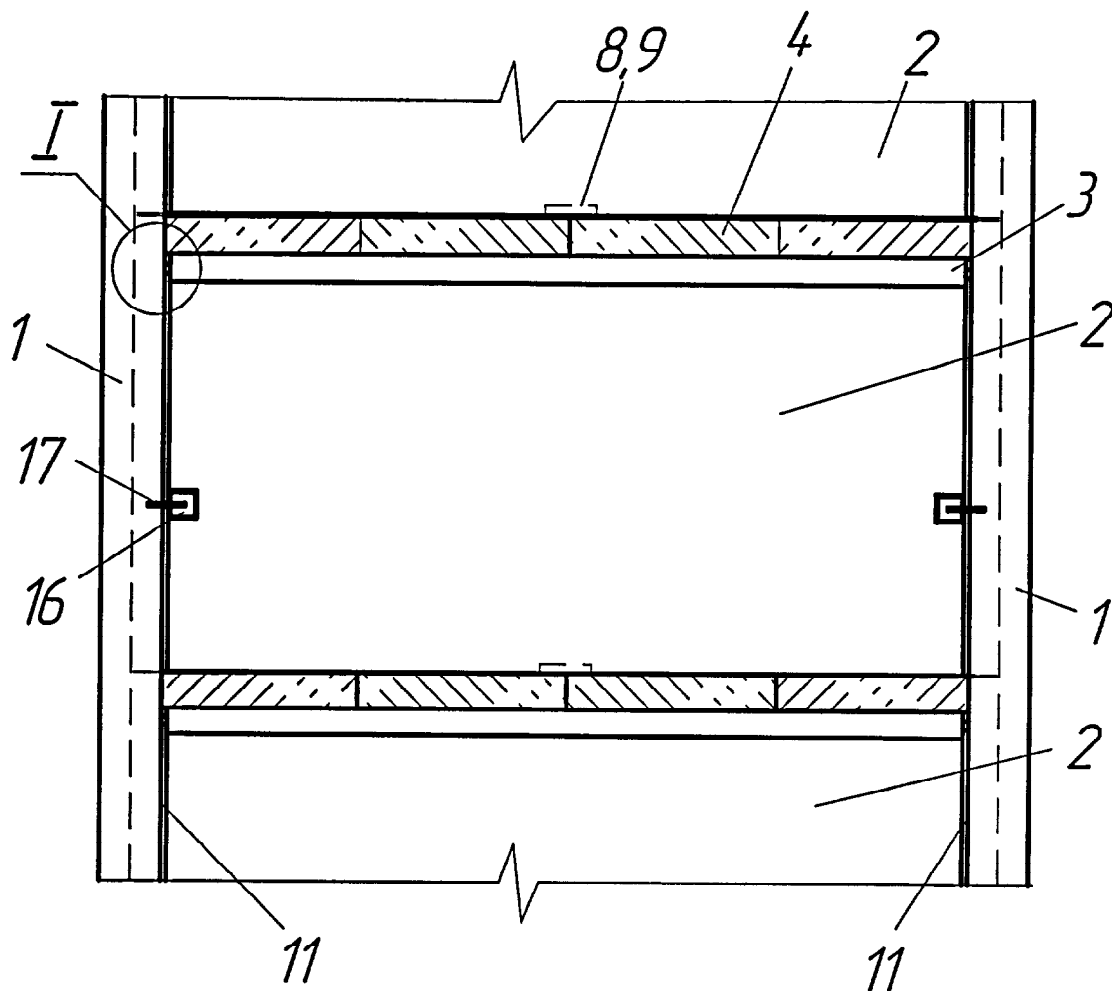

RU 89859 U1

RU 89859 U1