

(19)
(12)

(KR)
(B1)

(51) 。 Int. Cl. ⁷
C02F 3/26
C02F 3/30

(45)
(11)
(24)

2002 08 10
10 - 0348500
2002 07 30

(21) 10 - 2000 - 0014206
(22) 2000 03 21

(65) 2001 - 0092160
(43) 2001 10 24

(73) 162 - 16

1 37/5

612 - 701

(72) 1 37/5

612 - 701

(74)
:

(54) .

· , , (11)가 , (10) ; ,
(10) , (21) ,
(20) ;
(20) , 1 (30) ;
1 (30) , (60) (10) ,
(10) 2 (40) ;
1 (30) , 가 (10)
, (10) (70) ;
(70) , (10)
, (10) (81) (80) ;

(10) (11) , 2 (40) ,
 (10) (11)
 ; (91) , (92) (90)
 (90) , (50) (20)
 , (20), (50), (10) , (100) , ,
 (15 20m) (10)가 , ,
 , (50) (20) (10)
 , , , ,

1

1 , .

2 , .

3 , .

4 , .

5 , .

*

*

10 - 11 -

20 - 21 -

30 - 1 40 - 2

50 - 60 -

70 - 80 -

81 - 90 -

91 - 92 -

93 - 94 -

95 - 96 -

100 - 200 - ,

300 -

· , ,

, ·

,

, 가 가 4,192,740 , 가 가 가

, (126422 , 220189) ,

, (4 6m) , 가

,

(,)

, (15 20m) , , 가

,

()

,

·

, (11)가 , (10) ; ,

(10) , (21) ,
 (20) ;

(20) , 1 (30) ;

1 (30) , (60) (10) ,
 (10) 2 (40) ;

1 (30) , 가 (10)
 , (10) (70) ;

(70) , (10)
 , (10) (81) (80) ;

(10) (11) , 2 (40) ,
 (10) (11) (91) , (92) (90)

;

(90) , (50) (20)
 , (10) (100) .

, (200) (20), (50), (10) (90)가
 , (15 20m) ,

, (50) (20) (10)

, ,

,

1 ,

2 ,

3 ,

4 ,

5 ,

, 1 5 (10)
 (20) (50)가 .

(20) (10) , (21)

, (20) (90) (100) (20)
 , 가 (300) .

, (20) 가 , DO 가 가
 DO .

, (20) , 1 (30) .

1 (30) (20) , , .

, 1 (30) (300) .

, 1 (30) 가 가 .

, 1 (30) (60) (10) .

(10) , ,
 (11)가 .

, (10) , (LUXURY UPT
 AKE) 가 .

, (10) 1 (30) , 가 (60)
 (10) (70)가 .

, (70) 1 (30) (60) (10)
 , (PURE OXYGEN) , ,

, (10) (70) , (1
 0) (80)가 . (81)

, (10) (NO₃) 1 (30) , 가 (N
 2) (50) 가 .

, (10) 1 (30) , 가 (10)
 , 가
 , (70) (80)가 , .

, (10) 2 (40) .

2 (40) (10)

, 2 (40) (300) .

, 2 (40) (60) (10)

(11)

(11) (90)

, (11) 2 (40) ,

(10) (11)

, (91) , (92) (90)가 .

, (90) , (92)

, (93)

, 가 (90) (94), (95), (96) 가 (90)

(10), (50) (20)

, (90) , (50) (

20) , (100)가 .

, (200) (20) (50)

, , (,) .

, , (10)

, (20) (10)

, (10) 1 (30) 가

(90) 2 (40)

(57)

1.

(11)가 , (10) ; ,

(10) , (21)

, (20) ;

(20) , , 1 (30) ;

1 (30) , (60) (10) ,

(10) 2 (40) ;

1 (30) , 가 (10)

, (10) (70) ;

(70) , (10)

(10) (10) (81) (80) ;

(10) (11) , 2 (40)

(10) (11) (91) , (92) (90)

;

(90) , (50) (20)

, (10) (100)

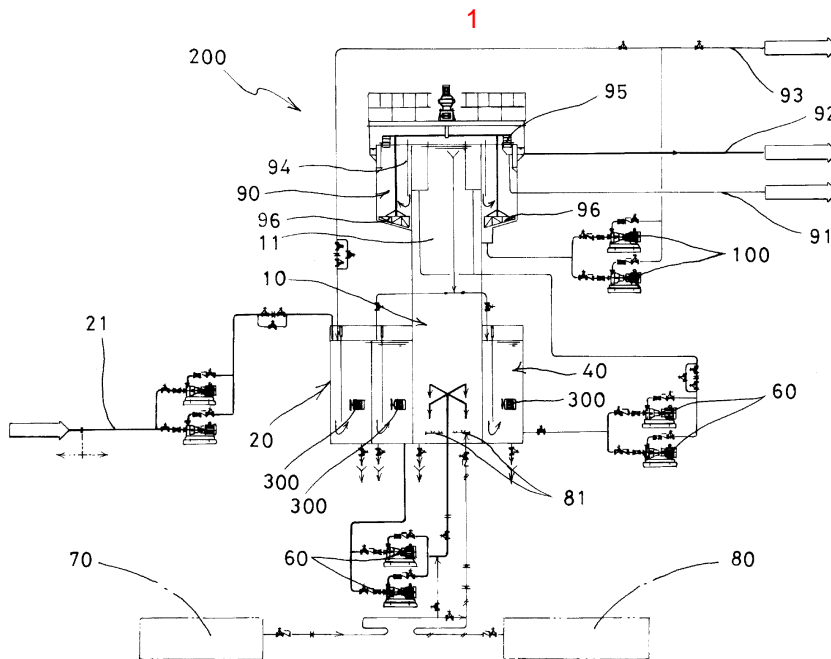

2

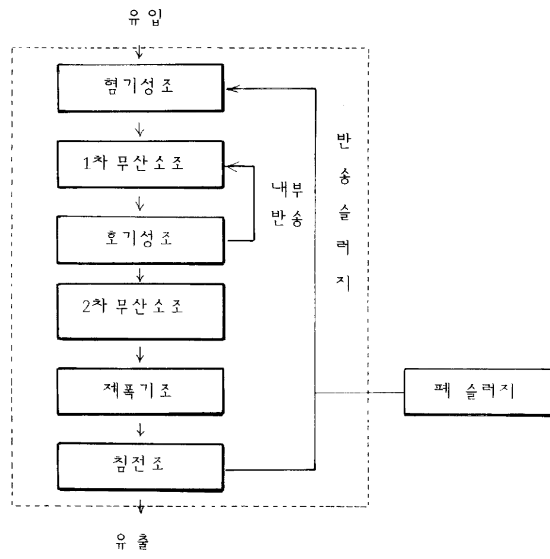

3

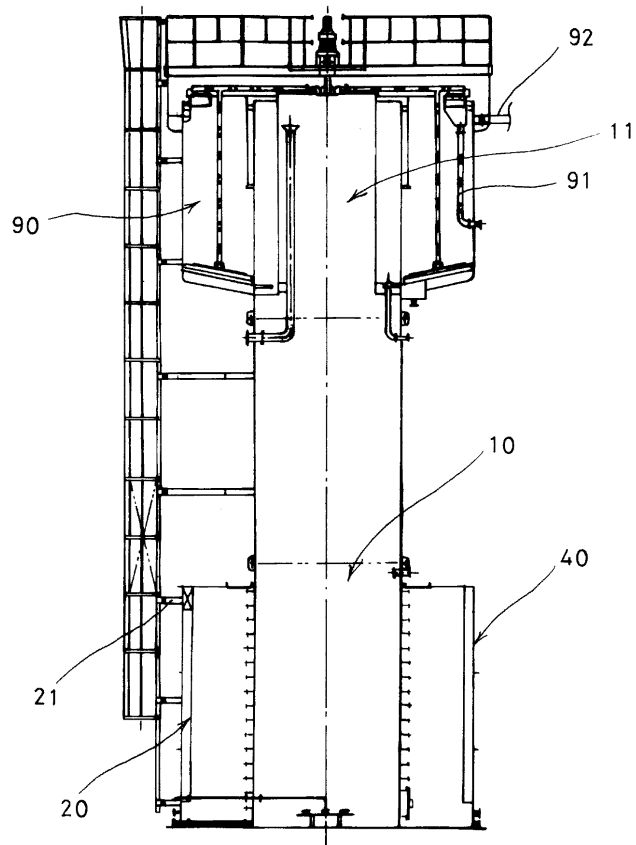

4

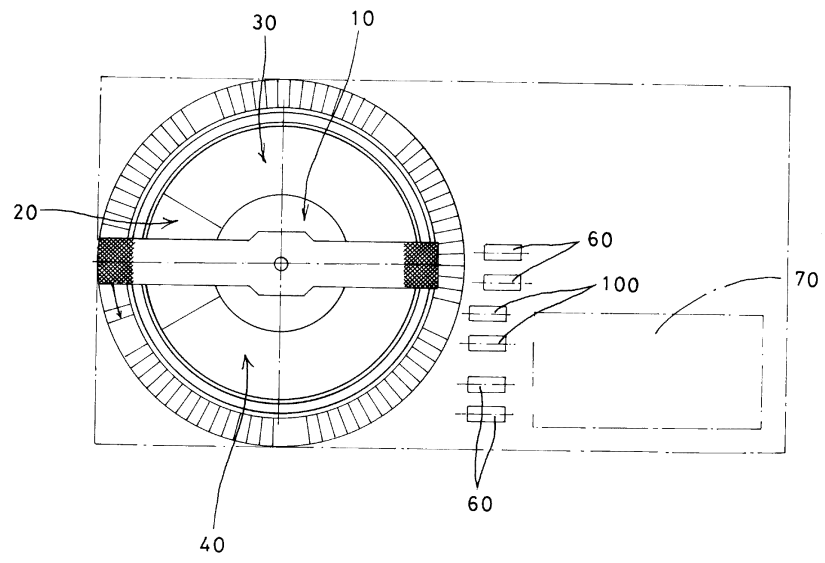

5

