



ФЕДЕРАЛЬНАЯ СЛУЖБА  
ПО ИНТЕЛЛЕКТУАЛЬНОЙ СОБСТВЕННОСТИ

(12) ТИТУЛЬНЫЙ ЛИСТ ОПИСАНИЯ ПОЛЕЗНОЙ МОДЕЛИ К ПАТЕНТУ

(21)(22) Заявка: 2012107845/03, 01.03.2012

(24) Дата начала отсчета срока действия патента:  
01.03.2012

Приоритет(ы):

(22) Дата подачи заявки: 01.03.2012

(45) Опубликовано: 10.08.2012 Бюл. № 22

Адрес для переписки:

656037, г.Барнаул, пр. Ленина, 154, корп.С,  
Алтайский центр научно-технической  
информации

(72) Автор(ы):

Лейман Виктор Васильевич (RU),  
Зельвин Игорь Олегович (RU)

(73) Патентообладатель(и):

Лейман Виктор Васильевич (RU),  
Зельвин Игорь Олегович (RU)

(54) СТЕНА

(57) Формула полезной модели

1. Стена, содержащая несъемную опалубку, состоящую из внешнего слоя и внутреннего слоя, выполненного из плит, утеплитель, закрепленный к внешнему слою опалубки, бетон, заливаемый в пространство между утеплителем и внутренним слоем опалубки, арматурный каркас, отличающаяся тем, что внешний слой несъемной опалубки выполнен посредством кладки из штучных заводских блоков и на уровне высоты плит внутреннего слоя опалубки снабжен армирующими сетками, выступающими в сторону утеплителя, для крепления монтажных стяжек, вторым концом закрепленных на плитах внутреннего слоя несъемной опалубки.

2. Стена по п.1, отличающаяся тем, что в качестве плит внутреннего слоя несъемной опалубки используют щепо-цементные, стружечно-цементные или фибро-цементные плиты.

3. Стена по п.1, отличающаяся тем, что выступ кладочной сетки в сторону утеплителя составляет 1,5-2,0 см.

4. Стена по п.1, отличающаяся тем, что арматурный каркас выполнен из вертикальной и горизонтальной арматуры, и/или сетки, и/или разнесенных пространственных каркасов.

RU 118990 U1

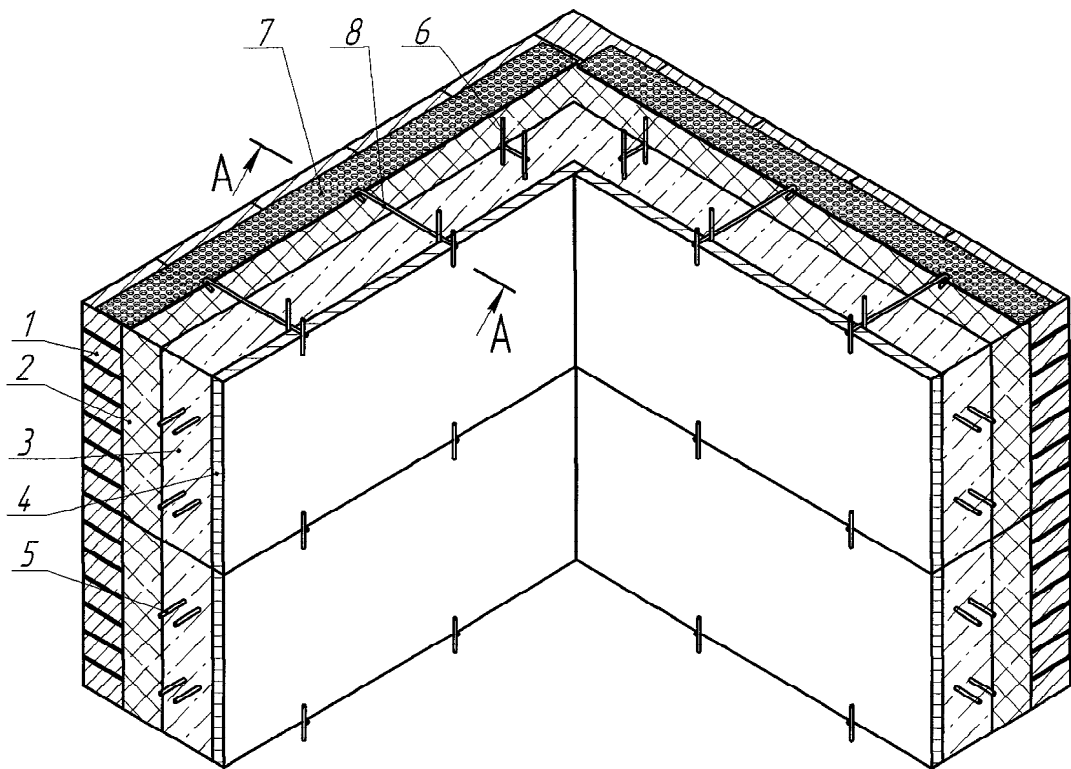

RU 118990 U1