

(19)
(12)

(KR)
(A)

(51) 。 Int. Cl. 7
D06M 17/00

(11)
(43)

2003 - 0007237
2003 01 23

(21) 10 - 2002 - 0056372
(22) 2002 09 17

(71) 1가 217 (13/3)

(72) 1가 217 (13/3)

(74)
:

(54)

가	(1)	(2)	,	(1)	(2)
,	(3)	가	(3)	가	(1)
(3)	가		(3)	가	(1)
가	.			가	(2)
					(1)

1

denim fabric, , , jean,

1

2 1

1 : 2 :

3 : 4 :

5 : (pile portion) A :

(blue jean)

(indigo)

가

가

(pile fabric)

가
 (washing) ; , 1 45 75
 45 75 ;

(sheet)
 ;

(湖拔) , 55 70

가 가
 100% (綿) 가
 (織成)가 (植毛)
 (起毛) (剪
 斷)

(poly ester fiber)
 (移染)

(poly acril fiber)

가, (sponge)
 가 , 12, 6, 66 , ,
 , 가 , , , ,
 2

가 (A) 1 (1)
(2)가

(3) (1) (2) (2) (4) (5) (薄膜)

(A) , 1 (1) (1)
45 75
가 45

(1) (2) (tentering)
(1) (2)

(裏地) (2)
45 75

(1) (2) (2) (2)
가 , (2) (2) (3)

(2) (3) 가 가 (1)
(1)

가 (3) 가 (1) (2)

(3) 가 가

가

(3) (1) (2)가

(touch) 가 50 60

(A) (1) 2 55 70 (1)

(2) (5)
가

가 (A) (1) (2)

가

2 (A) , 가
(A)

가

()

65

가 65

가

가

가

가

55

60

가,

가

가

(bubble)

가

가

가 ,

가 .

(57)

1.

(1) (2) (3) (2) (1) (2) (1)
, 가 , 가

2.

가 , 1 가 45 75 ;

45 75 ;

, ; ;

, 55 70

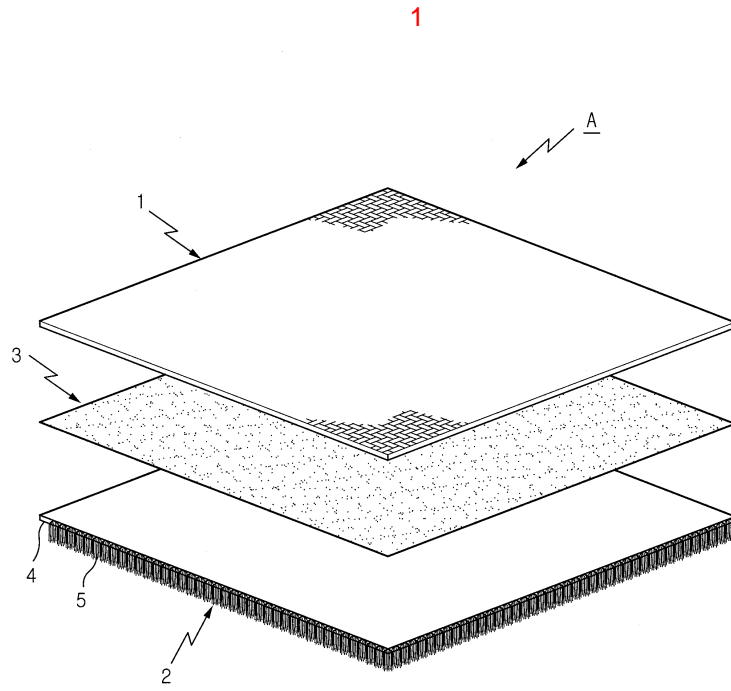

2

