

(19)



(11)

**EP 1 477 726 B1**

(12)

**EUROPÄISCHE PATENTSCHRIFT**

(45) Veröffentlichungstag und Bekanntmachung des Hinweises auf die Patenterteilung:  
**23.04.2008 Patentblatt 2008/17**

(51) Int Cl.:  
**F21S 8/02** <sup>(2006.01)</sup>      **F21V 21/04** <sup>(2006.01)</sup>  
**F21V 33/00** <sup>(2006.01)</sup>      **F21Y 101/02** <sup>(2006.01)</sup>

(21) Anmeldenummer: **04008520.1**

(22) Anmeldetag: **08.04.2004**

(54) **LED- Einbauleuchte**

Recessed luminaire with LED

Luminaire encastré à LED

(84) Benannte Vertragsstaaten:  
**AT BE BG CH CY CZ DE DK EE ES FI FR GB GR HU IE IT LI LU MC NL PL PT RO SE SI SK TR**

(30) Priorität: **16.05.2003 DE 10322177**

(43) Veröffentlichungstag der Anmeldung:  
**17.11.2004 Patentblatt 2004/47**

(73) Patentinhaber: **Ludwig Leuchten KG**  
**86415 Mering (DE)**

(72) Erfinder:  
• **Ludwig, Alexander**  
**86492 Heinrichshofen (DE)**

• **Riedel, Johannes**  
**86845 Grossaitingen (DE)**

(74) Vertreter: **Heinze, Ekkehard et al**  
**Meissner, Bolte & Partner GbR**  
**Depotstrasse 5 1/2**  
**86199 Augsburg (DE)**

(56) Entgegenhaltungen:  
**DE-A1- 19 919 080**      **DE-U1- 20 018 455**  
**DE-U1- 20 101 295**      **US-A1- 2003 021 104**

**EP 1 477 726 B1**

Anmerkung: Innerhalb von neun Monaten nach der Bekanntmachung des Hinweises auf die Erteilung des europäischen Patents kann jedermann beim Europäischen Patentamt gegen das erteilte europäische Patent Einspruch einlegen. Der Einspruch ist schriftlich einzureichen und zu begründen. Er gilt erst als eingelegt, wenn die Einspruchsgebühr entrichtet worden ist. (Art. 99(1) Europäisches Patentübereinkommen).

## Beschreibung

**[0001]** Die Erfindung betrifft eine LED-Einbauleuchte gemäß dem Oberbegriff von Anspruch 1.

**[0002]** Eine solche Leuchte ist aus der DE 200 18 455 U1 bekannt. Eine mit Leuchtdioden bestückte Leiterplatte ist mechanisch mit einem Montagebügel verbindbar. Der Montagebügel ist so geformt, dass er in Presspassung in eine Hohlwanddose eingesetzt werden kann.

**[0003]** Derartige LED-Einbauleuchten werden zur Akzentuierung von Flächen sowie als Hinweisleuchten und Orientierungsleuchten verwendet.

**[0004]** Durch die Erfindung soll die Aufgabe gelöst werden, eine technisch einfache und preiswerte Möglichkeit zu schaffen, durch welche solche LED-Einbauleuchten auch in großen Mengen preiswert anwendbar sind.

**[0005]** Diese Aufgabe wird gemäß der Erfindung durch die Merkmalskombination von Anspruch 1 gelöst.

**[0006]** Die Dose kann eine handelsübliche Elektroinstallations-Aufputz-Dose oder vorzugsweise eine handelsübliche Elektroinstallations-Unterputzdose sein

**[0007]** Weitere Merkmale der Erfindung sind in den Unteransprüchen enthalten.

**[0008]** Die Erfindung wird im Folgenden mit Bezug auf die Zeichnungen anhand von bevorzugten Ausführungsformen als Beispiele beschrieben. In den Zeichnungen zeigen

Fig. 1 einen vergrößert dargestellten Axialschnitt einer LED-Einbauleuchte nach der Erfindung in einer handelsüblichen Elektroinstallations-Unterputzdose mit z. B. 65 mm Innendurchmesser, wie sie üblicherweise für Steckdosen und Schalter verwendet wird,

Fig. 2 eine verkleinert dargestellte Frontansicht der LED-Einbauleuchte von Fig. 1,

Fig. 3 eine Frontansicht einer handelsüblichen Elektroinstallations-Unterputzdose mit z. B. 70 mm Innendurchmesser, wie sie üblicherweise als elektrische Verteilerdose verwendet wird,

Fig. 4 eine Frontansicht einer handelsüblichen Elektroinstallations-Unterputzdose mit z. B. 70 mm Innendurchmesser und Leitungs-Stutzen, wie sie üblicherweise als elektrische Abzweigdose verwendet wird.

**[0009]** Die in Fig. 1 gezeigte handelsübliche Elektroinstallations-Unterputzdose 2 hat üblicherweise eine innere axiale Tiefe von 45 mm oder mehr, einen Innendurchmesser  $d_1$  von 65 mm und einen Lochmittenabstand  $d_2$  von 60,5 mm zwischen zwei zur Dosenmittellachse 3 diametral und achsparallel angeordneten Befestigungsöffnungen 4, die im Dosenrand oder in, in Richtung zur Dosenmitte hervorragenden, Vorsprüngen 6 der Unterputzdose gebildet sind. Die Befestigungsöffnungen

4 sind normalerweise Gewindebohrungen, können jedoch auch von anderer Art sein. Solche Unterputzdosen 2 werden üblicherweise zum Einsatz von Unterputzsteckdosen oder Unterputzschaltern verwendet.

**[0010]** Im Durchmesser größere handelsübliche Elektroinstallations-Unterputzdosen 102 bzw. 202 der Fig. 3 und 4, wie sie üblicherweise als Verteilerdose oder Abzweigdose verwendet werden, haben einen Innendurchmesser  $d_1$  von 70 mm und einen Lochmittenabstand  $d_2$  von 66,5 mm zwischen zwei diametral voneinander und achsparallel zur Dosenmittellachse angeordneten Befestigungsöffnungen 4 im Dosenrand oder in inneren Vorsprüngen 6, wobei auch hier die Befestigungsöffnungen üblicherweise Gewindebohrungen sind.

**[0011]** Die Dosen 2, 102 und 202 haben üblicherweise im Boden 8 und/oder in der üblicherweise zylindrischen oder vieleckigen Mantelwand 10 kreisförmig perforierte Bereiche, die herausbrechbar sind zum Hindurchführen von Elektroinstallationsrohren oder elektrischen Kabeln oder Drähten. Die Unterputzdosen können zusätzlich Anschlussstutzen 12 aufweisen, wie dies Fig. 4 zeigt.

**[0012]** Die Einbauleuchte nach der Erfindung enthält eine in Fig. 1 gezeigte Baueinheit 16, deren Durchmesser maximal 65 mm oder kleiner ist, damit sie sowohl in Unterputzdosen 2 von Fig. 1 als auch in Unterputzdosen 102 und 202 der Fig. 3 und 4 einsetzbar ist. Da einige, jedoch nicht alle, Unterputzdosen die genannten Vorsprünge 6 mit den Befestigungsöffnungen 4 haben, ist die Baueinheit 16 entweder mit Ausnehmungen versehen, in welche die Vorsprünge 6 hineinragen, oder die Baueinheit 16 hat vorzugsweise einen maximalen Durchmesser  $d_3$ , welcher kleiner ist als der diametrale Abstand der Vorsprünge 6 der kleinsten Unterputzdose, welche in Fig. 1 gezeigt ist, bei welcher der Abstand der Vorsprünge 6 voneinander ungefähr 54 mm beträgt. Vorzugsweise beträgt deshalb der maximale Außendurchmesser  $d_2$  der Baueinheit 16 maximal 54 mm oder weniger, beispielsweise 50 mm oder 49 mm.

**[0013]** Die Höhe H der Baueinheit ist vorzugsweise kleiner als die axiale Tiefe derjenigen marktüblichen Unterputzdose, welche die kleinste axiale Tiefe hat. Da die axiale Tiefe der Unterputzdosen üblicherweise 45 mm oder mehr beträgt, ist die Höhe H der Baueinheit vorzugsweise maximal 45 mm oder kleiner, beispielsweise 40 mm oder weniger, beispielsweise nur 22 mm.

**[0014]** Die Baueinheit 16 enthält mindestens eine LED (light emitting diode, Leuchtdiode, Lumineszenzdiode) 18 (nur schematisch dargestellt); ein Netzteil 20 (nur schematisch dargestellt) zur Erzeugung einer für die mindestens eine LED verträglichen niedrigen elektrischen Spannung aus einer relativ dazu höheren Ortsnetz-Wechselspannung; eine Rückseite 22, eine von dieser abgewandte Frontseite 24 mit der Lichtdurchlassfläche 26 der mindestens einen LED 18; und Anschlusselemente 23, 24, z. B. in Form von elektrischen Leitungsdrähten, des Netzteils 20 auf einer anderen Seite als der Frontseite 24, beispielsweise auf der Rückseite 22 oder auf einer Umfängsseite der Baueinheit 16.

**[0015]** Gemäß der Erfindung sind zwei identisch ausgebildete, entgegengesetzt zueinander, auf diametral entgegengesetzten Seiten angeordnete Befestigungselemente 30 vorgesehen, welche je einen an der Baueinheit 16 befestigbaren Abschnitt 32 und einen an der handelsüblichen Elektroinstallations-Unterputzdose 2 (oder 102 oder 202) befestigbaren Abschnitt 34 aufweisen.

**[0016]** Zuerst wird der eine Abschnitt 32 der Befestigungselemente 30 an der Baueinheit 16 mit Verankerungselementen (weiteren Befestigungselementen), vorzugsweise Schrauben 36 und darauf befestigbaren Muttern 38, befestigt. Vorher oder nachher werden die elektrischen Anschlusslemente 23 und 24 des Netzteils 20 der Baueinheit 16 mit elektrischen Netzspannungsleitungen verbunden, welche sich in der Unterputzdose befinden und zu einem elektrischen Stromkreis gehören, durch welchen das Netzteil 20 der Baueinheit 16 an Ortsnetz-Wechselspannung anschließbar ist. Wenn der elektrische Stromkreis durch einen Schalter abgeschlossen wird, erhält das Netzteil 20 elektrische Ortsnetzspannung, wandelt diese in eine für die mindestens eine LED 18 verträglichere niedrigere Spannung, vorzugsweise Gleichspannung um, so dass die LED 18 Licht durch ihre Lichtdurchlassfläche 26 abgibt. Die Farbe des Lichtes ist abhängig von der Art der LED.

**[0017]** Nachdem die Anschlusselemente 23 und 24 an die Netzspannungsleitungen angeschlossen sind, wird die Baueinheit 16 mit den daran befestigten Befestigungselementen 30 in die Unterputzdose 2 (oder 102 oder 202) eingesetzt. Dabei kommen die äußeren Befestigungselementabschnitte 34 auf dem Dosenumfangsrand über den Befestigungsöffnungen 4 zum Liegen, wobei diese Befestigungsöffnungen 4 mit Befestigungsöffnungen 40 fluchten, die in den äußeren Befestigungsabschnitten 34 gebildet sind. Die Lichtdurchlassfläche 26 zeigt in Richtung aus der Unterputzdose heraus.

**[0018]** Die Befestigungselemente 30 sind vorzugsweise Z-förmige Bügel, welche einen Steg 42 aufweisen, von welchem der innere Endabschnitt 32 und der äußere Endabschnitt 34 entgegengesetzt voneinander wegragen.

**[0019]** Die Lichtdurchlassfläche 26 der mindestens einen LED 18 fluchtet vorzugsweise mit der äußeren Oberfläche der äußeren Befestigungsabschnitte 34, könnte jedoch auch in die Dosen hinein zurückversetzt sein oder aus der Dose herausragen.

**[0020]** Damit die gleiche Baueinheit 16 in die verschiedenen großen Unterputzdosen 2; 102 und 202 einsetzbar ist, können entweder Befestigungselemente 30 mit verschieden langen äußeren Befestigungsabschnitten 34 und/oder verschieden langen inneren Befestigungsabschnitten 32 verwendet werden. Ferner besteht die Möglichkeit, gleiche Bügel 30 zu verwenden, deren äußerer Befestigungsabschnitt 34 so lang ist, dass er nicht nur über die Befestigungsöffnungen 4 der im Durchmesser kleineren Unterputzdose 2 von Fig. 1, sondern auch über die Befestigungsöffnungen 4 der im Durchmesser grö-

ßeren Unterputzdose der Fig. 3 und 4 ragt und zu allen drei Dosen passende Befestigungsöffnungen aufweist.

**[0021]** Der äußere Befestigungsabschnitt 34 der Befestigungselemente 30 ist durch ein Verankerungselement, beispielsweise je eine Schraube 46 an der Unterputzdose 2 (oder 102 oder 202) befestigt, welche durch die Öffnung des äußeren Abschnittes 34 hindurch in die Befestigungsöffnung 4 der Unterputzdose sich erstreckt und darin eingeschraubt ist. Anstelle der Schrauben könnten auch andere Verankerungselemente verwendet werden, beispielsweise Steckstifte.

**[0022]** Gemäß einer anderen, nicht gezeigten Ausführungsform der Erfindung könnte anstelle von zwei Befestigungselementen 30 ein einziges becherförmiges Befestigungselement verwendet werden, welches im Axialschnitt gesehen die Form der beiden in Fig. 1 gezeigten Befestigungselemente 30 hat.

**[0023]** Gemäß der bevorzugten Ausführungsform der Erfindung ist ein Abdeckrahmen 50 vorgesehen, welcher von außen den Bereich zwischen der Baueinheit 16 und dem Rand der Unterputzdose 2 (bzw. 102 oder 202) überdeckt und auch die äußeren Abschnitte 34 der Befestigungselemente 30 überdeckt. Gemäß der bevorzugten Ausführungsform erstrecken sich die Schrauben 46 auch durch Öffnungen 52 des Abdeckrahmens 50, welche mit den Befestigungsöffnungen 40 der äußeren Befestigungsabschnitte 34 der Befestigungselemente 30 und den Befestigungsöffnungen 4 der Unterputzdose 2 (102; 202) fluchten. Durch Köpfe der Schrauben 46 ist der Abdeckrahmen 50 gegen die Unterputzdose 2 (bzw. 102; 202) spannbar. Der Abdeckrahmen 50 kann entsprechend den Fig. 1 und 2 eine Ringform haben oder gemäß anderer Ausführungsform vieleckig oder oval sein oder eine andere Form haben. Durch nur zwei verschiedene Größen von Abdeckrahmen 50 kann die Baueinheit 16 sowohl für die im Durchmesser kleineren Dosen 2 von Fig. 1 als auch für die größeren Dosen 102 bzw. 202 gemäß der Fig. 3 und 4 verwendet werden.

**[0024]** Vorzugsweise sind mehrere LEDs 18 vorgesehen, die jeweils einen kleinflächigen oder punktförmigen Lichtstrahl durch ihre Lichtdurchlassfläche 16 abgeben. Zur Erzielung eines schöneren Designs und zur Anpassung an verschiedene gewünschte Lichteffekte, z. B. einer größeren Leuchfläche über einige oder alle LEDs 18 hinweg, ist vorzugsweise eine nicht-durchsichtige, aber lichtdurchlässige Scheibe, vorzugsweise eine Opalscheibe 60 vorgesehen, mit welcher die Lichtdurchlassflächen 26 der LEDs 18 abgedeckt sind und welche von dem Abdeckrahmen 50 auf den LEDs 18 oder auf den äußeren Befestigungsabschnitten 34 der Befestigungselemente 30 oder andersortig an der Baueinheit 16 gehalten wird.

**[0025]** In die Baueinheit 16 ist vorzugsweise auch eine Konstantstromquelle zur Stabilisierung der LED-Leistung integriert. Die Baueinheit 16 ist vorzugsweise ein Körper aus elektrisch isolierendem Material, wie z. B. Kunststoff oder Keramik, in welchen die mindestens eine LED 18 und das Netzteil 20 sowie die Konstantstrom-

quelle eingegossen sind.

**[0026]** Gemäß einer nicht gezeigten Ausführungsform sind anstelle der Z-förmigen Bügel 30 Spreizkrallen an der Baueinheit 16 befestigt, welche durch Schrauben, die in die Baueinheit 16 einschraubbar sind, in der Unterputzdose 2 (oder 102 oder 202) spreizbar sind, um an der Mantelwand 10 der Unterputzdose anzugreifen und dadurch die Baueinheit 16 in der Unterputzdose zu halten, wie dies von Schaltern und Steckdosen bekannt ist, um diese in solchen Unterputzdosen 2 zu befestigen. In diesem Falle dienen die Schrauben 46 von Fig. 1 nur zur Befestigung des Abdeckrahmens 50 an der Unterputzdose, oder gemäß anderer Ausführungsform zur Befestigung an der Baueinheit 16.

**[0027]** Die Aufputz- oder Unterputzdosen und die Baueinheit 16 können auch andere Abmessungen anstatt der genannten haben, soweit die Baueinheit 16 in der Dose installierbar ist.

## Patentansprüche

### 1. LED- Einbauleuchte, welche folgende Merkmale aufweist:

eine Baueinheit (16), enthaltend mindestens eine LED (18) (light emitting diode, Leuchtdiode, Lumineszenzdiode) als Leuchtmittel; eine Rückseite (22), eine von dieser abgewandte Frontseite (24), eine Lichtdurchlassfläche (26) auf der Frontseite für das Licht der mindestens einen LED; und Befestigungselemente (30), welche einen an der Baueinheit (16) befestigbaren Befestigungsabschnitt (32) und einen an einer handelsüblichen Elektroinstallations-Dose (2;102;202) befestigbaren Befestigungsabschnitt (34) aufweist, wobei die Baueinheit (16) und die Befestigungselemente (30) so an die Innenabmessungen einer handelsüblichen Elektroinstallations-Dose (2;102;202) angepasst sind, dass die Baueinheit (16) zusammen mit an ihr befestigten Befestigungselementen (30) in die Dose (2;102;202) einsetzbar ist, wobei die Lichtdurchlassfläche (26) der Baueinheit (16) in Richtung aus der Dose (2;102;202) herausragt, und wobei die Baueinheit (16) einen Netzteil (20) zur Erzeugung einer für die mindestens eine LED verträglichen niedrigen elektrischen Spannung aus einer relativ dazu höheren Ortsnetz-Wechselspannung und Anschlussmittel (23,24) des Netzteiles (20) auf einer anderen Seite als der Frontseite zum Anschluss an Netzspannungsleitungen aufweist, wobei die Baueinheit (16) zusammen mit an die Anschlussmittel (23,24) angeschlossenen Netzspannungsleitungen in die Dose (2;102;202) einsetzbar ist und die Befestigungselemente (30) an der Dose befestigbar sind, wenn die Anschlüsselemente

(23,24) bereits an Netzspannungsleitungen in der Dose angeschlossen sind **dadurch gekennzeichnet, dass** die Befestigungselemente (30) Z-förmige Bügel sind, welche je einen Steg (42) und die sich in entgegengesetzten Richtungen davon weg erstreckenden Befestigungsabschnitte (32,34) aufweisen, von welchen je einer an der Baueinheit (16) befestigbar und der andere an der Dose (2;102;202) verankert ist, wobei die an der Baueinheit (16) befestigten Befestigungselemente (30) an der Dose (2;102;202) befestigbar sind, wenn die Baueinheit bereits in die Dose eingesetzt ist

2. LED-Einbauleuchte nach Anspruch 1, **dadurch gekennzeichnet, dass** die Befestigungsabschnitte (32,34) der Befestigungselemente je mindestens eine Öffnung (40) zur Aufnahme eines Verankerungselements (36,46) aufweisen, mittels welchem der eine Befestigungsabschnitt (32) an der Baueinheit (16) und der andere Befestigungsabschnitt (34) von jedem Befestigungselement (30) an der Dose (2;102;202) befestigbar ist.
3. LED-Einbauleuchte nach mindestens einem der vorhergehenden Ansprüche, **gekennzeichnet durch** einen Abdeckrahmen (50), welcher auf der Außenseite der Baueinheit (16) positionierbar ist und eine Breite hat, **durch** welche er die Befestigungselemente (30), welche an der Baueinheit (16) befestigt sind, und einen Zwischenraum zwischen der Baueinheit (16) und der Dose (2;102;202) sowie diese Dose quer überdeckt
4. LED-Einbauleuchte nach Anspruch 2 und 3 **dadurch gekennzeichnet, dass** die Verankerungselemente (46) des anderen Befestigungsabschnittes (34) ausgebildet sind, um gleichzeitig den Abdeckrahmen (50) und den anderen Befestigungsabschnitt (34) der Befestigungselemente (30) an der Dose (2;102;202) zu befestigen.
5. LED-Einbauleuchte nach mindestens einem der Ansprüche 2 bis 4, **dadurch gekennzeichnet, dass** mindestens einige der Verankerungselemente (34,46) Schrauben sind
6. LED-Einbauleuchte nach mindestens einem der vorhergehenden Ansprüche, **dadurch gekennzeichnet, dass** die Dose (2;102;202) eine handelsübliche Elektroinstallations-Unterputzdose ist

## Claims

1. Recessed LED luminaire, which has the following features:

a modular unit (16), containing at least one LED (18) (light-emitting diode, luminescence diode) as the luminous means; a rear side (22), a front side (24) remote therefrom, a light-transmitting face (26) on the front side for the light of the at least one LED; and fastening elements (30), which have a fastening section (32), which can be fastened to the modular unit (16), and a fastening section (34), which can be fastened to a conventional electrical installation box (2; 102; 202), the modular unit (16) and the fastening elements (30) being matched to the internal dimensions of a conventional electrical installation box (2; 102; 202) in such a way that the modular unit (16) together with fastening elements (30) fastened to it can be inserted into the box (2; 102; 202), the light-transmitting face (26) of the modular unit (16) pointing out in the direction out of the box (2; 102; 202), and the modular unit (16) having a switched mode power supply (20) for producing a low electrical voltage which is compatible for the at least one LED from a higher (in relation thereto) local distribution AC voltage and connection means (23, 24) of the switch mode power supply (20) on a side other than the front side for connection to system voltage lines, it being possible for the modular unit (16) together with system voltage lines connected to the connection means (23, 24) to be inserted into the box (2; 102; 202) and for the fastening elements (30) to be fastened to the box if the connection elements (23, 24) are already connected to system voltage lines in the box, **characterized in that** the fastening elements (30) are Z-shaped brackets, which each have a web (42) and the fastening sections (32, 34), which extend away from said web in opposite directions and of which in each case one can be fastened to the modular unit (16) and the other is anchored on the box (2; 102; 202), the fastening elements (30), which are fastened to the modular unit (16), can be fastened to the box (2; 102; 202) if the modular unit has already been inserted into the box.

2. Recessed LED luminaire, according to Claim 1, **characterized in that** the fastening sections (32, 34) of the fastening elements each have at least one opening (40) for receiving an anchoring element (36, 46), by means of which one fastening section (32) can be fastened to the modular unit (16) and the other fastening sections (34) of each fastening element (30) can be fastened to the box (2; 102; 202).

3. Recessed LED luminaire, according to at least one of the preceding claims, **characterized by** a covering frame (50), which can be positioned on the outside of the modular unit (16) and has a width, by means of which it transversely covers the fastening elements (30), which are fastened to the modular unit (16), and an interspace between the modular unit (16) and the box (2; 102; 202) and said box.

4. Recessed LED luminaire, according to Claims 2 and 3, **characterized in that** the anchoring elements (46) of the other fastening section (34) are designed to at the same time fasten the covering frame (50) and the other fastening section (34) of the fastening elements (30) to the box (2; 102; 202).

5. Recessed LED luminaire, according to at least one of Claims 2 to 4, **characterized in that** at least some of the anchoring elements (34, 46) are screws.

6. Recessed LED luminaire, according to at least one of the preceding claims, **characterized in that** the box (2; 102; 202), is a conventional flush-mounted electrical installation box.

## Revendications

1. Lampe encastrée à LED qui présente les caractéristiques suivantes:

un module (16) qui contient au moins une LED (18) (diode émettrice de lumière, diode lumineuse, diode luminescente) comme moyen d'éclairage, un côté arrière (22), un côté frontal (24) non tourné vers le précédent, une surface (26) transparente à la lumière sur le côté frontal, pour la lumière de la ou des LED, et des éléments de fixation (30) qui présentent une partie de fixation (32) qui peut être fixée sur le module (16) et une partie de fixation (34) qui peut être fixée sur un boîtier d'installation électrique (2; 102; 202) habituel du marché, le module (16) et les éléments de fixation (30) ayant des dimensions intérieures adaptées à un boîtier d'installation électrique (2; 102; 202) habituel du marché de telle sorte qu'avec les éléments de fixation (30) qui y sont fixés, le module (16) puisse être inséré dans le boîtier (2; 102; 202), la surface (26) transparente à la lumière du module (16) débordant hors du boîtier (2; 102; 202), et le module (16) présentant une partie (20) de raccordement au réseau qui produit pour la ou les LED une tension électrique plus basse à partir d'une tension alternative du réseau local et des moyens de raccordement (23, 24) de la partie (20) de raccordement au réseau sur un autre côté que le côté frontal, pour le raccordement à

- des conducteurs de tension du réseau, le module (16) pouvant être inséré dans le boîtier (2; 102; 202) avec les conducteurs de tension du réseau raccordés aux moyens de raccordement (23, 24) et les éléments de fixation (30) pouvant être fixés sur le boîtier lorsque les éléments de raccordement (23, 24) ont déjà été raccordés aux conducteurs de tension du réseau présents dans le boîtier, 5
- caractérisée en ce que** 10
- les éléments de fixation (30) sont des étriers en forme de Z qui présentent une branche (42) et des parties de fixation (32, 34) qui s'en éloignent dans des directions opposées et dont l'une peut être fixée au module (16) et l'autre est ancrée sur le boîtier (2; 102; 202), les éléments de fixation (30) fixés sur le module (16) pouvant être fixés sur le boîtier (2; 102; 202) lorsque le module a déjà été placé dans le boîtier. 15
- 20
2. Lampe encastrée à LED selon la revendication 1, **caractérisée en ce que** les parties de fixation (32, 34) des éléments de fixation présentent chacune au moins une ouverture (40) de reprise d'un élément d'ancrage (36, 46) par lequel l'une des parties de fixation (32) peut être fixée sur le module (16) et l'autre partie de fixation (34) de chaque élément de fixation (30) peut être fixée sur le boîtier (2; 102; 202). 25
3. Lampe encastrée à LED selon au moins l'une des revendications précédentes, **caractérisée par** un cadre de recouvrement (50) qui peut être placé sur le côté extérieur du module (16) et qui a une largeur par laquelle il recouvre transversalement les éléments de fixation (30) qui sont fixés sur le module (16) et un espace intermédiaire entre le module (16) et le boîtier (2; 102; 202) ainsi que ce boîtier. 30
- 35
4. Lampe encastrée à LED selon les revendications 2 et 3, **caractérisée en ce que** les éléments d'ancrage (46) de l'autre partie de fixation (34) sont configurés pour fixer en même temps le cadre de recouvrement (50) et l'autre partie de fixation (34) des éléments de fixation (30) sur le boîtier (2; 102; 202). 40
- 45
5. Lampe encastrée à LED selon au moins l'une des revendications 2 à 4, **caractérisée en ce qu'**au moins certains des éléments d'ancrage (34, 36) sont des vis. 50
6. Lampe encastrée à LED selon au moins l'une des revendications précédentes, **caractérisée en ce que** le boîtier (2; 102; 202) est un boîtier encastré d'installation électrique habituel du marché. 55

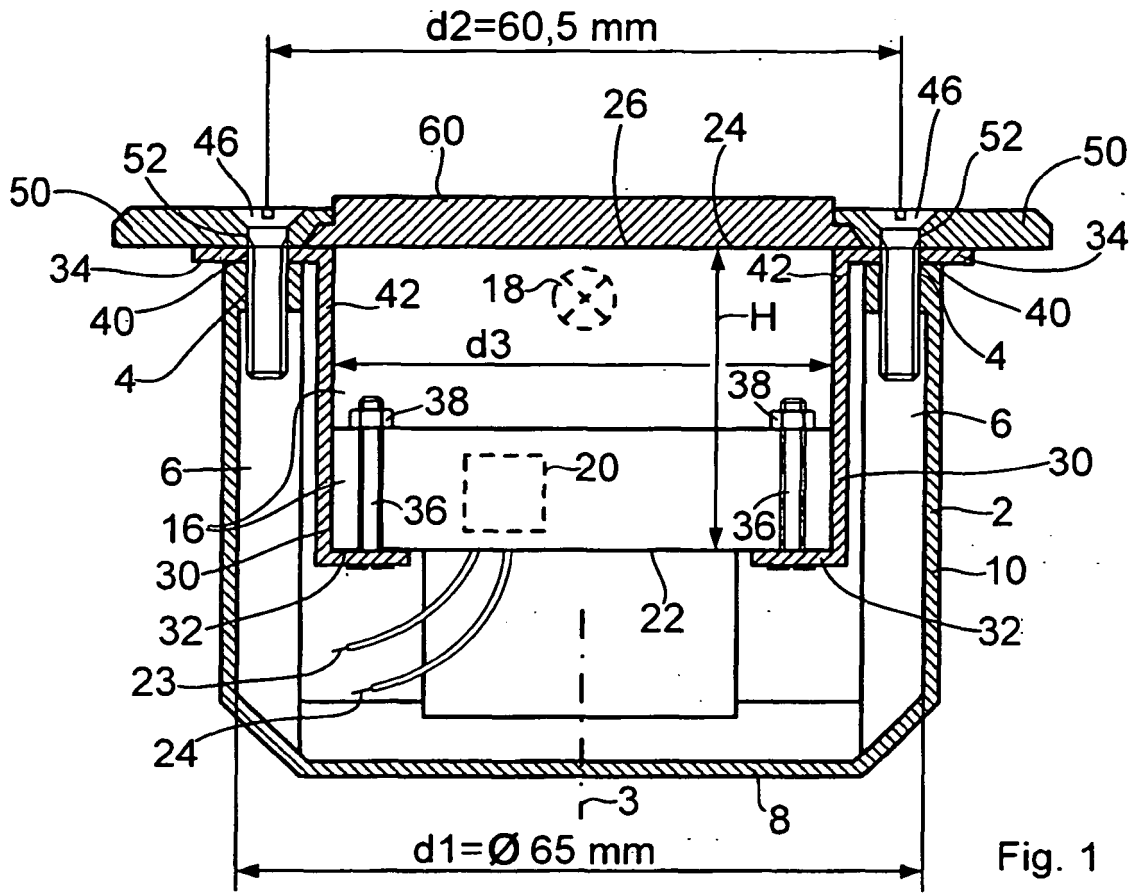

Fig. 1

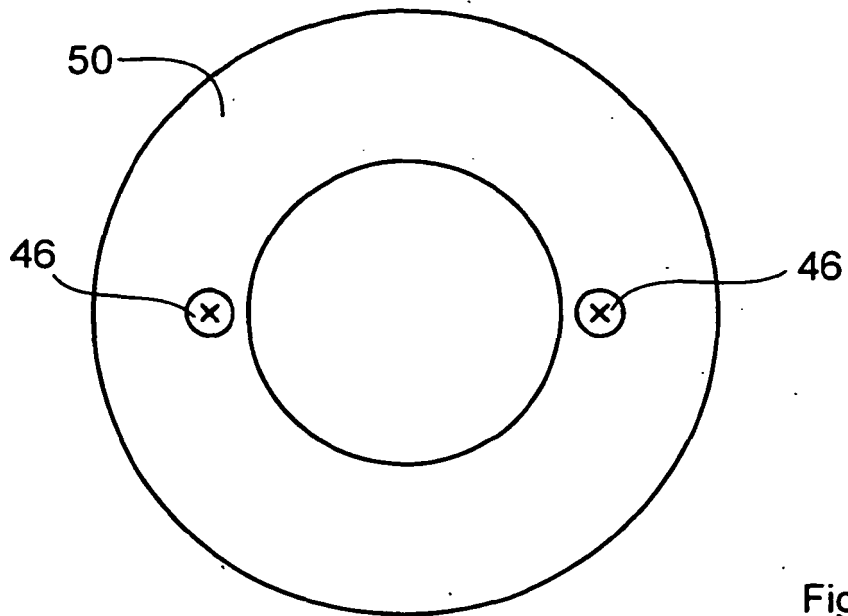

Fig. 2

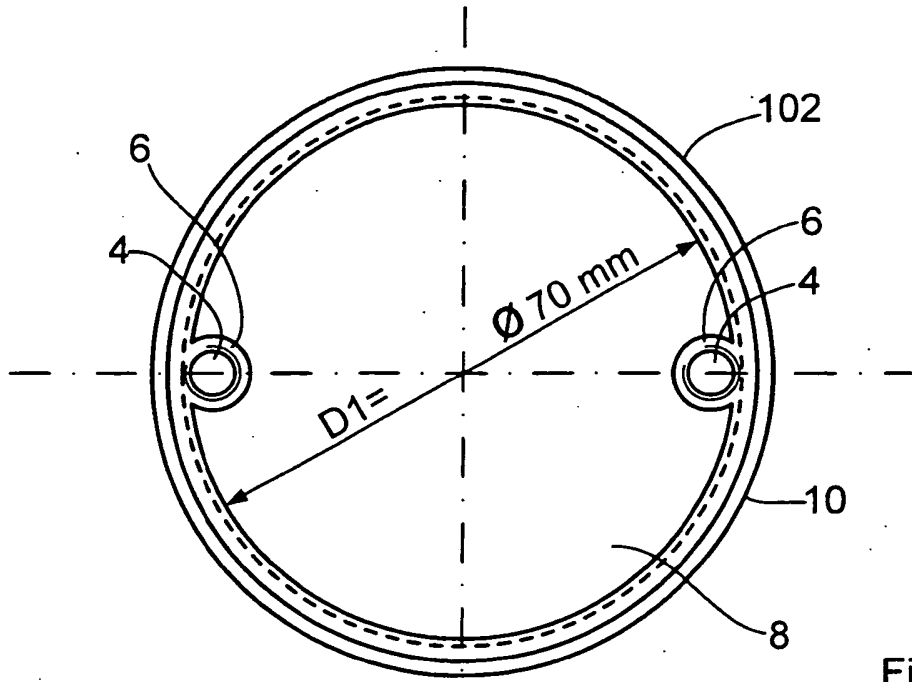

Fig. 3

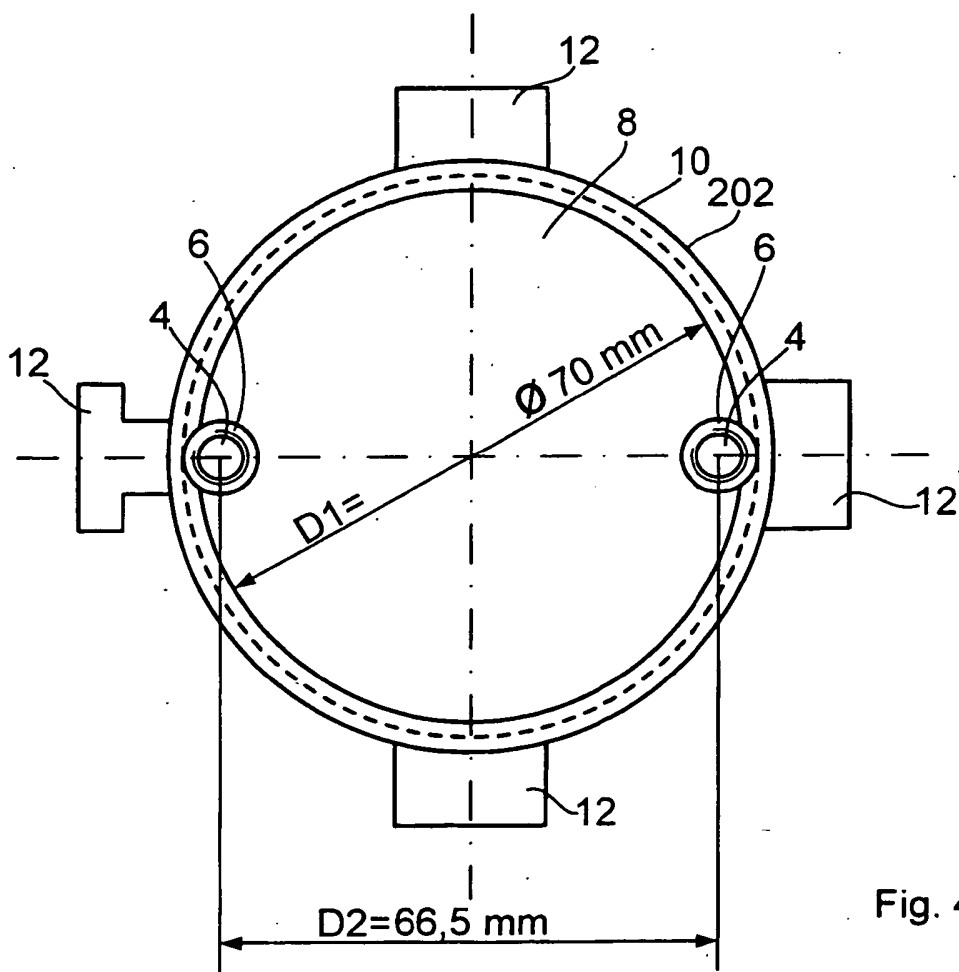

Fig. 4



**IN DER BESCHREIBUNG AUFGEFÜHRTE DOKUMENTE**

*Diese Liste der vom Anmelder aufgeführten Dokumente wurde ausschließlich zur Information des Lesers aufgenommen und ist nicht Bestandteil des europäischen Patentdokumentes. Sie wurde mit größter Sorgfalt zusammengestellt; das EPA übernimmt jedoch keinerlei Haftung für etwaige Fehler oder Auslassungen.*

**In der Beschreibung aufgeführte Patentdokumente**

- DE 20018455 U1 [0002]