

가

(dovetail)

가

가

가

( ) 가

가 가

(recess)

가

가

가

가

가

가

가

가

가  
(biasing)

가

(divot)

(boss)

가

가

1

가 가 , 가  
가 , 가

, , 가

, 가  
가

, , 가 , ,

가 ,

(buttress) 가 (bicortical screw fixation) 가

, 가 , 가

/ 가 가

, 가

, 가

가 , 가  
가 ,

가 , 가 가 가  
 (aperture) 가 , 가 가  
 가 가 1 가  
 2 가 2 가  
 가 가 1  
 가 U- 가  
 가 가  
 1 1  
 2 가 1 1  
 3 3-3 2  
 4 가 1  
 5 가 2  
 6 가 1  
 7 가 2  
 8 2  
 9 가 1 8  
 10 가 2 8  
 11 가 2 8  
 12 가 가

13

14

15 가

1 , 가 (10) , (14)  
 (12) (14) (12) , 가 (1)  
 6) , (12) (21) (18) 가 (1)

가

2 5

(36 38) 가 (40) (41, 42)  
 (32, 34) (30) 가

1

2 1 1 (51)  
 2 (52) 가 (50) (50) 2 (52)  
 (60)가 (60) (50) (62) (62) (54)  
 (60) (64) (62) (60)  
 (62) 가

(40) , 1 (18)  
 (70) 2 , 5 가 (18)  
 (40) , 가 가  
 가 가 (74)가  
 가 1 2 , ,

12 14 가 (114) (112) (110)

가 (116) (112) (114) (118)

30) (136, 138) 가 (132, 134) (118) (1

(140) (141, 142)

(130)

(140) 1 (118)

(170) 2 , 12 가 (118)

(140) , 가

U (150) (153) (s

nap lock) U (151) ,

(153) 가 (155) , 가 (160)

(161) 가

가 가

(156)가

가

(tapping)

가

가 ( )

가

가

가

가

(57)

1.

가

(bore)

, 가 , 가 2 가 , 가 1

2.

1 , 가 가

3.

2 , .

4.

3 , 가, (recess)  
(boss)

5.

4 , 가

6.

5 , 가 .

7.

4 , , .

8.

7 , 가

9.

6 , .

10.

9 , 2 가 1 2 가 1

11.

10 , 가 가

12.

1 , 가 , 가

1

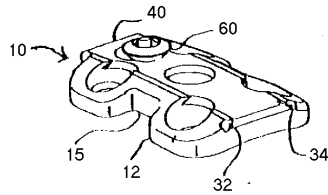

2

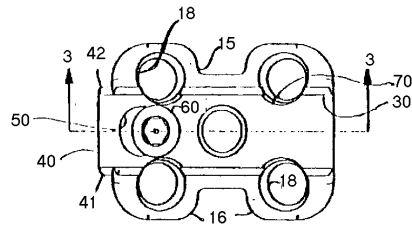

3

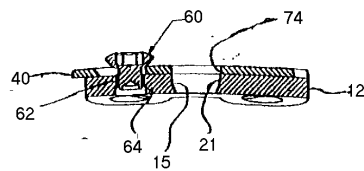



4

잠금되지 않은 위치의 슬라이더 플레이트

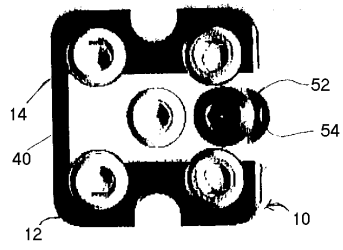

5

잠금된 위치의 슬라이더 플레이트

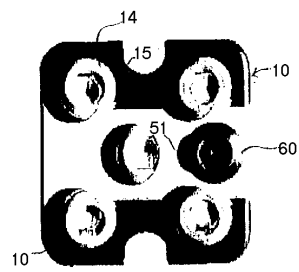

6

잠금되지 않은 위치의 슬라이더 플레이트

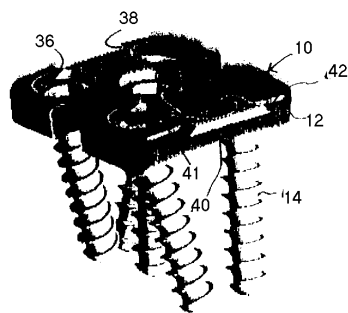

7

잠금된 위치의 슬라이더 플레이트

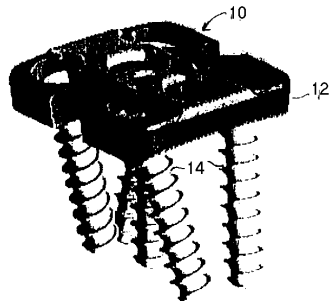

8

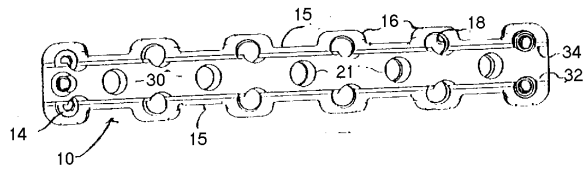

9

플레이트의 중앙

축은 플레이트의 중앙과 평행

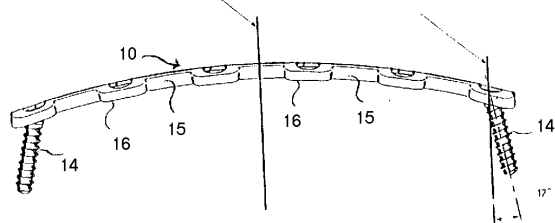

10

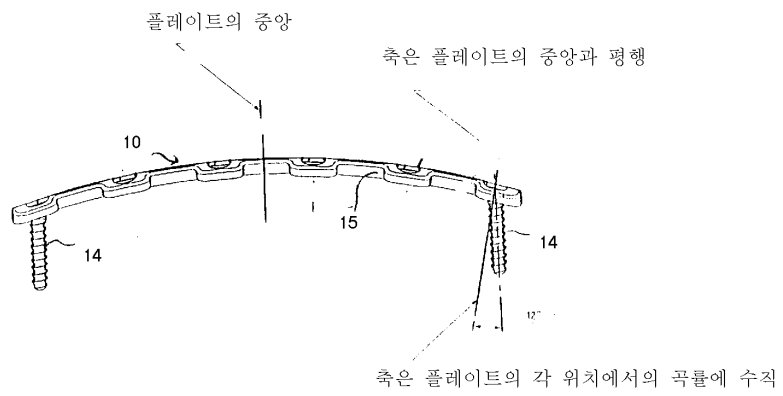

11

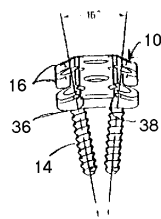

12

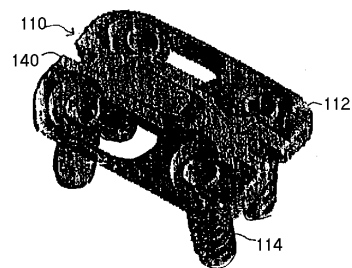

13

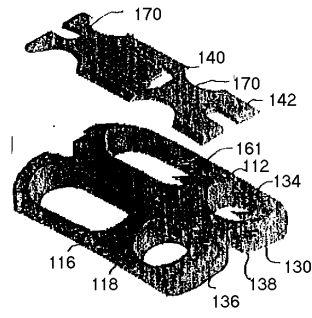

14

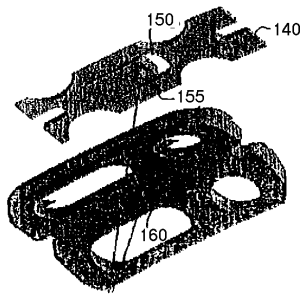

15

