

(19)
(12)

(KR)
(B1)

(51) 。 Int. Cl.7
F25C 1/24

(45)
(11)
(24)

2004 06 25
10-0437388
2004 06 15

(21) 10-2001-0049101
(22) 2001 08 14

(65)
(43)

10-2003-0015056
2003 02 20

(73) 20

(72) 1 709

106 603

203 301

가 14-5

H 205

가 391-12

A 411

954-4

(74)

:

(54)

가 가 ,
가 ,

1a, 1b
 2
 3
 4
 5
 6
 7
 8
 9a, 9b, 9c
 *
 8: 9: 10: 11: 13: 14: 16:
 30: 36:
 39: 45:
 48: PCB 51:
 53,62: 55,56,65:
 59:

가
 1a 1b /
 (12) (2a,2b) (2a,2b)
 (12) (4) (14)가 (14) (20) (12) (12)
 (12) (14)가 (12)
 1b 가 (15)가 (12) 가 (12)
 (15)가 (12) (12)
 (14) (12) (12) 가 (12) 가
 (12) (6)가 (12) 가 가
 (16) (12) (16) 가 (20) 가
 가 가

(6) (18) 가 가 . (12)
 (6) (18) , (14)가 가 .
 (18) , (12)가 (12) 가 .
 , (12) 가 . (18)
 (12) (15) , (12) (15)가 ,
 (15)가 (12) 가 .
 (12) (12) , .
 / , .
 가 가 .
 가 , , 가 / 가 가 , 가 .
 . 가 .
 . 가 ,
 , 가 , 가 .
 가 .
 , 가 .
 , 가 가 .

) , PCB(48) , (30) , (59)
 , PCB LED(13) 가 (53,62) (55,56,65)
 (9) TEST (10)가 , (11) 가
 (12) (14) (14) (18) (12) ()
 12) (15)가 , ()
 (16)가 , (45) , 가
 , 가 PCB ; 가 ,

;

가

가

가

2

1

(15)

(15)

(15)가

(30) (15) /
(30)

(36)

(14)

(30)

(30)

(59)
1(53)

1(56)

(59)

(51)

(59)가 (

14)가

(48)

(59)
(59)

(14)
1(56)가

1(53)

(30)

1(53)

(14)
(14)

가

(59)
가
(12)

3(55)가
3(55)

3(55)

1(53)
(14)

1(53)

(12)
1(56)

3(55)

(59)

(51)

(36)

(36)

(51)

(36)
(16)

(16)
(46)

(39)
(39)

(45)
2(62)가

(48)

2(65)가

2(62)

2(65)
(16)가

2(62)

가

2(65)가

2(62)
가

6)

3
1(53)

(14)가

1(53)

1(5

(14)가

(12)

(14)

1

1

(12)

가

1(53)

1(56)

3(55)

가

1(56)

3(55)

1(56)

5) 3(55)
2(62) , (16)가 , 2(62) , 2(6
1(53) (70) (70) , 1(53)
(70) (14) (70) , 2(62)
(70) 1(53) 1(56) (14)
가 , 1(53) 3(55) , 3(55)
1,2(53,62) (PCB)(48) , 가
(70) 가 (70) 가 1,2 (72)
1,2 (82)
(12) (30) (74) , (4)
78 () , 82 (76) (12)
(70) (15) (80) (80)
(70) (15) / (15) 1(53)
) 3(55)
73 가 (70) 가
(70) 가
(73) 가 가
(70) 가 (70) 가 (12)
가 (73) 가
(70) 가
4 가 (73) (70) 가
(70) (300). (310). (82) ,
(82) 가 (82) (70) 가
(82) 가 가
310 (82)가 1,2(53,62) , 310 ,
가 310 가 (70) (14)
320 (320).
1,2(53,62) (70) 5 (72) (54)
(70) (100). 100 1,2
(70) 1,2 2(62) 가 가 (110).
(30) (16) (59)가 (59) (16)
(39) (16) (39)가 (36)
6) (36) (16)가 () 2(62) 2(65) (3
{ (39)가 (36) } (16) 가 2

2(62) 2(65)
(16) (30)
9b (16)가 2(62) 2(65)
(70) 2(62) 2(62)
110 2(62)
110 가 (120)
(130)가 (14) 1(53) (14)
(14) (30) (30)
(59)가 (59) (51) (14)가
(59) 1(56) (59)
1(56)가 1(53) 1(53)
130 1(53)
(14)가 가 (14)가 (12) 130
1(53) (14) 가 (70) (74)
130 1(53) (30)가 (59)가 (14)가
(78) (14)가 1 (156)
150 가 (160) (70) 가 (14)
9a (14)가 1 3
(14) 1
160 가 160 (14)가 1
4 가 160
(59)가 1(53) 1(56) 가 (30)
(59) (14) 가 140
160 160 (14) 가 170
170 ()
(14)가 140 (14)가 1
(12) 4 (14) (14)가
(70) 2(62) 가 (14)
가 (70) 160 가
330 330
6 (12) (70)
(76) 가 (12) (78)
(70) (12) (70)
(400)가 (73) (70)
(410)가

410 (420 , 430 (70) 가 (76) 가
 가 (78) (12) 가 , (70) (78)
 (440). (12) 가 (73) 6
 , (12)

330 , 340
 340 7
 5 가 , 6 (12)
 (70) , (78) (500). (510). ()
 78) (1) (510). , ()
 (70) (12) (82) 가
 (520). 520
 , 510 520 (70) 520 가
 , 7 510

(350). 350
 8 (82) (80)
 (70) (15)가 (200). (12)
 (15)가 가 가 (12)
 가 가 가 (12)
 (70) 200 (15) (15) 가 (78) (210)
). (15) 220

(70) 1(56) (14) 1(53)
 (230). (14) 가 (14) 9
 , a

(70) (74) 가 (30) (240). (59)가
 240 (14)가 (30)가 , (59) (59) , 3(55)
 , (14)가 (12) , (14)가 가
 (14) (12) (12) (14)가

(14) (14) (59) (14)
 (12) 3(55) 1(53) (250).
 (70) (12)

9c (70) (80) (15) (260). (30)
 , 1(56)가 1(53)
 , 8 (270 , 280).
 , 220 가 , ,
 가 가 가 가 , ,
 가 가 가 가 , ,
 , 가

, 가
 , 가
 , 가
 , 가
 , 가
 , 가
 , 가
 , 가
 , 가
 , 가

(57)

- 1.
- 2.
- 3.
- 4.
- 5.

가 ;
 ;
 ;

6.

5 ,
 ,

7.

6 ,
 ,

8.

5 ,
 ,

9.

8 ,
 ,

10.

5 ,
 ,

11.

5 ,
 ,

12.

11 ,
 ,

13.

1 ;
 가 1 ;
 2 ;
 3 2 , 가 2 ;
 3 .

14.

15.

16.

17.

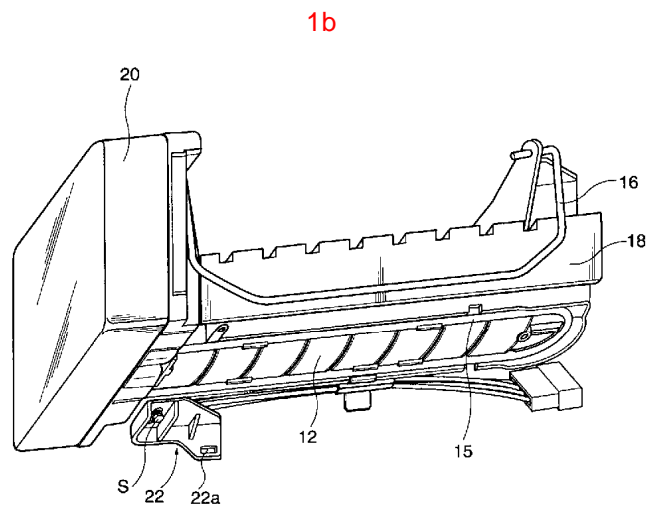
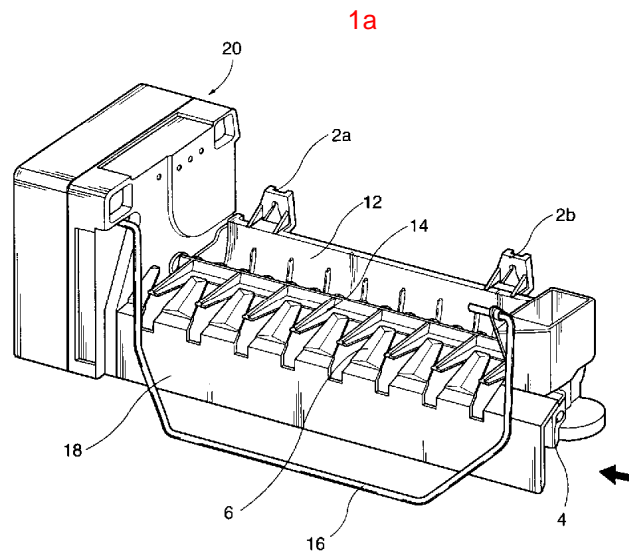

2

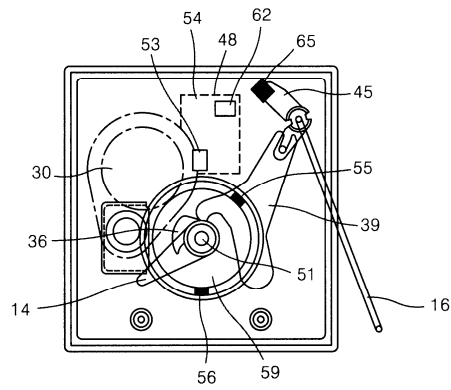

3

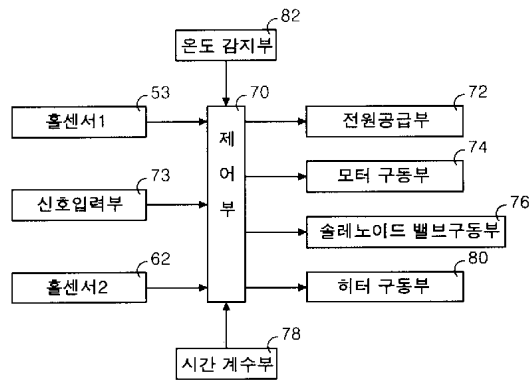

4

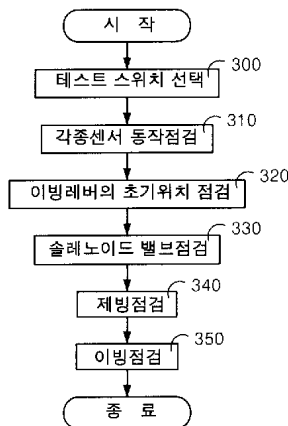

5

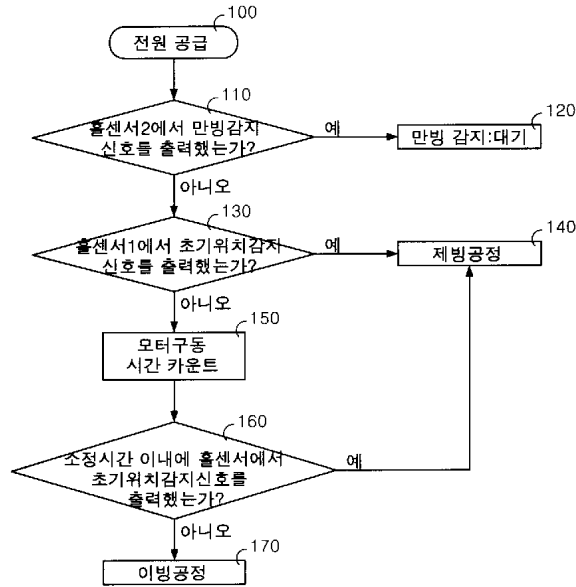

6

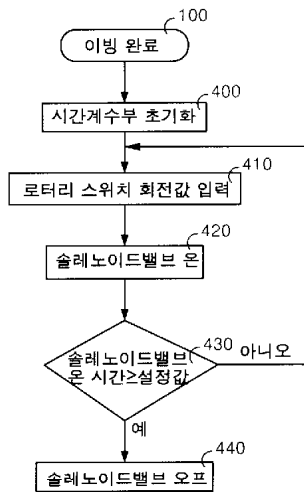

7

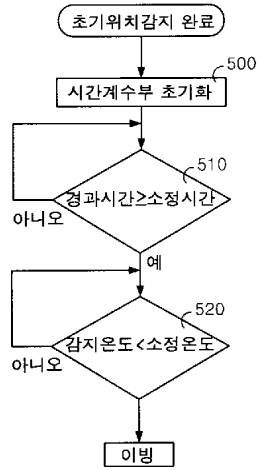

8

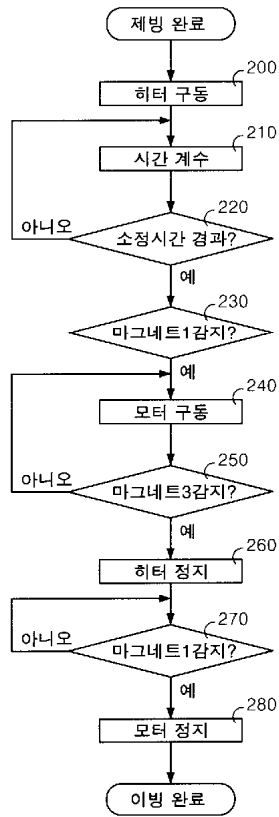

9a

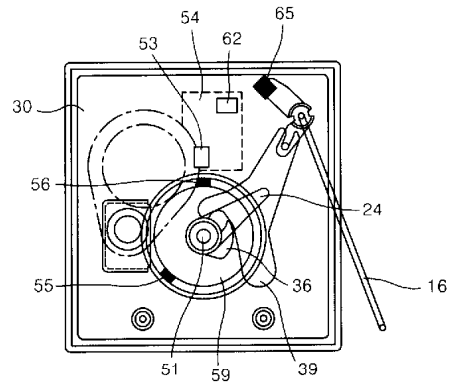

9b

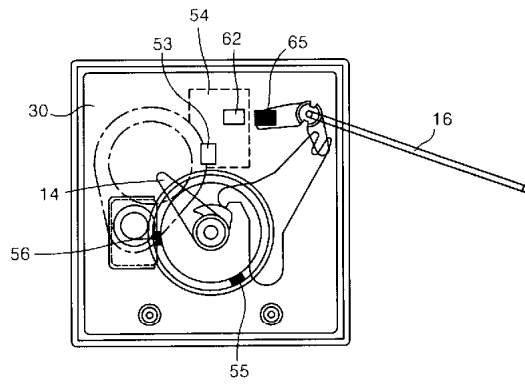

9c

