



Europäisches Patentamt  
European Patent Office  
Office européen des brevets



Veröffentlichungsnummer: **0 436 826 A3**

**EUROPÄISCHE PATENTANMELDUNG**

Anmeldenummer: **90122940.1**

Int. Cl.<sup>5</sup>: **B65H 19/10, B65H 19/18**

Anmeldetag: **30.11.90**

Priorität: **12.01.90 DE 4000745**

Anmelder: **MAN Roland Druckmaschinen AG**  
**Christian-Pless-Strasse 6-30**  
**W-6050 Offenbach/Main(DE)**

Veröffentlichungstag der Anmeldung:  
**17.07.91 Patentblatt 91/29**

Erfinder: **Spang, Otto**  
**Händelstrasse 2**  
**W-8901 Margertshausen(DE)**  
Erfinder: **Mamberer, Hans**  
**Schwalbenweg 3 a**  
**W-8901 Königsbrunn(DE)**

Benannte Vertragsstaaten:  
**CH DE FR GB IT LI NL**

Veröffentlichungstag des später veröffentlichten  
Recherchenberichts: **13.11.91 Patentblatt 91/46**

**54 Rollenwechsellvorrichtung für eine Druckmaschine.**

57 Bisher verwendete Rollenwechsellvorrichtungen benötigen Ersatzrollen, bei denen die Klebspitze vollständig vorbereitet ist, d.h., bei denen auch das Klebemittel zum Ankleben der ablaufenden Bahn an die neue Rolle aufgetragen ist. Nachteilig ist dabei zum einen die Bildung einer Restfahne beim Abtrennen der alten Bahn von der nunmehr ablaufenden neuen Bahn und zum anderen der zeitliche Aufwand zum Auftragen des Klebemittels, insbesondere dann, wenn die vorbereitete Rolle nicht innerhalb der Klebemittelverwendungszeit verwendet werden kann und daher eine erneute Klebspitzenvorbereitung erforderlich wird.

Die erfindungsgemäße Rollenwechsellvorrichtung weist eine Klebemittelauftragvorrichtung (6) auf, die so angeordnet ist, daß sie ein aufzubringendes Klebemittel auf die Bahn (10) der in Abwicklung befindlichen Rolle (2) aufbringt. Ferner ist ein in einer Bahnandrück- und Trennvorrichtung (5) der Rollenwechsellvorrichtung enthaltenes Messer (12) so angeordnet, daß nach Trennen der restlichen Bahn der ersten Rolle von der nunmehr ablaufenden zweiten Rolle keine Restfahne verbleibt.

Die Erfindung ist auf alle Rollenwechsellvorrichtungen anwendbar.

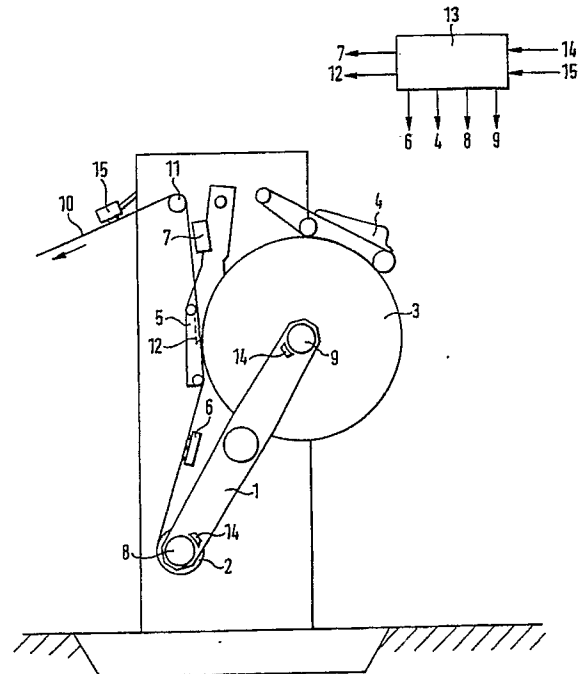

**EP 0 436 826 A3**



Europäisches  
Patentamt

# EUROPÄISCHER RECHERCHENBERICHT

Nummer der Anmeldung

EP 90 12 2940

EINSCHLÄGIGE DOKUMENTE			
Kategorie	Kennzeichnung des Dokuments mit Angabe, soweit erforderlich, der maßgeblichen Teile	Betrifft Anspruch	KLASSIFIKATION DER ANMELDUNG (Int. Cl.5)
Y	US-A-3 554 829 (T. J. LUCKETT) * das ganze Dokument * -----	1,4-7	B 65 H 19/10 B 65 H 19/18
Y	US-A-3 103 320 (W. F. HUCK) * das ganze Dokument * -----	1,4-7	
			RECHERCHIERTES SACHGEBIETE (Int. Cl.5)
			B 65 H
Der vorliegende Recherchenbericht wurde für alle Patentansprüche erstellt			
Recherchenort	Abschlußdatum der Recherche	Prüfer	
Den Haag	10 September 91	DELZOR F.N.M.	
<b>KATEGORIE DER GENANNTEN DOKUMENTE</b> X: von besonderer Bedeutung allein betrachtet Y: von besonderer Bedeutung in Verbindung mit einer anderen Veröffentlichung derselben Kategorie A: technologischer Hintergrund O: nichtschriftliche Offenbarung P: Zwischenliteratur T: der Erfindung zugrunde liegende Theorien oder Grundsätze		E: älteres Patentdokument, das jedoch erst am oder nach dem Anmeldedatum veröffentlicht worden ist D: in der Anmeldung angeführtes Dokument L: aus anderen Gründen angeführtes Dokument ----- &: Mitglied der gleichen Patentfamilie, übereinstimmendes Dokument	