

(19)
(12)

(KR)
(Y1)

(51) 。 Int. Cl. 7
B66D 5/32

(45)
(11)
(24)

2003 05 09
20-0311743
2003 04 16

(21) 20-2002-0038957
(22) 2002 12 30

(73) 712-15 148B -8L

(72) 2 941 25/2 3-601

(74)

:

가 :

(54)

(10) , (20) , (20) (30) , (10)
(40) , (10) (30) (40)
(10) 가 (50), (50)
(60), (30) (50) 1 (71), (40)
(50) 2 (72), (30) (80) ,

1

, , , , ,

1

2 1 A-A

3

* *

1 : 10 :

20 : 30 :

40 : 50 :

60 : 71 : 1

72 : 2 80 :

85 :

가

가

1

2

1
3 , 2 1 A-A ,

(20) (20) (10) (10)
(40) (30) (10) (40)
(10) 가 (50), (30) (50) (60)
(30) 1 (71), (40) (50) (80)
2 (72), (80), (80)

(10) (1) 가 ,
(20)가

(30) (20) (10)

(40) (10) (10)

(30)

(50) (10) (40) (3)
0) 가 1 (71) , 2 (72) (10)

(60) (1) 가 (50)

1 (71) (50) (30) , 2 (72)
(50) (40)

(80) (1) 가 (30)

(40) (80) (30) (20) (30)가
(40) (30)가 1 (71) (50), 2 (72)

(30) (50) (40)가 (80)
(10)

(60) (50) (50)가 (10) (10)
(10)

(80) (30) (40) ()
(40)가 (71,72) (10)

(50) (50) (71,72) (60)

(30) (20)
가 (10)

(80) (30)가 (20) ()
40)

(85)

(80)

(80)

가

(57)

1.

(1) 가 (10) ;

(10) (20) ;

(20) (30) ;

(10) (40);

가 (10) (30) (40) (10)
(50);

(50) (60);

(30) (50) 1 (71);

(40) (50) 2 (72);

(30) (80);

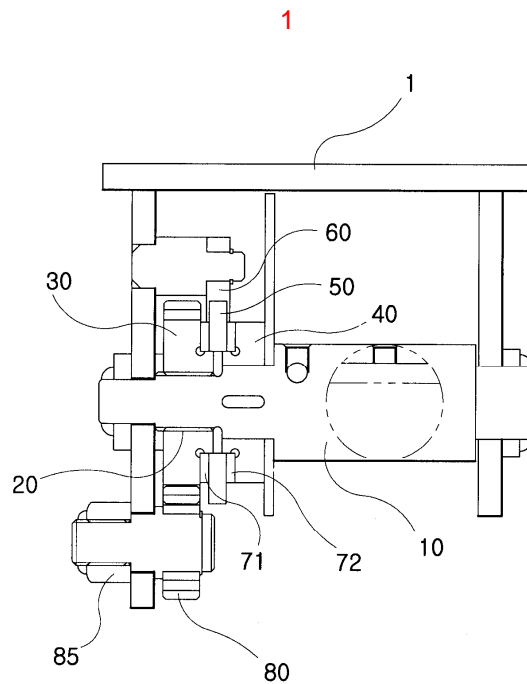

2

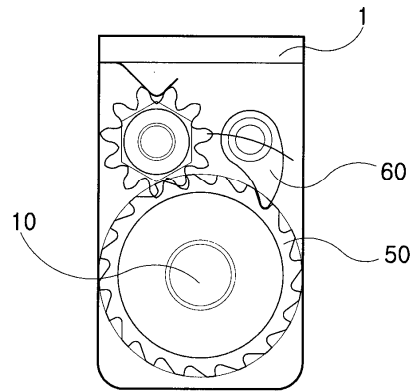

3

