

(19)  
(12)

(KR)  
(Y1)

(51) 。 Int. Cl. 7  
A01K 61/00

(45)  
(11)  
(24)

2002 05 09  
20 - 0275040  
2002 04 29

(21) 20 - 2002 - 0005031  
(22) 2002 02 20  
(62) 2002 - 0009032  
: 2002 02 20

2002 02 20

(73)  
977 - 1  
3 105 302

(72)  
313 - 72  
3 105 302

310 - 20 308

2 1207

2 113 - 5 2 203/205

1263

708 - 709

2 1026 - 9

960

2903

(74)  
:

가 :

(54)

(buoy) ;

가 .

1

1

2

(buoy)

가가

가

가

가 가

가

가

가

1

1 (100) (10), (20) (31), (32), (33)  
 , (10) (41), (42), (43), (44)가 (100) , (1  
 (20) (60) (51), (52), (53) (1  
 00) , (20) (60) ,

(10) (10) (13) (13) (11)  
 (12) (13) (11) (10) (10)  
 , (12) (13) (11)  
 , (12) (14)가 (14)  
 가 가 ,  
 (12)

(20) (20) (10) 가 , ( (   
 (23) (23) (21) (23) )  
 (22) (21) (20) (22) ,  
 (24)가 .  
 , , (10), (20) ,  
 가

2

(10), (20) 가 2  
 (13) (11) ,  
 (11) (11) 가 (   
 10) (10) (13) (11)  
 .

가 가 ,

(1) 가 , 가 ,

(2) 가 , , 가 ,

(3) , .

(4) 가 가가 .

(57)

1.

, ;  
;

2.

1 , 가 가 ,

3.

1 , ,

4.

1 , ,

5.

1 4 , 가 가

6.

5 , .

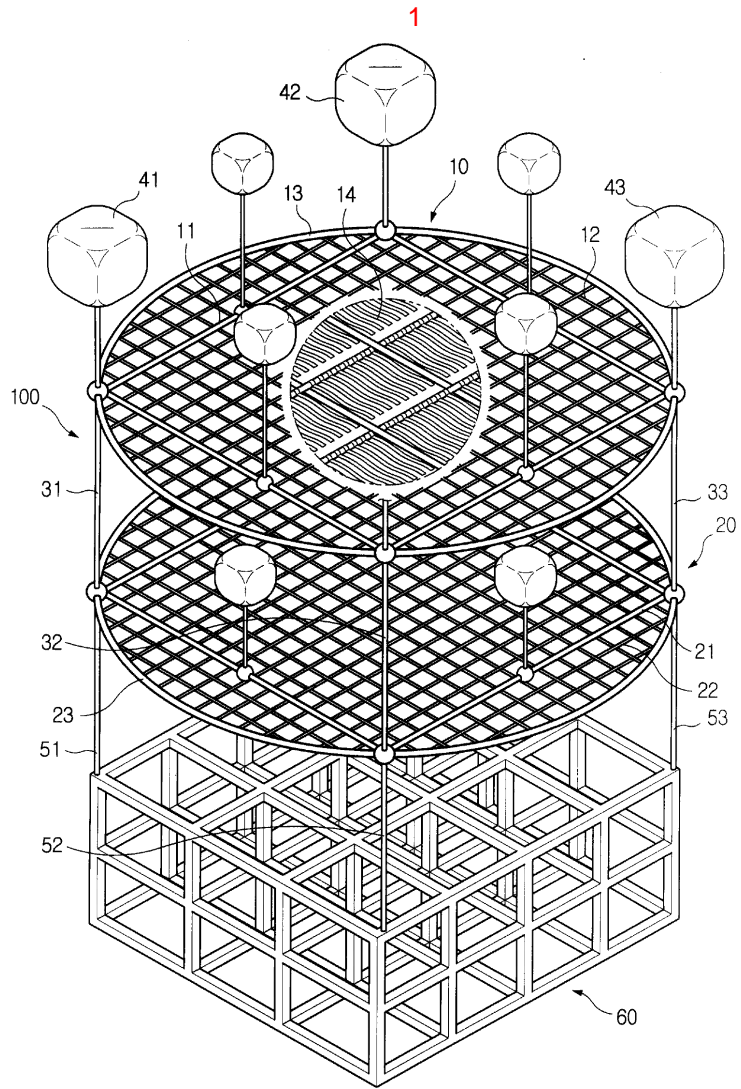

2

