

1 가 .

2 3 가 , 2 가
가 1 가 .

3 가 가 2 가 .

4 2 가 1,2 가 .

* *

1 : 가 10 : 1 가

11, 21 : 20 : 2 가

30 : 31 :

32 : 35 :

40 : 41 :

43 : 45 :

51, 53 :

가 가 , 가 1 가 2
가 가 .

rry) , (billet) 가 (slu
가 , 가
가 .

가 , 가 , 가
가 , 가 .

가 가 가 가
가 (induction heating) 가

가 1 50~100kw 가 2
10 - 20kw 가 2 가

111)(121) 1 2 가 (110)(120) 가 (101) (103) ((110) (111) 가 가 1 가 ((120) (121) 가 가 2 가

2 가 (101) 1 가 (110) 가
1 가 (120) 가 가

가

가 1 가 2 가
가

가 , 1 가 2 가 , 1 가 2 가
가 , 2 가

2 3 가 (1) , 가 (1) 1
가 (10) 2 가 (20)가 (30) , (30)
1 가 (10) 2 가 (20) 가 (40) , (40)
(45) , (40) 2 2 (51)(5)

(31) (30) 4 (32) , (32) (35)
(31) 1 가 (10) (32) 2 가 (2
, 1, 2 가 (10)(20) (11)(21) .

, 1, 2 가 (10)(20) (11)(21) (12)(22) ,

(11)(21) , (12)(22) ,
 (11)(21) (13)(23)가 , 1 가 (10)
 (11) 가 50~100kw , 2 가 (20) (21)
 가 10~20kw .
 , (40) (41) 가 (30) (45)
 가 , (40) 1,2 가 (10)(20) (11)(21)
 , (40) (51)(53) 가 (43)가
 , (41) (31)(32)
 , (51)(53) 2 , (30) (55)
 (40)
 , (51) (40) (41) 가 가 1 (11)
 (40) (43) (53) (40)
 (41) 가 가 2 (21) (40) (43)
 , 가 1,2 가 (10)(20) (11)(21)
 가 가 (40) (41) (40) (43)
 (51) , (40) (41) 가 1
 (10) (11) 1 가 2
 1 가 2~4 , (40) (43) (51)
 , (40) (41) 가 3 (43) (53)
 2 가 (20) (21) 2 가 (40)
 , 1 가 2 가
 가
 , 가 가 가

(57)

1.

1 가 2 가 가 , 1 가 2 가
 , 가 가 ,
 2

가

2.

1 ,

2

가

가

가

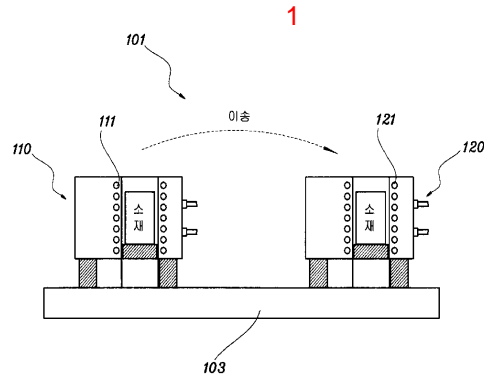

2

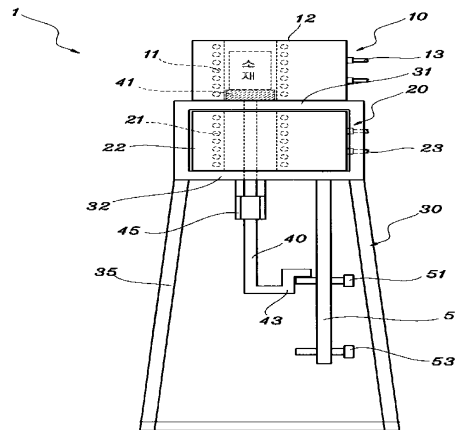

3

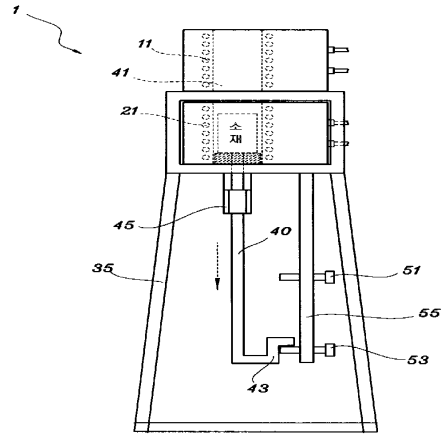

4

