

(19)  
(12)

(KR)  
(B1)

(51) 。 Int. Cl. <sup>6</sup>  
F04C 18/02

(45)  
(11)  
(24)

2001 09 24  
10 - 0308305  
2001 08 27

(21) 10 - 1999 - 0038687  
(22) 1999 09 10

(65) 2001 - 0027104  
(43) 2001 04 06

(73)

20

(72)

2 709

(74)

:

(54) 가

가

, 가

,  
가  
가 가

가  
가 가

가

4

1

2

3

4 가 .

5 4 ' - ' .

6 가 .

7a 7b 가 .

\* \*

7 : 7b :

7c : 8 :

10 : 11 :

12 : 13 :

14 : 15 :

가 가 , 가 가 .

( , ) ( , ' ) .

가 가 가 . 가 가 .

5) (2) (3) 1 , (2) (3) (1) (4B) (4)가 , (4) (4B) (4A) (2) , (2) (Wrap) (6a) (5) (6) 가 (6) , (7a) (6) (7) (6) (6a) 가 (7) (1) (8) 가 (8a) 가 (8)가 (1) , (8)가 (9)가 .

(9A) , (9) (8) 가 (8a) 가 (8a) (9B) . (9A)

5a , 7b , SP , DP .

.

, 가 (4A) (4B)가 (5) (6)

, (6) ( )

(7) (6a,7a)

(6) 가

, 가 (8) 가 (8a) (7) (7b) (8)

가 (8) 가 (DP)

, (9B) 가 (9A)

, (8) 가 (8a) (9B) (1) 가

, 가 가 (9B) (9B)

가 가 가

, (8) (9B)가

, (9A)

가 가 가 가

, 가 가 가

, 가 가 가

가 , 가

가 가

가 가

가 가

, 가 가

가 가

가 가

가 가

가 가

3 , 5 4 ' - ' , 6 가 가

(2) (2) (3) (4) 가 가 , (1) (4) (4B) (5) (5) (Wrap) (6a) (6) (6) (7) (6) (6a) 가 (7a) (7) (1) (8)가 (7) 가 (10)가 .

(10) 가 (11) , (11) (12) , (11) (7b) (13) (7) (14) , (14) 3 (13) (15) (7) (7b) (7b) (7c) .

5a , 7b , SP , DP .

가

, 가 (4B) (5) (6) (6) (7) (7b) (6a,7a) 가 (7) (7b) .

, 가 (8) , 가 (11) 가 (13) (11) (7) (7c) (13)가 (7b) .

, (7b) (7) (13)가 (7b) 가 , (7b) (13) (13)가 (7b) (7b) 가 가 .

, 가 가 (7b) (13) (13) (13) (13)가 (15)

가 , 가 가 가 가 가  
, 가 가 가 가 가 가 가

(57)

1.

가 가 가 가 가 가 가  
가 가 가 가 가 가 가

2.

1 , 가 가 가 가 가 가 가

1

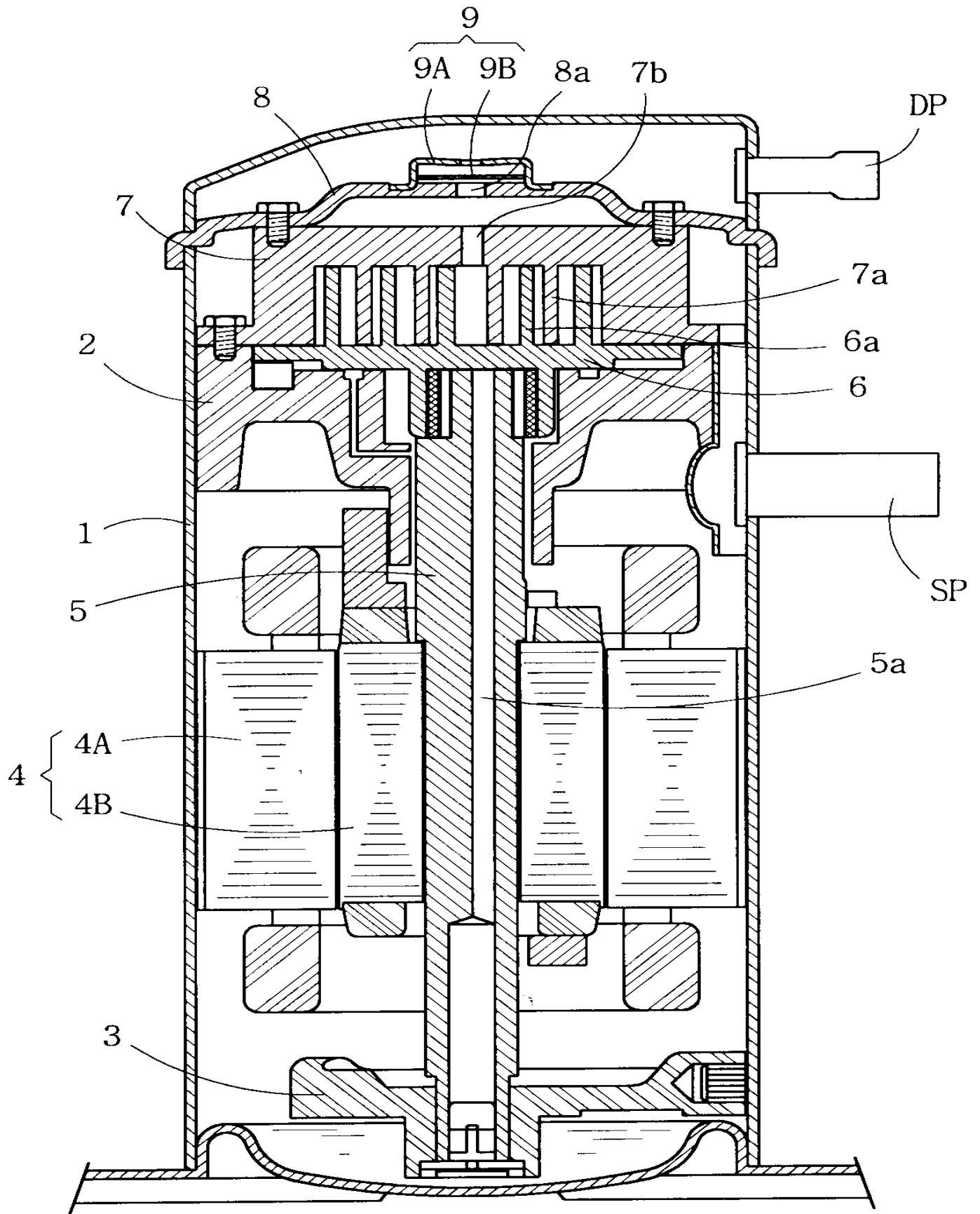

2

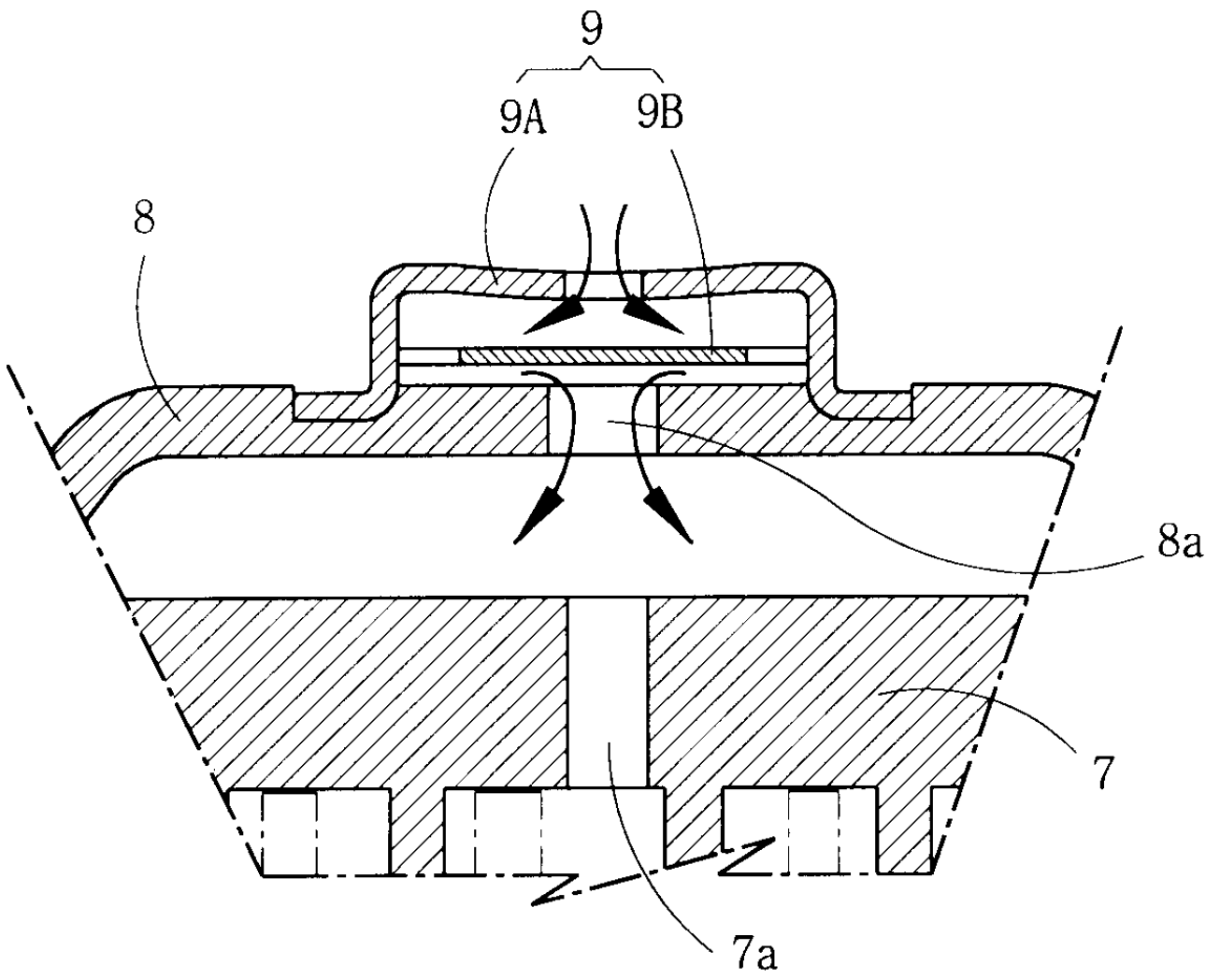

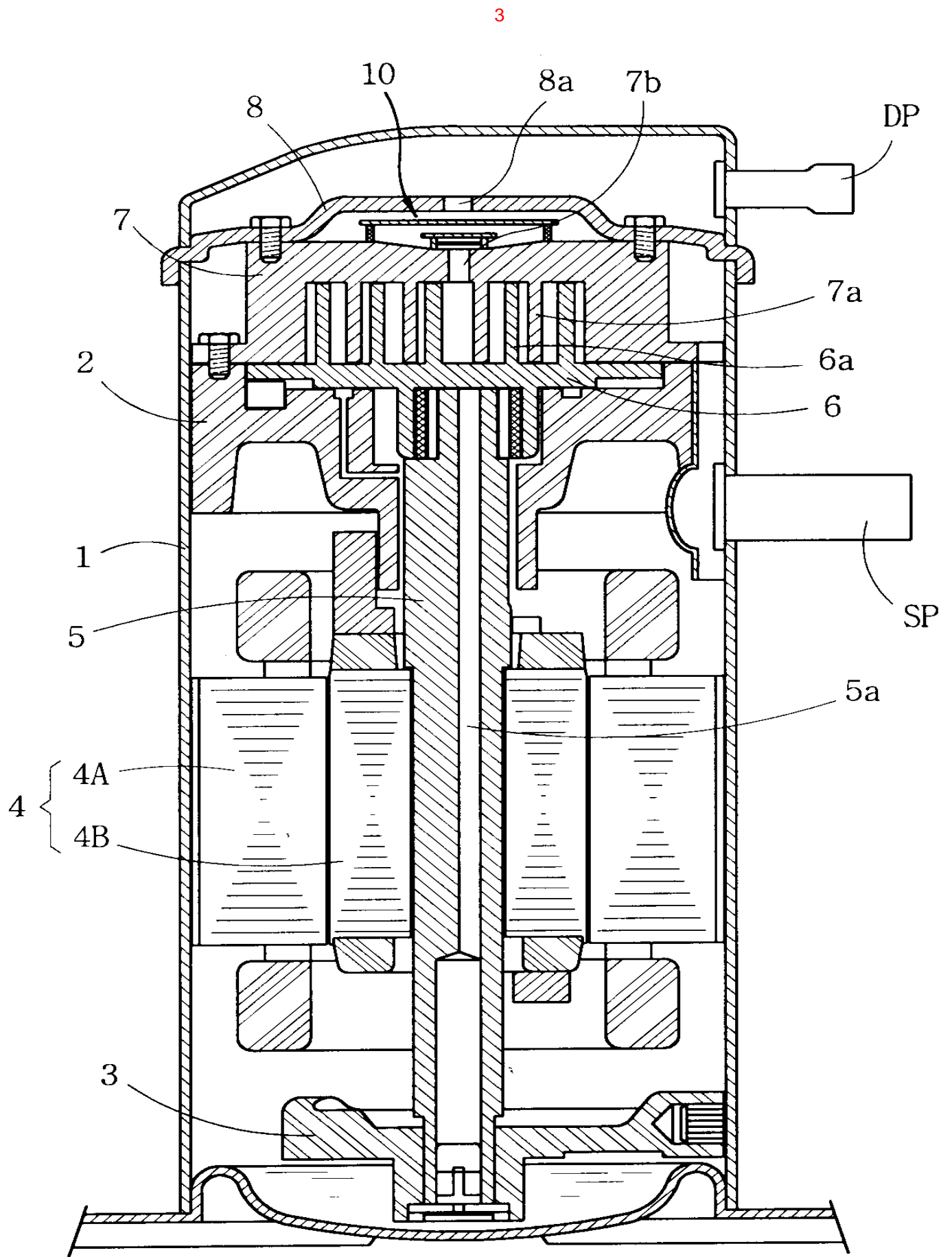



4

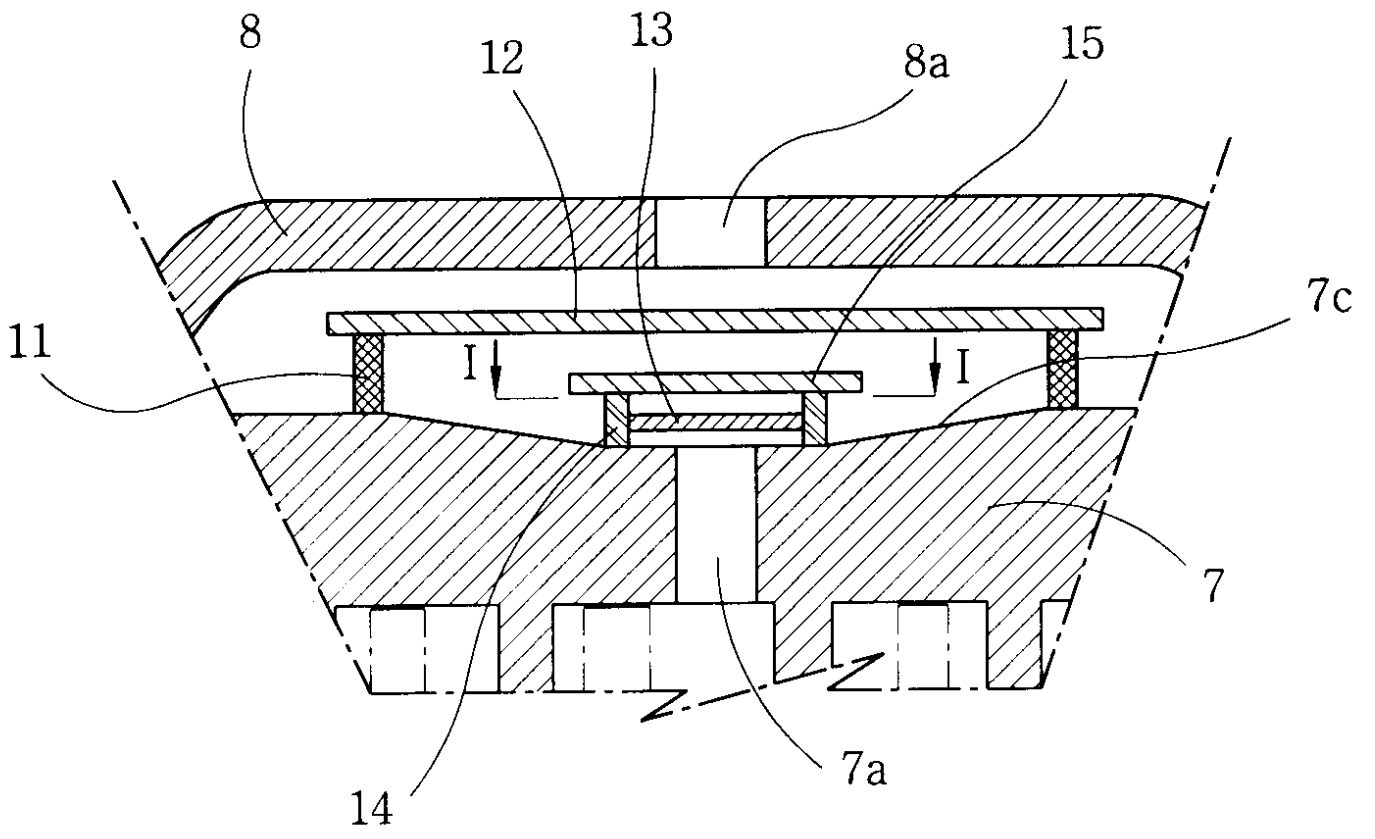

5

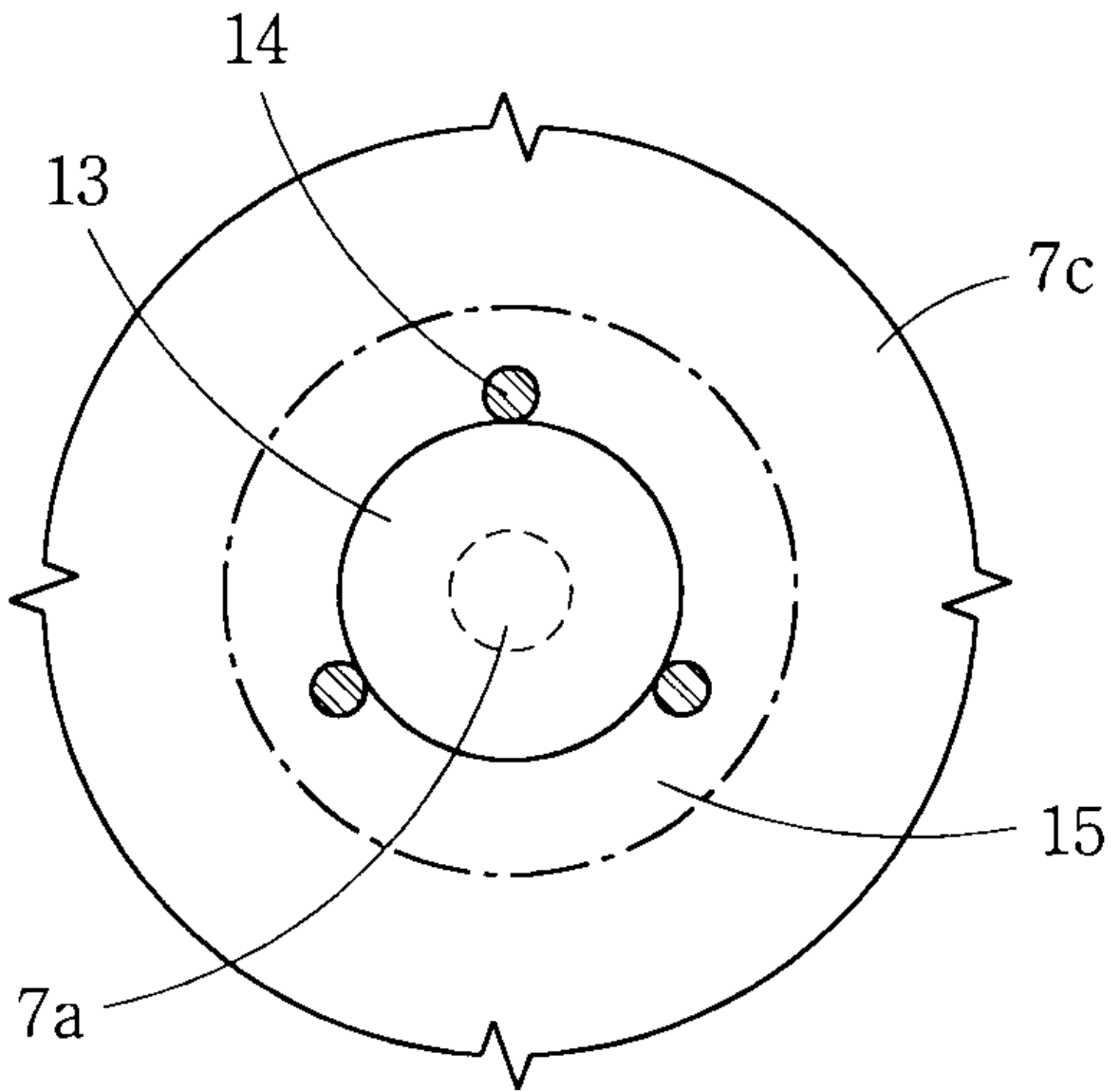

6

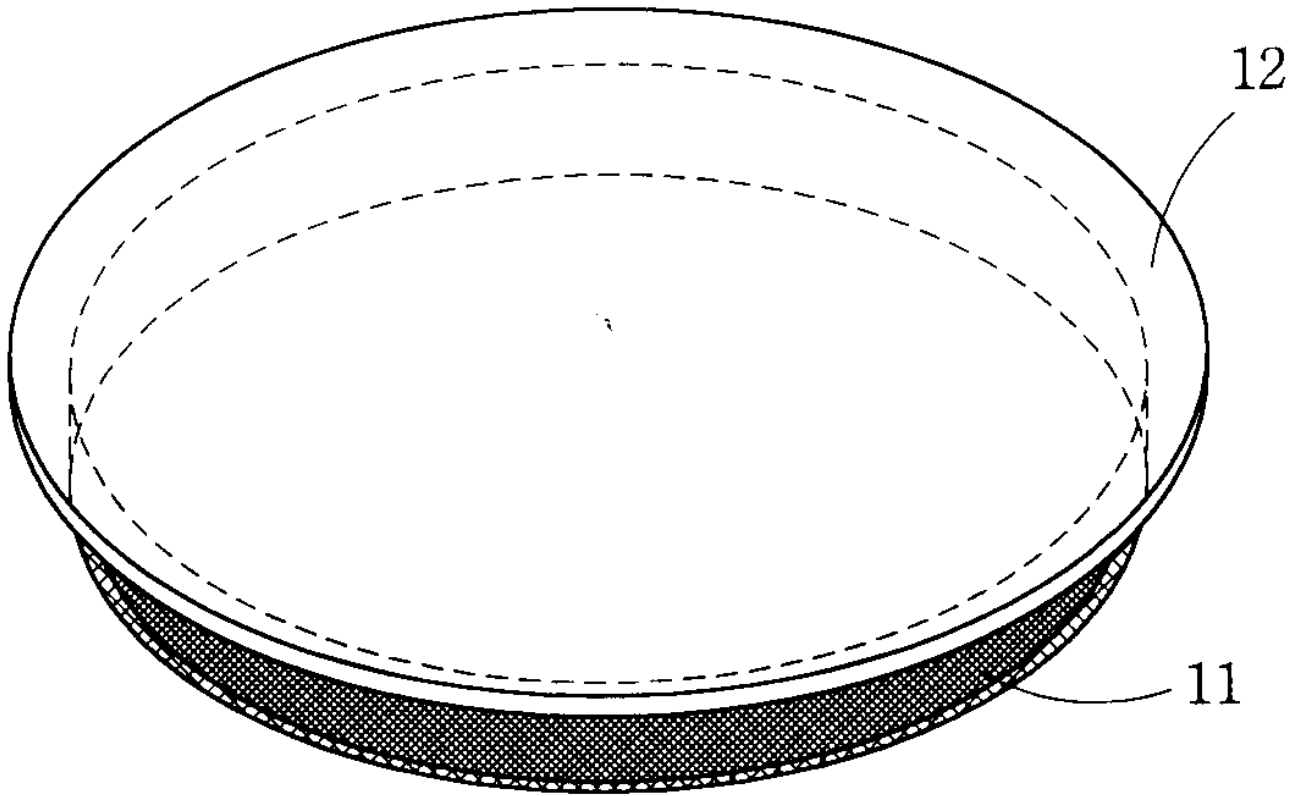

7a

