



(19) 대한민국특허청(KR)
(12) 등록실용신안공보(Y1)

(45) 공고일자 2011년05월30일
(11) 등록번호 20-0453819
(24) 등록일자 2011년05월23일

(51) Int. Cl.
G09B 1/04 (2006.01) G09B 1/16 (2006.01)
G09B 1/00 (2006.01)
(21) 출원번호 20-2008-0014886
(22) 출원일자 2008년11월07일
심사청구일자 2008년11월07일
(65) 공개번호 20-2010-0005071
(43) 공개일자 2010년05월17일
(56) 선행기술조사문헌
KR200305661 Y1*
KR2019980022248 U*
KR200417905 Y1
*는 심사관에 의하여 인용된 문헌

(73) 실용신안권자
최홍선
전북 익산시 평화동 133-31
(72) 고안자
최홍선
전북 익산시 평화동 133-31
(74) 대리인
이정우

전체 청구항 수 : 총 1 항

심사관 : 장창국

(54) 유아용 모자이크식 교구

(57) 요약

본 고안은 유아나 유치원생 등과 같은 어린아이의 색상구별 및 도형인식과 집중력향상 등을 위한 모자이크식 학습용 교구(教具)로 사용되면서 완성된 경우에는 장식판으로 사용되도록 되어 있는 것으로서, 소정의 판형상으로 상면부에 다수개의 가로구획선과 세로구획선이 일정간격으로 교차되게 인쇄되어 있어 동일한 크기를 지닌 다수개의 모눈이 격자형상으로 구획되어 있으며 상기 각 모눈에는 구분을 위한 특정 색상이 칠해져 있거나 별도의 구분 기호가 표기되어 있고 특정 색상이나 구분기호에 따라 구분된 다수개의 모눈이 각종 문자나 숫자, 도형 또는 그림과 같은 도안부를 형성하도록 되어 있는 모눈구획판과, 상기 모눈구획판의 모눈과 동일한 형상과 크기로 일정 두께를 지닌 다수개의 모자이크편이 구비되어 있고 상기 각 모자이크편은 모눈구획판의 도안부에서 특정 색상이나 구분기호에 따라 구분된 각 모눈과 동일한 색상이나 구분기호가 상면부에 인쇄되어 있고 하면부에는 통상의 점착제가 도포되어 있으며 이형지 위에 다수개의 모자이크편이 전후좌우로 서로 인접된 상태로 분리가능하게 부착되어 있는 모자이크원판으로 구성되어 있어 상기 모자이크원판에서 모눈구획판의 각 모눈과 동일한 색상이나 구분기호가 인쇄된 모자이크편을 찾아 하나씩 분리하여 상기 모눈구획판의 각 모눈에 모자이크식으로 붙히면서 도안부를 완성하도록 되어 있는 것을 특징으로 하는 유아용 모자이크식 교구에 관한 것이다.

대표도 - 도1

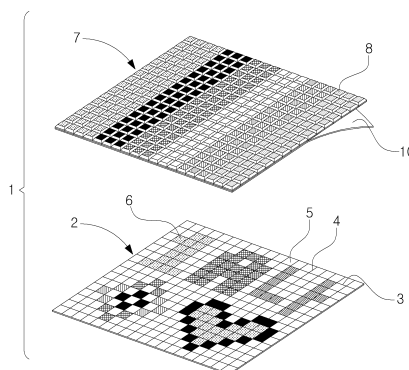

실용신안 등록청구의 범위

청구항 1

소정의 판형상으로 상면부에 다수개의 가로구획선과 세로구획선이 일정간격으로 교차되게 인쇄되어 있어 동일한 크기를 지닌 다수개의 모눈이 격자형상으로 구획되어 있으며 상기 각 모눈에는 구분을 위한 특정 색상이 칠해져 있거나 별도의 구분기호가 표기되어 있고 특정 색상이나 구분기호에 따라 구분된 다수개의 모눈이 각종 문자나 숫자, 도형 또는 그림과 같은 도안부를 형성한 모눈구획판과, 폴리스티렌이나 아크릴과 같은 단단한 합성수지재 질로 되어 있고 상기 모눈구획판의 도안부에서 특정 색상이나 구분기호에 따라 구분된 각 모눈과 동일한 색상이나 구분기호가 상면부에 인쇄되어 있고 하면부에는 통상의 점착제가 도포되며 상기 각 모눈과 동일한 형상과 크기로 된 다수개의 모자이크편과, 이형지 위에 상기 다수개의 모자이크편이 전후좌우로 나란히 분리가능하게 부착되어 있는 모자이크원판으로 구성된 모자이크식 교구에 있어서, 상기 각 모자이크편(8)은 이형지(10)로부터의 분리 및 파지가 용이하도록 일정두께로 되어 있고 분리 및 파지시 굽히거나 다치지 않도록 상면 외곽부분은 경사면(11)을 형성하면서 각 모서리부분은 라운드져 있으며, 상기 모자이크원판(7)은 각 모자이크편(8)의 식별이 용이하도록 동일한 색상이나 구분기호를 지닌 모자이크편(8)들이 이형지(10)위에 복수열로 나란히 배치되고 그 옆쪽에는 다른 색상이나 구분기호를 지닌 모자이크편(8)들이 복수열로 차례로 배치되어 있는 것을 특징으로 하는 유아용 모자이크식 교구.

청구항 2

삭제

청구항 3

삭제

명세서

고안의 상세한 설명

기술분야

[0001] 본 고안은 유아나 유치원생 등과 같은 어린아이의 색상구별 및 도형인식과 집중력향상 등을 위한 모자이크식 학습용 교구(教具)로 사용되면서 완성된 경우에는 장식판으로 사용되도록 되어 있는 것으로서, 소정의 판형상으로 상면부에 다수개의 가로구획선과 세로구획선이 일정간격으로 교차되게 인쇄되어 있어 동일한 크기를 지닌 다수개의 모눈이 격자형상으로 구획되어 있으며 상기 각 모눈에는 구분을 위한 특정 색상이 칠해져 있거나 별도의 구분기호가 표기되어 있고 특정 색상이나 구분기호에 따라 구분된 다수개의 모눈이 각종 문자나 숫자, 도형 또는 그림과 같은 도안부를 형성하도록 되어 있는 모눈구획판과, 상기 모눈구획판의 모눈과 동일한 형상과 크기로 일정두께를 지닌 다수개의 모자이크편이 구비되어 있고 상기 각 모자이크편은 모눈구획판의 도안부에서 특정 색상이나 구분기호에 따라 구분된 각 모눈과 동일한 색상이나 구분기호가 상면부에 인쇄되어 있고 하면부에는 통상의 점착제가 도포되어 있으며 이형지 위에 다수개의 모자이크편이 전후좌우로 서로 인접된 상태로 분리가능하게 부착되어 있는 모자이크원판으로 구성되어 있어 상기 모자이크원판에서 모눈구획판의 각 모눈과 동일한 색상이나 구분기호가 인쇄된 모자이크편을 찾아 하나씩 분리하여 상기 모눈구획판의 각 모눈에 모자이크식으로 붙히면서 도안부를 완성하도록 되어 있는 것을 특징으로 하는 유아용 모자이크식 교구에 관한 것이다.

배경기술

[0002] 일반적으로 모자이크식 교구(教具)는 문구용, 가정용, 교육용 등으로 제작되어 사용되고 있는데, 이러한 종래의 모자이크식 교구는 특정 도형이나 색상이 표면에 인쇄된 다양한 형태의 모자이크편을 이용하여 서로 인접되게 위치시키면서 각종 그림이나 도형 등을 퍼즐식으로 맞추는 것이 대부분이었다.

[0003] 이러한 모자이크식 교구로서 대한민국 등록실용신안공보 실용신안등록번호 제 20-0417905호에서는 모자이크용 스티커에 있어서, 색상이 다른 다수의 스티커가 그림판과 동시에 제공되는 것으로 상기 스티커는 통상 학생용 크레파스, 물감 등에 적용되는 색상들 중 임의 선택된 적어도 6종 이상의 색이 1조로 구성 제공되는 동시에 각 스티커조각의 크기는 5mm×5mm 범위 내에 들도록 분할되며 상기 그림판의 거의 전면을 채울 수 있는 정도의 양이 제공되며, 상기 그림판에는 선 또는 색으로 특정형태를 표현한 밑그림이 인쇄되어 있는 것을 특징이 있는 모자이크용 스티커가 개시되었는데, 상기 선등록 고안은 단순히 퍼즐식으로 짜맞추는 종래 모자이크식 교구에서 벗어나 새롭게 스티커를 이용하여 깔끔한 느낌의 모자이크 또는 점묘화를 구성할 수 있는 스티커를 제공하고 있으나, 상기와 같은 선등록 고안은 밑그림이 단순히 선과 색을 이용하여 그림식으로 그려져 있어 색상과 그림에 대한 인지력이 일정 수준이상으로 갖추어져 이를 표현할 수 있는 초등학교 고학년이나 중,고등학생들의 학습용 교구로만 이용할 수 있는 것이어서 색상과 도형 및 그림에 대한 인지력이 떨어지는 유아나 유치원생 또는 초등학교 저학년의 경우에는 난위도가 높고 어려워 이를 학습용 교구로 사용할 수 없는 문제점이 있었으며, 또한 스티커가 매우 작고 얇게 형성되어 있어 손이나 핀셋 등으로 스티커지로부터 하나씩 분리하여 그림판의 원하는 위치에 정확하게 붙이기 어려워 유아 등의 학습용 교구로는 전혀 이용되지 못하고 있는 실정이다.

고안의 내용

해결 하고자하는 과제

[0004] 본 고안은 이러한 문제점들을 해결하기 위한 것으로, 모눈구획판에서 특정 색상이나 구분기호에 따라 구분표기된 다수개의 모눈이 각종 문자나 숫자, 도형 또는 그림과 같은 도안부를 형성하도록 되어 있고 상기 각 모눈과 동일한 색상이나 구분기호가 표기된 모자이크편을 모자이크원판에서 찾아 하나씩 분리하여 각 모눈에 모자이크식으로 붙히면서 도안부를 완성하는 방식으로 구성되어 있어 색상 및 도형에 관한 인지력이 떨어지는 유아들이 용이하게 가로구획선과 세로구획선에 의해 격자형으로 구획된 모눈의 색상 또는 구분표시를 확인하고 이에 적합한 모자이크편을 찾아 붙이면서 색상구별 및 도형인식에 적합한 학습용 교구로 사용되도록 하며, 또한 상기 각 모자이크편이 일정두께로 된 폴리스티렌 등의 합성수지재질로 상면 외곽부분이 경사면을 형성하고 있어 이형지로부터 모자이크편의 분리 및 파지가 용이하도록 하는 것에 그 목적이 있다.

과제 해결수단

[0005] 상기와 같은 목적을 달성하기 위하여 소정의 판형상으로 상면부에 다수개의 가로구획선과 세로구획선이 일정간격으로 교차되게 인쇄되어 있어 동일한 크기를 지닌 다수개의 모눈이 격자형상으로 구획되어 있으며 상기 각 모눈에는 구분을 위한 특정 색상이 칠해져 있거나 별도의 구분기호가 표기되어 있고 특정 색상이나 구분기호에 따라 구분된 다수개의 모눈이 각종 문자나 숫자, 도형 또는 그림과 같은 도안부를 형성하도록 되어 있는 모눈구획판과, 상기 모눈구획판의 모눈과 동일한 형상과 크기로 일정두께를 지닌 다수개의 모자이크편이 구비되어 있고 상기 각 모자이크편은 모눈구획판의 도안에서 특정 색상이나 구분기호에 따라 구분된 각 모눈과 동일한 색상이나 구분기호가 상면부에 인쇄되어 있고 하면부에는 통상의 점착계가 도포되어 있으며 이형지 위에 다수개의 모자이크편이 전후좌우로 서로 인접된 상태로 분리가능하게 부착되어 있는 모자이크원판으로 구성되어 있어 상기 모자이크원판에서 모눈구획판의 각 모눈과 동일한 색상이나 구분기호가 인쇄된 모자이크편을 찾아 하나씩 분리하여 상기 모눈구획판의 각 모눈에 모자이크식으로 붙히면서 도안을 완성하도록 되어 있는 것에 본 고안의 특징이 있다.

효 과

[0006] 상기와 같이 본 발명에 의하면 모눈구획판에서 특정 색상이나 구분기호에 따라 구분표기된 다수개의 모눈이 각종 문자나 숫자, 도형 또는 그림과 같은 도안부를 형성하도록 되어 있고 상기 각 모눈과 동일한 색상이나 구분기호가 표기된 모자이크편을 모자이크원판에서 찾아 하나씩 분리하여 각 모눈에 모자이크식으로 붙히면서 도안부를 완성하는 방식으로 구성되어 있어 색상 및 도형에 관한 인지력이 떨어지는 유아들이 용이하게 가로구획선과 세로구획선에 의해 격자형으로 구획된 모눈의 색상 또는 구분표시를 확인하고 이에 맞는 모자이크편을 찾아 손쉽게 붙이면서 색상구별 및 도형인식에 적합한 학습용 교구로 사용될 수 있고 도안부가 완성된 경우에는 액자

나 받침판 등의 장식판으로 활용할 수 있으며, 또한 상기 각 모자이크편이 일정두께로 된 폴리스티렌 등의 합성수지재질로 되어 있고 상면부 외곽부분이 경사면을 형성하고 있어 이형지로부터 모자이크편의 분리 및 파지가 용이하여 유아들이 모자이크편의 모서리부분에 긁히거나 다치지 않고 손쉽게 분리하여 모눈구획판에 붙일 수 있는 효과가 있다.

고안의 실시를 위한 구체적인 내용

- [0007] 이하 본 고안에 따른 바람직한 구성을 도면에 의해 상세히 설명하면 다음과 같다.

- [0008] 본 고안에 따른 유아용 모자이크식 교구(1)는 도 1 내지 4에 도시된 바와 같이 유아나 유치원생 또는 초등학교 저학년생 등과 같은 어린아이의 색상구별 및 도형인식과 집중력향상 등을 위한 모자이크식 학습용 교구(教具)로 사용되면서 완성된 경우에는 각종 액자나 받침판 등의 장식판으로 사용되는 것으로, 격자형상으로 구획된 상태로 특정 색상이나 구분기호에 따라 구분된 다수개의 모눈(5)이 각종 문자나 숫자, 도형 또는 그림과 같은 도안부(6)를 형성하도록 되어 있는 모눈구획판(2)과, 상기 도안부(6)에서 특정 색상이나 구분기호에 따라 구분된 각 모눈(5)과 동일한 색상이나 구분기호가 인쇄된 다수개의 모자이크편(8)이 이형지(10)위에 분리가능하게 부착되어 있는 모자이크원판(7)으로 구성되어 있다.

- [0009] 상기 모눈구획판(2)은 도 1 내지 3에 도시된 바와 같이 일정두께를 지닌 소정의 판형상으로 금속판이나 합성수지판 또는 종이나 형질 등의 재질로 되어 있으며 상면부에는 다수개의 가로구획선(3)과 세로구획선(4)이 일정간격으로 교차되게 인쇄되어 있어 동일한 크기를 지닌 다수개의 모눈(5)이 격자형상으로 구획되도록 되어 있고 상기 각 모눈(5)에는 구분을 위한 특정 색상이 칠해져 있거나 별도의 구분기호가 표기되도록 되어 있으며 특정 색상이나 구분기호에 따라 구분된 다수개의 모눈(5)이 각종 문자나 숫자, 도형 또는 그림과 같은 도안부(6)를 형성하도록 되어 있다.

- [0010] 상기 도안부(6)는 도 1 및 2에 도시된 바와 같이 가, 나, 다, 라 등과 같은 한글문자나 A, B, C, D 등과 같은 영문알파벳 또는 1, 2, 3, 4 등의 숫자 또는 사각형, 삼각형, 마름모, 하트모양 등의 간단한 도형들이 다수개의 모눈(5)에 의해 이루어지도록 되어 있어 유아들이 간단한 문자, 숫자 등을 인식하면서 학습할 수 있으며, 하나의 문자, 숫자, 도형 등을 이루는 다수개의 모눈(5)이 하나의 묶음식으로 동일한 색상이나 구분기호로 표기되어 있어 다른 문자, 숫자, 도형 등과 용이하게 구별되면서 색상 및 도형에 관한 인지력이 떨어지는 유아들도 쉽게 특정 색상 등을 식별할 수 있도록 되어 있다.

- [0011] 또한, 필요에 따라서는 초등학교 고학년생이나 중,고등학생용으로 좀더 복잡한 그림이나 도형 등을 세밀하게 도안부(6)에 나타내도록 하여 학습용이나 장식용 모자이크 교구로 사용할 수 도 있다.

- [0012] 상기 모자이크원판(7)은 도 1 내지 4에 도시된 바와 같이 상기 모눈구획판(2)에 격자형상으로 구획된 모눈(5)과 동일한 형상과 크기로 일정두께를 지닌 다수개의 모자이크편(8)이 구비되어 있고 상기 각 모자이크편(8)은 모눈구획판(2)의 도안부(6)에서 특정 색상이나 구분기호에 따라 구분된 각 모눈(5)과 동일한 색상이나 구분기호가 상면부에 인쇄되어 있고 하면부에는 통상의 점착제(9)가 도포되어 있으며 이형지(10) 위에 다수개의 모자이크편(8)이 전후좌우로 서로 인접된 상태로 분리가능하게 부착되어 있어 상기 모자이크원판(7)에서 모눈구획판(2)의 각 모눈(5)에 칠해진 색상 또는 구분기호와 동일한 색상이나 구분기호가 인쇄된 모자이크편(8)을 찾아 하나씩 떼어내어 상기 모눈구획판(2)의 각 모눈(5)에 모자이크식으로 붙히면서 도안부(6)를 완성하도록 되어 있다.

- [0013] 상기 모자이크원판(7)은 도 1에 도시된 바와 같이 동일한 색상이나 동일한 구분기호를 지닌 모자이크편(8)들이 이형지(10)위에 복수열로 나란히 배치되어 있고 그 옆쪽에는 다른 색상 등을 지닌 모자이크편(8)들이 나란히 인접된 상태로 복수열로 차례로 배치되어 있어 용이하게 각 모자이크편(8)을 식별하도록 되어 있으며, 또한 상기 다수개의 모자이크편(8)은 모눈구획판(2)에 구획된 모눈(5)에 모두 채워질 수 있는 충분한 수의 모자이크편(8)

이 이형지(10)위에 구비되어 있다.

[0014] 한편, 상기 각 모자이크편(8)은 도 3에 도시된 바와 같이 일정두께로 된 폴리스티렌이나 아크릴 등과 같은 단단한 합성수지재질로 되어 있으며 각 모자이크편(8)의 상면 외곽부분은 도 3에 도시된 바와 같이 경사면(11)을 형성하고 있고 각 모서리부분은 라운드져있어 상기 이형지(10)로부터 모자이크편(8)의 분리 및 파지가 용이하게 이루어지면서 유아들이 손으로 분리 및 파지할 때 모자이크편(8)의 모서리부분에 긁히거나 다치지 않도록 되어 있다.

[0015] 또한, 상기 각 모자이크편(8)은 상면부에만 특정 색상이나 구분기호를 인쇄하여 구분되도록 하거나 또는 모자이크편(8)의 제작과정에서 원재료인 합성수지에 특정 색상의 도료 등을 혼합하여 모자이크편(8)을 제조할 수 있어 상기 모자이크편(8)의 전체가 특정 색상을 나타내도록 형성할 수도 있다.

[0016] 이하 본 고안에 따른 작용은 다음과 같다.

[0017] 본 고안에 따른 모자이크식 교구(1)를 유아나 유치원생 또는 초등학교 저학년생과 같은 어린아이들의 색상구별 및 도형인식과 집중력향상 등을 위한 학습용 교구로 사용하는 경우에는 소정의 판형상으로 상면부에 다수개의 가로구획선(3)과 세로구획선(4)이 일정간격으로 교차되게 인쇄되어 있어 동일한 크기를 지닌 다수개의 모눈(5)이 격자형상으로 구획되어 있으며 상기 각 모눈(5)에는 구분을 위한 특정 색상이 칠해져 있거나 별도의 구분기호가 표기되어 있고 특정 색상이나 구분기호에 따라 구분된 다수개의 모눈(5)이 각종 문자나 숫자, 도형 또는 그림과 같은 도안부(6)를 형성하도록 되어 있는 모눈구획판(2)에 상기 각 모눈(5)과 동일한 색상이나 구분기호가 상면부에 표기된 모자이크편(8)을 모자이크원판(7)에서 찾아 이형지(10)로부터 하나씩 떼어내어 도 2에 도시된 바와 같이 상기 각 모눈(5)에 모자이크식으로 붙이면서 도안부(6)를 완성하여 색상 및 도형에 관한 인지가 떨어지는 유아들도 용이하게 가로구획선(3)과 세로구획선(4)에 의해 격자형으로 구획된 모눈(5)의 색상 또는 구분표시를 육안으로 확인하고 이에 적합한 모자이크편(8)을 찾아 붙이면서 색상구별 및 도형인식에 적합한 학습용 교구로 사용하게 되며, 도 4에 도시된 바와 같이 상기 도안부(6)를 비롯하여 모눈구획판(2)의 각 모눈(5)에 알맞는 모자이크편(8)이 붙여진 경우에는 각종 액자나 받침판과 같은 장식판 등으로 다양하게 활용된다.

도면의 간단한 설명

[0018] 도 1은 본 고안에 따른 유아용 모자이크식 교구의 모눈구획판과 모자이크원판을 나타낸 사시개략도

[0019] 도 2는 본 고안에 따른 유아용 모자이크식 교구의 모눈구획판에 모자이크편을 붙이는 상태를 도시한 사시개략도

[0020] 도 3은 본 고안에 따른 유아용 모자이크식 교구에서 모자이크원판의 단면개략도

[0021] 도 4는 본 고안에 따른 유아용 모자이크식 교구를 이용하여 장식판형태로 완성한 상태의 사시개략도

[0022] < 도면의 주요 부분에 대한 부호의 설명 >

[0023] 1. 모자이크식 교구

[0024] 2. 모눈구획판

[0025] 3. 가로구획선

[0026] 4. 세로구획선

[0027] 5. 모눈

[0028] 6. 도안부

[0029] 7. 모자이크원판

[0030] 8. 모자이크편

- [0031] 9. 점착제
- [0032] 10. 이형지
- [0033] 11. 경사면

도면

도면1

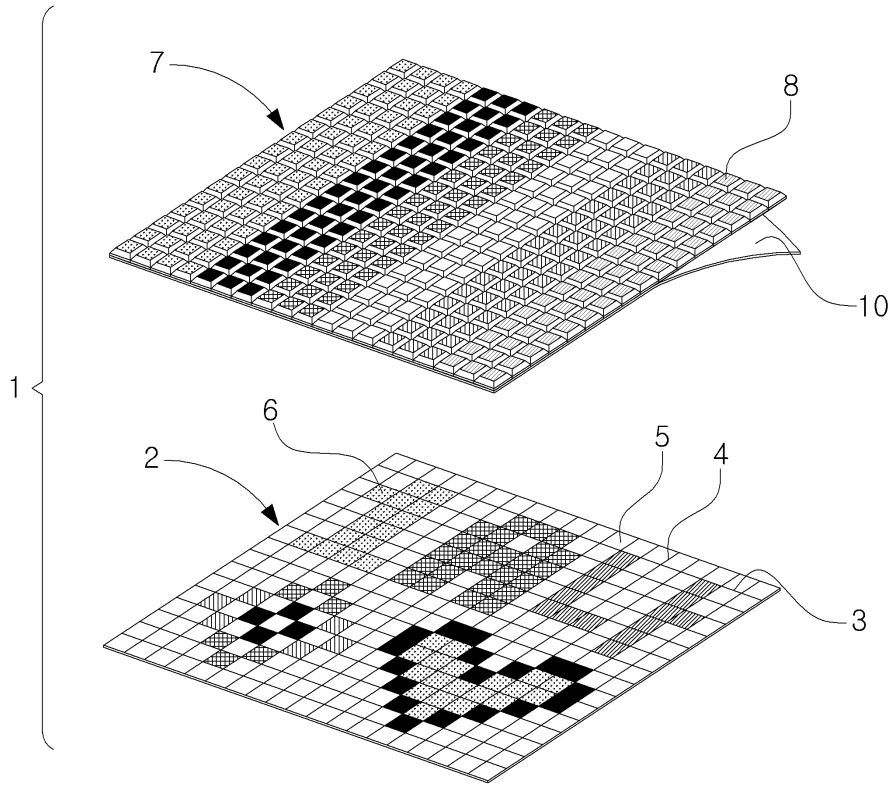

도면2

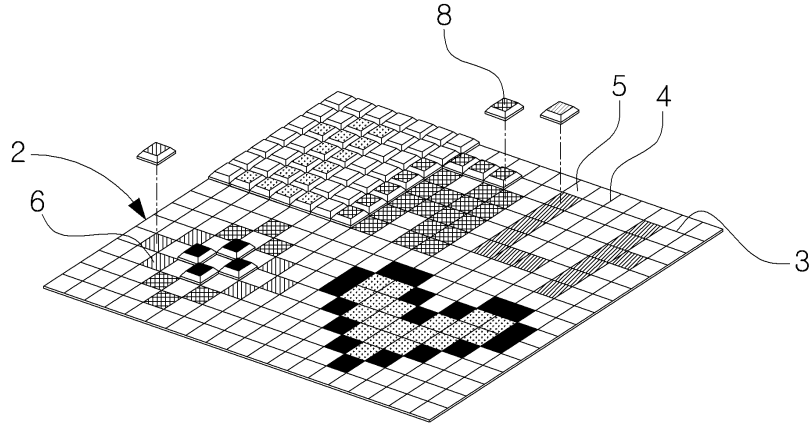

도면3

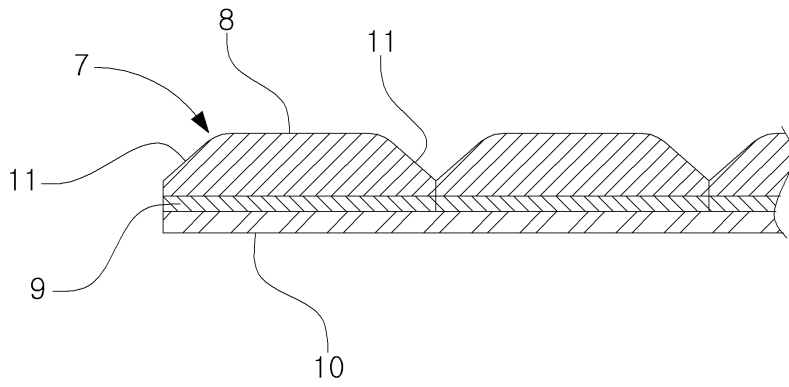

도면4

