

(19) Weltorganisation für geistiges Eigentum  
Internationales Büro



(43) Internationales Veröffentlichungsdatum  
1. Juli 2004 (01.07.2004)

PCT

(10) Internationale Veröffentlichungsnummer  
**WO 2004/055387 A1**

(51) Internationale Patentklassifikation<sup>7</sup>: **F15B 13/00**

[DE/DE]; Mühlsteige 4, 73230 Kirchheim (DE). **BOGDANOWICZ, Grzegorz** [DE/DE]; Kaiserstrasse 4, 73760 Ostfildern (DE).

(21) Internationales Aktenzeichen: PCT/EP2003/013061

(22) Internationales Anmeldedatum:  
21. November 2003 (21.11.2003)

(74) Anwälte: **REIMOLD, Otto** usw.; Magenbauer & Kollegen, Plochingen Strasse 109, 73730 Esslingen (DE).

(25) Einreichungssprache: Deutsch

(81) Bestimmungsstaat (*national*): US.

(26) Veröffentlichungssprache: Deutsch

(84) Bestimmungsstaaten (*regional*): europäisches Patent (AT, BE, BG, CH, CY, CZ, DE, DK, EE, ES, FI, FR, GB, GR, HU, IE, IT, LU, MC, NL, PT, RO, SE, SI, SK, TR).

(30) Angaben zur Priorität:  
202 19 497.3 17. Dezember 2002 (17.12.2002) DE

(71) Anmelder (für alle Bestimmungsstaaten mit Ausnahme von US): **FESTO AG & CO** [DE/DE]; Rüter Strasse 82, 73734 Esslingen (DE).

Veröffentlicht:

— mit internationalem Recherchenbericht

Zur Erklärung der Zweibuchstaben-Codes und der anderen Abkürzungen wird auf die Erklärungen ("Guidance Notes on Codes and Abbreviations") am Anfang jeder regulären Ausgabe der PCT-Gazette verwiesen.

(72) Erfinder; und

(75) Erfinder/Anmelder (nur für US): **BERNER, Michael**

(54) Title: FLUIDIC CONTROL SYSTEM

(54) Bezeichnung: FLUIDTECHNISCHES STEUERGERÄT

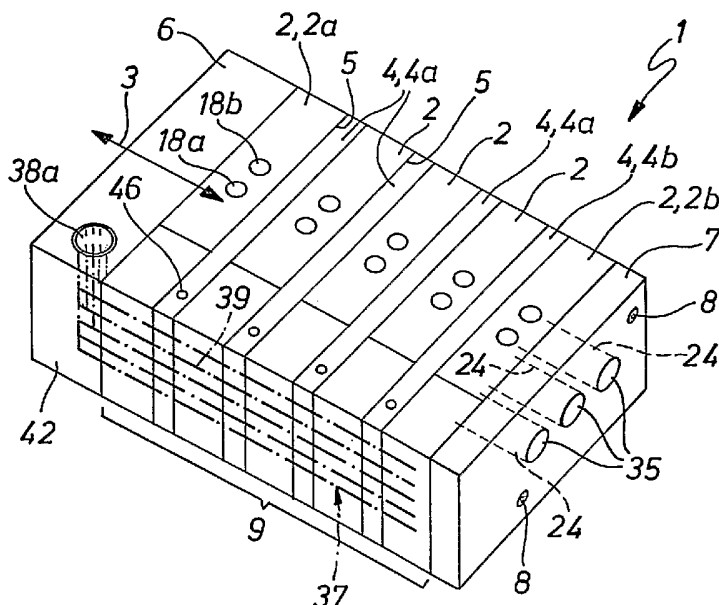

(57) Abstract: The invention relates to a fluidic control system comprising a plurality of valve modules (2) which are successively arranged in a row direction (3) and combined to form a battery-type unit (9). Said modules respectively contain a main valve fitted with at least one mobile valve member, and at least one electrically actuatable valve drive for the main valve. At least two valve modules (2) successively arranged in the row direction (3) are interspaced in relation to each other, forming an intermediate chamber (5). A diagnosis module (4) designed for detecting the at least one operating state of one or both adjacent main valves (13) is placed in the intermediate chamber (5).

[Fortsetzung auf der nächsten Seite]

WO 2004/055387 A1



---

**(57) Zusammenfassung:** Es handelt sich um ein fluidtechnisches Steuergerät, mit mehreren in einer Reihenrichtung (3) aufeinanderfolgend angeordneten und zu einer batterieartigen Einheit (9) zusammengefassten Ventilmodulen (2), die jeweils ein mit mindestens einem beweglichen Ventiltglied ausgestattetes Hauptventil und mindestens einen elektrisch betätigbaren Ventilantrieb für das Hauptventil enthalten. Wenigstens zwei in der Reihenrichtung (3) aufeinanderfolgende Ventilmodule (2) sind unter Bildung eines Zwischenraumes (5) zueinander beabstandet. In dem Zwischenraum (5) ist ein zur Erfassung des wenigstens eines Betriebszustandes einer oder beider benachbarten Hauptventile (13) ausgebildetes Diagnosemodul (4) platziert.

5

Fluidtechnisches Steuergerät

Die Erfindung betrifft ein fluidtechnisches Steuergerät, mit mehreren in einer Reihenrichtung aufeinanderfolgend angeord-

10 neten und zu einer batterieartigen Einheit zusammengefassten Ventilmodulen, die jeweils ein mit mindestens einem beweglichen Ventilglied ausgestattetes Hauptventil und mindestens einen elektrisch betätigbaren Ventilantrieb für das Hauptventil enthalten.

15

Aus der DE 299 09 529 U1 gehen verschiedene Varianten eines derartigen Steuergerätes hervor, wobei stets mehrere Ventilmodule zu einer batterieartigen Einheit zusammengefasst sind und wobei die Einheit entweder selbsttragend ausgebildet oder

20 auf einem plattenartigen Modulträger platziert ist. Die Ventilmodule enthalten jeweils ein zur Steuerung von unter Überdruck oder Unterdruck stehendem Druckmedium dienendes Hauptventil und mindestens einen zur Ansteuerung des Hauptventils dienenden, elektrisch betätigbaren Ventilantrieb.

25

Werden die Steuergeräte in komplexen Maschinen eingesetzt, besteht Bedarf nach einer präzisen Überwachung des Betriebszustandes der Hauptventile. Eine solche Überwachung geschieht bisher meist visuell unter Verwendung optischer Anzeigemit-

30 tel, die den Schaltzustand des Ventilantriebes visualisieren. Es wäre auch denkbar, beispielsweise auf Basis einer Strommessung, den Schaltzustand der Ventilantriebe elektrisch zu erfassen. In allen Fällen ergibt sich jedoch der Nachteil, dass aus dem Schaltzustand des Ventilantriebes nicht zwingend

auf den Betriebszustand des zugeordneten Hauptventils geschlossen werden kann. Bedingt durch Störungen kann beispielsweise ein Umschalten des Hauptventils unterbleiben, obwohl der Ventilantrieb entsprechend aktiviert wurde.

5

Es ist daher die Aufgabe der vorliegenden Erfindung, Maßnahmen vorzuschlagen, die eine präzisere Zustandsüberwachung der Hauptventile eines fluidtechnischen Steuergerätes ermöglichen.

10

Zur Lösung dieser Aufgabe ist bei einem fluidtechnischen Steuergerät der eingangs genannten Art vorgesehen, dass wenigstens zwei in der Reihenrichtung aufeinanderfolgende Ventilmodule unter Bildung eines Zwischenraumes zueinander beabstandet sind, wobei in dem Zwischenraum ein zur Erfassung wenigstens eines Betriebszustandes einer oder beider benachbarten Hauptventile ausgebildetes Diagnosemodul platziert ist.

15

Auf diese Weise ist unter Beibehaltung kompakter Abmessungen der Ventilmodule eine präzise Erfassung des Betriebszustandes eines oder mehrerer Hauptventile möglich. Zumindest der Großteil der für die Erfassung erforderlichen Maßnahmen wird in dem Diagnosemodul realisiert, während am Hauptventil selbst gegenüber einer konventionellen Bauform keine oder nur wenige konstruktiven Veränderungen erforderlich sind. Somit kann das Hauptventil meist wahlweise in Verbindung mit einem Diagnosemodul oder ohne ein solches betrieben werden, was einen sehr flexiblen Aufbau fluidtechnischer Steuergeräte gestattet.

20

25

Durch die Platzierung des oder der Diagnosemodule zwischen benachbarten Ventilmodulen ergibt sich eine unmittelbare Nähe zu den zu erfassenden Zustandsinformationen, was eine hohe Präzision verspricht. Da zu batterieartigen Einheiten zusammengefasste Ventilmodule nicht selten von Hause aus mit einem kleinen Abstand zueinander angeordnet sind, lässt sich die Diagnose ohne extreme Vergrößerung der Gesamtabmessungen des

30

35

Steuergerätes verwirklichen. Auf jeden Fall kann durch die Erfassung wenigstens eines Betriebszustandes des oder der Hauptventile eine sehr exakte Zustandsüberwachung vorgenommen werden, was einen Integration in den Kreis einer elektronischen Steuerung begünstigt.

Vorteilhafte Weiterbildungen der Erfindung gehen aus den Unteransprüchen hervor.

10 Es besteht prinzipiell die Möglichkeit zwischen sämtlichen aufeinanderfolgenden Ventilmodulen jeweils ein Diagnosemodul anzuordnen. In einem solchen Fall wird man jedes Diagnosemodul zur Erfassung von Betriebsdaten jeweils nur eines Hauptventils ausbilden. Es besteht allerdings auch die vorteilhafte Möglichkeit, das Diagnosemodul so auszubilden, dass es den Betriebszustand beider es flankierender Hauptventile erfassen kann. Auf diese Weise kann die Anzahl der einzusetzenden Diagnosemodule reduziert werden.

20 Abgesehen eventuell von den in der Reihenrichtung gemessenen Längenabmessungen ergibt sich keine Vergrößerung der Dimensionen des Steuergerätes, wenn die Diagnosemodule in ihren Abmessungen so ausgeführt sind, dass sie innerhalb des Umrisses der benachbarten Ventilmodule liegen.

25 Die von den Diagnosemodulen ausgegebenen Signale werden zweckmäßigerweise über eine elektrische Verkettungseinrichtung ausgegeben, an die auch die Ventilmodule bzw. deren Ventilantriebe angeschlossen sind. Der interne Verdrahtungsaufwand wird auf diese Weise nicht oder nur unwesentlich erhöht.

30 Der Einsatz der Diagnosemodule ist unter anderem bei solchen Steuergeräten möglich, bei denen die die Ventilmodule enthaltende batterieartige Einheit von mindestens einem Fluidkanal durchsetzt wird, der sich aus miteinander fluchtenden Durch-

gangskanälen der einzelnen Ventilmodule zusammensetzt. Es werden dann Diagnosemodule verwendet, die über entsprechende Durchgangskanäle verfügen, so dass weiterhin der gewünschte Fluidkanal, insbesondere für eine zentrale Zufuhr und/oder  
5 Abfuhr von Druckmedium, vorhanden ist.

Auf solche Durchgangskanäle kann im Diagnosemodul verzichtet werden, wenn die Ventilmodule untereinander nicht unmittelbar fluidisch verkettet sind, sondern gemeinsam auf einem plattenartigen Modulträger sitzen, der die Aufgabe der fluidischen Verkettung der einzelnen Ventilmodule übernimmt. Auch  
10 hierbei werden aber die Diagnosemodule zweckmäßigerweise in die bereits vorhandene elektrische Verkettung der Ventilmodule integriert.

15

Die Diagnosemodule besitzen zweckmäßigerweise Flachgestalt und sind insbesondere scheiben- oder plattenförmig ausgebildet. Sie werden so zwischen benachbarten Ventilmodulen platziert, dass ihre Ausdehnungsebene rechtwinkelig zu der Reihenrichtung verläuft.  
20

Die vorhandenen Diagnosemodule sind zweckmäßigerweise mit geeigneten Sensormitteln versehen, die den gewünschten Betriebszustand des oder der benachbarten Hauptventile erfassen  
25 können und die entsprechende Sensorsignale ausgeben. Diese Sensorsignale können einer an Bord des Steuergerätes oder extern platzierten zentralen Steuerelektronik unmittelbar zugeführt werden, oder aber in Form aufbereiteter Diagnosesignale, zu welchem Zweck ein jeweiliges Diagnosemodul über eine  
30 eigene Auswerteelektronik verfügen kann.

Gewisse Zustandsgrößen eines Hauptventils, beispielsweise die Schaltstellung des Ventilgliedes, können bei Verwendung geeigneter Sensormittel ohne direkten Zugang zum Innenraum des  
35 betreffenden Hauptventils erfasst werden. Dies gilt bei-

spielsweise für eine berührungslose Schaltstellungsabfrage mittels insbesondere induktiven Näherungssensoren. Ist allerdings beispielsweise eine optische Schaltstellungsüberwachung gewünscht oder die Erfassung von im Hauptventil herrschenden Fluiddrücken, verfügt das betreffende Hauptventil zweckmäßigerweise über eine zum Diagnosemodul hin offene Abgriffsöffnung, die allerdings vom betreffenden Diagnosemodul überdeckt wird, so dass von extern keine Beeinträchtigung stattfindet. Sind die Hauptventile unmittelbar mit in Reihenrichtung verlaufenden Durchgangskanälen versehen, können ein oder mehrere dieser Durchgangskanäle als Abgriffsöffnungen für die Zustandserfassung herangezogen werden.

Nachfolgend wird die Erfindung anhand der beiliegenden Zeichnung näher erläutert. In dieser zeigen:

- Figur 1 ein erstes Ausführungsbeispiel des erfindungsgemäßen fluidtechnischen Steuergerätes in perspektivischer und zugleich schematischer Darstellung,
- Figur 2 in perspektivischer Einzeldarstellung ein Ventilmodul und ein daran zu fixierendes Diagnosemodul des Steuergerätes aus Figur 1,
- Figur 3 eine weitere Bauform des erfindungsgemäßen Steuermoduls, wiederum in perspektivischer und schematischer Darstellung,
- Figur 4 einen Querschnitt durch das Steuergerät aus Figur 3 im Übergangsbereich zwischen einem Ventilmodul und einem Diagnosemodul, gemäß Schnittlinie IV-IV, und
- Figur 5 eine perspektivische Einzeldarstellung eines Diagnosemoduls aus dem Steuergerät gemäß Figur 3.

Die Figuren 1 und 2 einerseits sowie Figuren 3 bis 5 andererseits zeigen zwei verschiedene Ausführungsformen des erfindungsgemäßen fluidtechnischen Steuergerätes 1, das zur Ansteuerung einer Maschine, einer Anlage oder einzelner Arbeitsgeräte verwendbar ist, wobei die anzusteuern den Einrichtungen durch Fluidkraft, insbesondere pneumatisch, betrieben werden. Bei Bedarf können die Steuergeräte 1 zusätzlich mit nicht näher dargestellten Komponenten ausgestattet sein, die die Ansteuerung elektrischer Einrichtungen ermöglichen.

10

Den abgebildeten Steuergeräten 1 ist gemeinsam, dass sie eine Mehrzahl von Ventilmodulen 2 beinhalten, die in einer durch einen Doppelpfeil angedeuteten Reihenrichtung 3 aufeinanderfolgend angeordnet und zu einer batterieartigen Einheit 9 zusammengefasst sind.

15

Als weitere Bestandteile dieser batterieartigen Einheit 9 sind mehrere vorzugsweise scheibenartig oder plattenartig flach ausgebildete Diagnosemodule 4 vorgesehen, von denen jeweils eines zwischen zwei in der Reihenrichtung 3 aufeinanderfolgenden Ventilmodulen 2 platziert ist. Um die Baulänge des Steuergerätes 1 minimal zu halten, sind die Diagnosemodule 4 so ausgerichtet, dass ihre Ausdehnungsebenen rechtwinklig zu der Reihenrichtung 3 verlaufen.

25

In der Reihenrichtung 3 einander unmittelbar benachbarte Ventilmodule 2 sind also mit Abstand zueinander angeordnet und definieren zwischen sich einen spaltartigen Zwischenraum 5, in dem jeweils ein Diagnosemodul 4 sitzt.

30

Bei dem Steuergerät 1 der Figur 1 schließt sich an die beiden äußeren Ventilmodule 2a, 2b jeweils ein Abschlussmodul 6, 7 an. Mittels sich zwischen den beiden Abschlussmodulen 6, 7 erstreckenden Zugankern 8 sind die Komponenten der Einheit 9 in der Reihenrichtung 3 fest zusammengespannt, so dass das

35



Steuergerät 1 eine selbsttragende Baugruppe darstellt. Anstelle der Zuganker 8 könnten auch andere mechanische Verbindungselemente verwendet werden.

5 Beim Ausführungsbeispiel der Figur 3 sitzt die sich aus den Ventilmodulen 2 und den Diagnosemodulen 4 zusammensetzende batterieartige Einheit 9 gemeinsam auf einem leisten- oder plattenartigen Modulträger 12. Es ist möglich, die Komponenten der batterieartigen Einheit 9 vergleichbar der Bauform  
10 gemäß Figur 1 zu einer selbsttragenden Baueinheit zusammenzufassen und als solche an dem Modulträger 12 zu fixieren. Vorgezogen wird jedoch die gezeigte Bauform, bei der zumindest die Ventilmodule 2 individuell an dem Modulträger 12 befestigt sind. Die Diagnosemodule 4 können jeweils an einem der  
15 sie flankierenden Ventilmodule 2 fixiert und über dieses am Modulträger 12 befestigt sein, doch besteht auch die Möglichkeit, alternativ oder ergänzend eine individuelle Befestigung der Diagnosemodule 4 am Modulträger 12 vorzusehen.

20 Wie unter anderem auch aus Figuren 2 und 4 hervorgeht, enthalten die zweckmäßigerweise block- oder plattenartig ausgebildeten Ventilmodule 2 jeweils ein Hauptventil 13 und einen daran angeordneten elektrisch betätigbaren, Ventilantrieb 14. Je nach Bauform können auch mehrere Ventilantriebe 14 an dem  
25 Hauptventil 13 angeordnet sein und es ist auch eine Integration in das Hauptventil 13 möglich.

Der Ventilantrieb 14 arbeitet insbesondere auf elektromagnetischer oder auf piezoelektrischer Basis. Durch seine Betätigung  
30 lässt sich das zugeordnete Hauptventil 13 ansteuern, was genauer gesagt dadurch geschieht, dass die Schaltstellung eines im Hauptventilgehäuse 15 verstellbar gelagerten Ventilgliedes 16 nach Bedarf vorgegeben wird. Bei dem Ventilglied 16 handelt es sich insbesondere um einen Ventilschieber, vorzugsweise um einen Kolbenschieber. Seine Betätigung erfolgt  
35

zweckmäßigerweise in vorgesteuerter Form, wobei der Ventilantrieb 14 Bestandteil eines Vorsteuerventils ist, durch das das Ventilglied 16 mit einem Vorsteuerfluid beaufschlagbar ist, um die Schaltstellung vorzugeben. Das Hauptventil 13  
5 könnte auch mehrere Ventilglieder enthalten.

Das Ventilglied 16 befindet sich ein einer Aufnahme 17 im Innern des Hauptventilgehäuses 15. Mit dieser Aufnahme 16 kommunizieren zwei Arbeitskanäle 18a, 18b, die zu einer der  
10 rechtwinkelig zur Einrichtung 3 orientierten Außenfläche des Hauptventilgehäuses 15 ausmünden, und an die nicht näher gezeigte Fluidleitungen anschließbar sind, die zu einem zu betätigenden Verbraucher führen, beispielsweise zu einem durch Fluidkraft betätigbaren Antrieb.

15 Die Aufnahme 17 kommuniziert ferner mit einem Speisekanal 22 und mindestens einem Entlastungskanal 23, wobei beim Ausführungsbeispiel zwei solcher Entlastungskanäle 23 vorgesehen sind. Über den Speisekanal 22 wird unter Druck stehendes  
20 Fluid eingespeist, das entsprechend der Schaltstellung des Ventilgliedes 16 in den einen oder anderen Arbeitskanal 18a, 18b geleitet wird. Die Entlastungskanäle 23 kommunizieren mit der Atmosphäre und dienen dem Rückströmen des verbrauchten Fluides vom angeschlossenen Verbraucher. Wird das Steuergerät  
25 1, wie dies beim Ausführungsbeispiel der Fall ist, mit Druckluft betrieben, bilden die Entlastungskanäle 23 jeweils einen Entlüftungskanal.

Bei beiden Ausführungsbeispielen ist eine zentrale Zufuhr und  
30 Abfuhr von Druckmedium zu bzw. von den Ventilmodulen 2 vorgesehen. Zu diesem Zweck verlaufen beim Ausführungsbeispiel der Figuren 3 bis 5 im Innern des Modulträgers 12 mehrere sich in der Reihenrichtung 3 erstreckende Fluidkanäle 24, die einen zentralen Zufuhrkanal 24a und zwei zentrale Abfuhrkanäle 24b  
35 bilden. Für den Anschluss an eine Druckquelle und zum Ablas-

sen an die Atmosphäre, beispielsweise über einen angeschlossenen Schalldämpfer, münden die Fluidkanäle 24 an einer Anschlussfläche 25 des Modulträgers 12 aus.

5 Von den vorgenannten Fluidkanälen 24 gehen Zweigkanäle 26 ab, die zu der als Bestückungsfläche 27 bezeichneten Oberfläche des Modulträgers 12 ausmünden, an der die Komponenten der batterieartigen Einheit 9 fixiert sind. Dabei kommunizieren die vom Zufuhrkanal 24a abgehenden Zweigkanäle 26 mit den  
10 Speisekanälen 22 und die von den Abfuhrkanälen 24b abgehenden Zweigkanäle 26 mit den Entlastungskanälen 23 der einzelnen Ventilmodule 2.

Im Falle des Steuergerätes der Figuren 1 und 2 verlaufen die  
15 zentralen Fluidkanäle 24 auf Höhe der Hauptventile 13 unmittelbar durch die batterieartige Einheit 9 hindurch. Dabei setzen sich diesen zentralen Fluidkanäle 24 aus miteinander fluchtenden Durchgangskanälen 28a, 28b zusammen, die die Ventilmodule 2 und die Diagnosemodule 4 in der Reihenrichtung 3  
20 durchsetzen und sich zu diesen zentralen Fluidkanälen 24 ergänzen. Im Falle der Ventilmodule 2 bilden die Durchgangskanäle 28a gleichzeitig den Speisekanal 22 und die Entlastungskanäle 23, die ihrerseits wiederum Bestandteil der Aufnahme 17 sind, so dass die das Ventilglied 16 enthaltende Aufnahme  
25 17 praktisch von den zentralen Fluidkanälen 24 durchsetzt wird.

Um die an den beiden Seitenflächen eines jeweiligen Ventilmoduls 2 und Diagnosemoduls 4 ausmündenden Durchgangskanäle  
30 28a, 28b herum sind Dichtmittel 32 angeordnet, die bei in der Reihenrichtung 3 miteinander verspannten Modulen eine Abdichtung bewirken, so dass kein Fluid unerwünscht zwischen benachbarten Fluidkanälen übertritt oder zur Umgebung austritt.

Anstelle mit nur einem Ventilglied 16 könnten die Hauptventile 13, wie schon erwähnt, jeweils auch mit mehreren Ventilgliedern ausgestattet sein.

5 Während die Ventilmodule 2 des Ausführungsbeispiels dafür vorgesehen sind, unter Überdruck stehendes Druckmedium zu verteilen, wäre auch eine Bauform möglich, die zur Verteilung von Vakuum dient, wobei ein Vakuumerzeuger unmittelbar in das betreffende Ventilmodul 2 integriert sein kann. Innerhalb ei-  
10 nes Steuergerätes 1 können bei Bedarf Ventilmodule 2 für Überdruck und für Unterdruck kombiniert sein.

Die Diagnosemodule 4 sind ausgebildet, um wenigstens einen Betriebszustand eines oder beider Hauptventile 13 zu erfassen, von denen es auf entgegengesetzten Seiten flankiert ist.  
15 Bei den zwei Ausführungsbeispielen sind beide Varianten illustriert, wobei jeweils drei einseitig diagnostizierende Diagnosemodule 4a die Betriebszustände nur eines benachbarten Hauptventils 13 diagnostizieren, während ein weiteres, zweiseitig diagnostizierendes Diagnosemodul 4b die Betriebszustände beider es flankierenden Hauptventile 3 diagnostiziert.  
20

Werden pro batterieartiger Einheit 9 mehrere zweiseitige Diagnosemodule 4b eingesetzt, kann die Anzahl der zu verwendenden Diagnosemodule 4 reduziert werden, wobei sich gleichzeitig die Baulänge des Steuergerätes 1 verringert, weil zwischen einem oder mehreren benachbarten Ventilmodulen 2 in diesem Falle auf ein gesondertes Diagnosemodul 4 verzichtet werden kann. Exemplarisch könnte dies gemäß Figur 3 bedeuten,  
25 dass das ergänzend mit Bezugsziffer 30a versehene Diagnosemodul entfallen kann, wenn die ergänzend mit Bezugsziffer 30b bezeichneten Diagnosemodule zweiseitig diagnostizierend ausgebildet sind.  
30

Auf jeden Fall ist es von Vorteil, wenn die Diagnosemodule 4 eine Umrissgestaltung haben, so dass sie innerhalb des Umrisses der benachbarten Ventilmodule 2 liegen, worunter auch zu verstehen ist, dass die Umrisse identisch sind.

5

Es besteht selbstverständlich auch die Möglichkeit, nur für einige Hauptventile 13 ein Diagnosemodul 4 vorzusehen. Innerhalb des Steuergerätes 1 können sich also solche Hauptventile 13 befinden, deren Betriebszustände detektiert werden, wie auch solche, die keine Detektion erfahren. Durch den modularen Aufbau hat der Anwender einen sehr flexiblen Spielraum bei der Ausstattung des Steuergerätes 1.

Zur Erfassung eines oder mehrerer Betriebszustände eines Hauptventils 13 sind die Diagnosemodule 4 mit Sensormitteln 33 ausgestattet, die in der Lage sind, entsprechend dem erfassten Betriebszustand weiterverarbeitbare Sensorsignale auszugeben.

In Figur 5 ist exemplarisch ein Diagnosemodul 4 gezeigt, das mit Sensormitteln 33 ausgestattet ist, bei denen es sich um Positionssensormittel 33a handelt, mit denen sich eine oder mehrere Schaltstellungen des Ventilgliedes 16 des interessierenden Hauptventils 13 erfassen lassen. Bei diesen Positionssensormitteln 33a handelt es sich beispielsweise um berührungslos aktivierbare Näherungssensoren, die auf das Ventilglied 16 oder ein oder mehrere daran angeordnete Betätigungsglieder ansprechen. Es kann sich insbesondere um induktive Näherungssensoren handeln. Der Vorteil dieser Art von Positionssensormitteln 33a liegt darin, dass sie die momentane Position des Ventilgliedes 16 durch die Wandung des Hauptventilgehäuses 15 hindurch detektieren können.

Andere Bauarten von Sensormitteln 33 setzen an dem zu diagnostizierenden Hauptventil 13 mindestens eine Abgriffsöffnung

35

34 voraus, über die der Abgriff der gewünschten Zustandsin-  
formation möglich ist und die zum zugehörigen Diagnosemodul 4  
hin offen ist, um von dort aus die sensorische Überwachung  
vorzunehmen. Eine solche Bauform zeigt die Figur 2. Man er-  
kennt, dass dort die Sensormittel 33 so am Diagnosemodul 4  
angeordnet sind, dass sie im aneinander angesetzten Zustand  
der Module über jeweils einer der Abgriffsöffnungen 34 zu  
liegen kommen.

Exemplarisch sind in diesem Zusammenhang zur optischen  
Schaltstellungserfassung geeignete weitere Positionssensor-  
mittel 33b im Diagnosemodul 4 vorgesehen, die durch eine Ab-  
griffsöffnung 34 hindurch optischen Kontakt zum Ventilglied  
16 haben und so die Schaltstellung ermitteln können.

Darüber hinaus sind mehrere Drucksensormittel 33c vorhanden,  
die über die Abgriffsöffnungen 34 mit Zonen im Innern des  
Hauptventils 13 kommunizieren, in denen der über den Speise-  
kanal 22 zugeführte Speisedruck und/oder der in den Arbeits-  
kanälen 18a, 18b anstehende Arbeitsdruck herrscht.

Durch die sensorische Erfassung der Schaltstellung des Ven-  
tilgliedes 16 kann exakt festgestellt werden, ob das Haupt-  
ventil geschaltet hat. Durch die Druckerfassung ist eine ver-  
gleichbare Detektion möglich, doch können auch eventuelle  
Probleme beim Druckaufbau - beispielsweise aufgrund zu gerin-  
ger Schaltgeschwindigkeit - detektiert werden. Auch Durch-  
flußwerte innerhalb des Hauptventils 13 können ermittelt wer-  
den. Jedenfalls besteht die Möglichkeit zu einer umfassenden  
Funktionsdiagnose der Hauptventile 13 der Ventilmodule 2 zu  
jeder Zeit während des Betriebes des Steuergerätes 1.

Soweit möglich, kann als Abgriffsöffnung 34 einer oder mehre-  
re der zum Diagnosemodul 4 hin offenen Durchgangskanäle 28a  
des Hauptventilgehäuses 15 herangezogen werden. Insbesondere

zur Erfassung des Arbeitsdruckes werden jedoch vorzugsweise spezielle Abgriffsöffnungen 34 am Hauptventilgehäuse 15 vorgesehen. Bei einem Betrieb ohne Diagnosemodul 4 werden diese Abgriffsöffnungen 34 dann vom sich anschließenden Ventilmodul 5 2 verschlossen.

Normalerweise sind die Abgriffsöffnungen 34 durch das zugeordnete Diagnosemodul 4 dicht überdeckt, so dass keine Fehlinformationen hinsichtlich der Zustandsdaten entstehen 10 können.

Zu dem Steuergerät der Figuren 1 und 2 ist noch nachzutragen, dass sich dort die Anschlußöffnungen 35 für die zentralen Fluidkanäle 24 zweckmäßigerweise an einem der Abschlußmodule 15 7 befinden, das die offene Seite des sich anschließenden Hauptventils 13 abdeckt.

Die Diagnosemodule 4 können prinzipiell so ausgebildet sein, dass sie unmittelbar die von den Sensormitteln 33 erzeugten 20 Sensorsignale ausgeben. Zweckmäßiger ist jedoch eine Ausführung, bei der die Diagnosemodule 4 eine Auswerteelektronik 36 enthalten, die die von den Sensormitteln 33 empfangenen Sensorsignale auswertet und als aufgearbeitete Detektionssignale ausgibt. Entsprechend der Art der Sensormittel 33 kann auf 25 diese Weise jedes Diagnosemodul 4 mit einer spezifisch geeigneten Auswerteelektronik 36 ausgestattet werden.

Zur Einspeisung der für den Betrieb der Ventilmodule 2 erforderlichen Betätigungssignale und -energie und für die Rück- 30 führung der Diagnosesignale aus den Diagnosemodulen 4 sind sämtliche Ventilmodule 2 und Diagnosemodule 4 zweckmäßigerweise an eine gemeinsame elektrische Verkettungseinrichtung 37 angeschlossen. Sofern für den Betrieb der Diagnosemodule 4 ebenfalls Betätigungssignale und/oder -energie erforderlich

sind bzw. ist, kann diese ebenfalls über die gemeinsame elektrische Verkettungseinrichtung 37 eingespeist werden.

Die elektrische Verkettungseinrichtung 37 enthält einen aus  
5 mehreren elektrischen Leitern bestehenden Leiterstrang 39,  
der in der Reihenrichtung 3 verläuft. An ihn sind zum einen  
die erwähnten Module 2, 4 angeschlossen. Zum anderen führt er  
im Falle der Bauform gemäß Figuren 3 bis 5 zu einer an der  
Außenfläche des Modulträgers 12 angeordneten elektromechanischen Schnittstelle 38, beispielsweise eine Steckvorrichtung,  
10 über die eine Verbindung mit weiteren Steuergeräten und/oder  
einer externen Steuerelektronik möglich ist. Es kann sich dabei  
um eine Busverbindung handeln.

15 Die Figuren 1 und 2 illustrieren, dass die elektrische Verkettungseinrichtung 37 andererseits auch an eine an Bord des Steuergerätes 1 befindliche zentrale Steuerelektronik 42 angeschlossen sein kann, die die für den Betrieb der Ventilmodule 2 erforderlichen Betätigungssignale ausgibt und die auch  
20 die rückgemeldeten Diagnosesignale verwertet. Die zentrale Steuerelektronik 42 ist zweckmäßigerweise Bestandteil eines eigenständigen Moduls und ist beim Ausführungsbeispiel von dem einen Abschlussmodul 6 gebildet. Über eine an diesem Modul vorgesehene elektromechanische Schnittstelle 38a ist auch  
25 hier eine elektrische Verbindung zu externen Einrichtungen möglich, insbesondere zu einer übergeordneten elektronischen Steuereinrichtung. Die Steuerelektronik 42 kann in diesem Zusammenhang über eine Feldebuselektronik verfügen.

30 Innerhalb der elektrischen Verkettungseinrichtung 37 können die Signale sowohl parallel als auch, insbesondere, seriell übertragen werden. Im letzteren Falle sind zumindest die Ventilmodule 2, vorzugsweise aber auch die Diagnosemodule 4, mit einer Elektronik ausgestattet, die in der Lage ist, die an  
35 sie adressierten Signale auszulesen und/oder von ihr kommen-



de, adressierte Signale in die elektrische Verkettungseinrichtung 37 auszugeben.

Beim Ausführungsbeispiel der Figuren 3 bis 5 verläuft der  
5 Leiterstrang 39 in dem Modulträger 12. An den Ventilmodulen 2  
sowie an den Diagnosemodulen 4 sind Kontaktelemente 43 vorge-  
sehen, die bei der Installation des entsprechenden Moduls am  
Modulträger 12 mit dem Leiterstrang 39 zuordnungsrichtig in  
10 Kontakt gelangen. Die Kontaktelemente 43 können zur Herstel-  
lung eines rein drückenden Berührkontaktes oder aber zur Her-  
stellung eines Steckkontaktes ausgebildet sein.

Bei dem Steuergerät der Figuren 1 und 2 verläuft der Lei-  
terstrang 39 durch die batterieartige Einheit 9 hindurch. In-  
15 soweit setzt sich der Leiterstrang 39 aus einzelnen Lei-  
terstrangelementen zusammen, die das jeweilige Modul 2, 4  
durchsetzen und die mit an den beiden einander entgege-  
setzt in der Reihenrichtung 3 orientierten Fügeflächen 44 an-  
geordneten Schnittstellen 45 verbunden sind. Im zusammenge-  
20 bauten Zustand der batterieartigen Einheit 9 stehen die ein-  
ander zugewandten Schnittstellen 45 benachbarter Module 2, 4  
in elektrischer Verbindung und stellen somit den elektrischen  
Leiterstrang 39 her.

25 Abschließend ist noch zu erwähnen, dass ein oder mehrere Dia-  
gnosemodule 4 unmittelbar mit Zustandsanzeigemitteln 46 aus-  
gestattet sein können, die in der Lage sind, insbesondere auf  
optische Weise einen oder mehrere der detektierten Betriebs-  
zustände anzuzeigen. Es kann sich bei den Zustandsanzeigemit-  
30 teln 46 insbesondere um LEDs handeln.

Wenn die Diagnosemodule 4 keine eigene Auswerteelektronik 36  
enthalten, können über die elektrische Verkettungseinrichtung  
37 selbstverständlich auch die unmittelbar von den Sensormit-  
35 teln 33 generierten Sensorsignale ausgegeben werden.

Ansprüche

1. Fluidtechnisches Steuergerät, mit mehreren in einer Reihenrichtung (3) aufeinanderfolgend angeordneten und zu einer batterieartigen Einheit (9) zusammengefassten Ventilmodulen (2), die jeweils ein mit mindestens einem beweglichen Ventili-  
glied (16) ausgestattetes Hauptventil (13) und mindestens einen elektrisch betätigbaren Ventilantrieb (14) für das Haupt-  
ventil (13) enthalten, dadurch gekennzeichnet, dass wenig-  
stens zwei in der Reihenrichtung (3) aufeinanderfolgende Ven-  
tilmodule (2) unter Bildung eines Zwischenraumes (5) zueinan-  
der beabstandet sind, wobei in dem Zwischenraum (5) ein zur  
Erfassung des wenigstens eines Betriebszustandes einer oder  
beider benachbarten Hauptventile (13) ausgebildetes Diagnose-  
modul (4) platziert ist.

2. Steuergerät nach Anspruch 1, dadurch gekennzeichnet,  
dass zwischen sämtlichen aufeinanderfolgenden Ventilmodulen  
(2) jeweils ein Diagnosemodul (4) angeordnet ist.

3. Steuergerät nach Anspruch 1, dadurch gekennzeichnet,  
dass zwischen aufeinanderfolgenden Ventilmodulen (2) abwech-  
selnd das eine Mal ein beide jeweils benachbarte Hauptventile  
(13) diagnostizierendes Diagnosemodul (4) und das andere Mal  
kein Diagnosemodul (4) vorgesehen ist.

4. Steuergerät nach Anspruch einem der Ansprüche 1 bis 3,  
dadurch gekennzeichnet, dass das Diagnosemodul (4) den Umriss  
des jeweils benachbarten Ventilmodules (2) nicht überragt.

5. Steuergerät nach einem der Ansprüche 1 bis 4, dadurch  
gekennzeichnet, dass die Ventilmodule (2) und das oder die  
Diagnosemodul(e) (4) an eine gemeinsame elektrische Verket-  
tungseinrichtung (37) angeschlossen sind, die zu einer an

Bord des Steuergerätes befindlichen zentralen Steuerelektronik (42) und/oder zu einer elektromechanischen Schnittstelle (38, 38a), insbesondere eine Steckvorrichtung, führt.

5 6. Steuergerät nach einem der Ansprüche 1 bis 5, dadurch gekennzeichnet, dass die Ventilmodule (2) und das mindestens eine Diagnosemodul (4) durch mechanische Verbindung, beispielsweise mittels Zuganker (8), zu einer selbsttragenden Baugruppe zusammengefasst sind.

10

7. Steuergerät nach einem der Ansprüche 1 bis 6, dadurch gekennzeichnet, dass für die zentrale Zufuhr und/oder Abfuhr von Druckmedium zu bzw. von den Ventilmodulen (2) mindestens ein sämtliche Ventilmodule (2) und Diagnosemodule (4) in der  
15 Reihenrichtung (3) durchsetzender Fluidkanal (24) vorhanden ist, der sich aus miteinander fluchtenden Durchgangskanälen (28a, 28b) der Ventilmodule (2) und der Diagnosemodule (4) zusammensetzt, wobei benachbarte Ventil- und Diagnosemodule (2, 4) unter Abdichtung aneinander angesetzt sind.

20

8. Steuergerät nach einem der Ansprüche 1 bis 6, dadurch gekennzeichnet, dass die Ventilmodule (2) und das mindestens eine Diagnosemodul (4) auf einem leisten- oder plattenartigen Modulträger (12) sitzen, in dem mindestens ein für die zentrale Zufuhr und/oder Abfuhr von Druckmedium zu bzw. von den  
25 Ventilmodulen (2) vorgesehener Fluidkanal (24) verläuft.

9. Steuergerät nach einem der Ansprüche 1 bis 8, dadurch gekennzeichnet, dass das mindestens eine Diagnosemodul (4)  
30 scheiben- oder plattenförmig ausgebildet ist.

10. Steuergerät nach einem der Ansprüche 1 bis 9, dadurch gekennzeichnet, dass das mindestens eine Diagnosemodul (4) zur Erfassung des wenigstens einen Betriebszustandes des zu  
35 diagnostizierenden Hauptventils (13) mit zur Abgabe von Sen-

sorsignalen ausgebildeten Sensormitteln (33) ausgestattet ist.

11. Steuergerät nach Anspruch 10, dadurch gekennzeichnet,  
5 dass das mindestens eine Diagnosemodul (4) über Positionssensormittel (33a) zur Erfassung einer oder mehrerer Schaltstellungen des Ventilgliedes (16) mindestens eines benachbarten Hauptventils (13) verfügt.
- 10 12. Steuergerät nach Anspruch 11, dadurch gekennzeichnet, dass die Positionssensormittel (33a) über berührungslos aktivierbare Näherungssensoren verfügen, insbesondere solcher induktiver Art.
- 15 13. Steuergerät nach Anspruch 11 oder 12, dadurch gekennzeichnet, dass die Positionssensormittel (33b) zur optischen Schaltstellungserfassung ausgebildet sind.
14. Steuergerät nach einem der Ansprüche 10 bis 13, dadurch  
20 gekennzeichnet, dass das mindestens eine Diagnosemodul (4) über Drucksensormittel (33c) zur Erfassung eines oder mehrerer in mindestens einem benachbarten Hauptventil herrschenden Fluiddruckes bzw. Fluiddrücke verfügt.
- 25 15. Steuergerät nach Anspruch 14, dadurch gekennzeichnet, dass die Drucksensormittel (33c) zur Erfassung des innerhalb des betreffenden Hauptventils (13) herrschenden Speisedruckes und/oder mindestens eines Arbeitsdruckes ausgebildet sind.
- 30 16. Steuergerät nach einem der Ansprüche 10 bis 15, dadurch gekennzeichnet, dass das zu diagnostizierende Hauptventil (13) mindestens eine den Sensormitteln (33) den Abgriff der gewünschten Zustandsinformation ermöglichende und zum Diagnosemodul (4) hin offene Abgriffsöffnung (34) aufweist, die vom  
35 betreffenden Diagnosemodul (4) überdeckt wird.

17. Steuergerät nach einem der Ansprüche 10 bis 16, dadurch  
gekennzeichnet, dass das mindestens eine Diagnosemodul (4)  
über eine Auswerteelektronik (36) für die von den Sensormit-  
5 teln (33) zugeführten Sensorsignale enthält.

18. Steuergerät nach einem der Ansprüche 1 bis 17, dadurch  
gekennzeichnet, dass das mindestens eine Diagnosemodul (4)  
über Zustandsanzeigemittel (46) verfügt, insbesondere solche  
10 optischer Art.

15

20

25

30

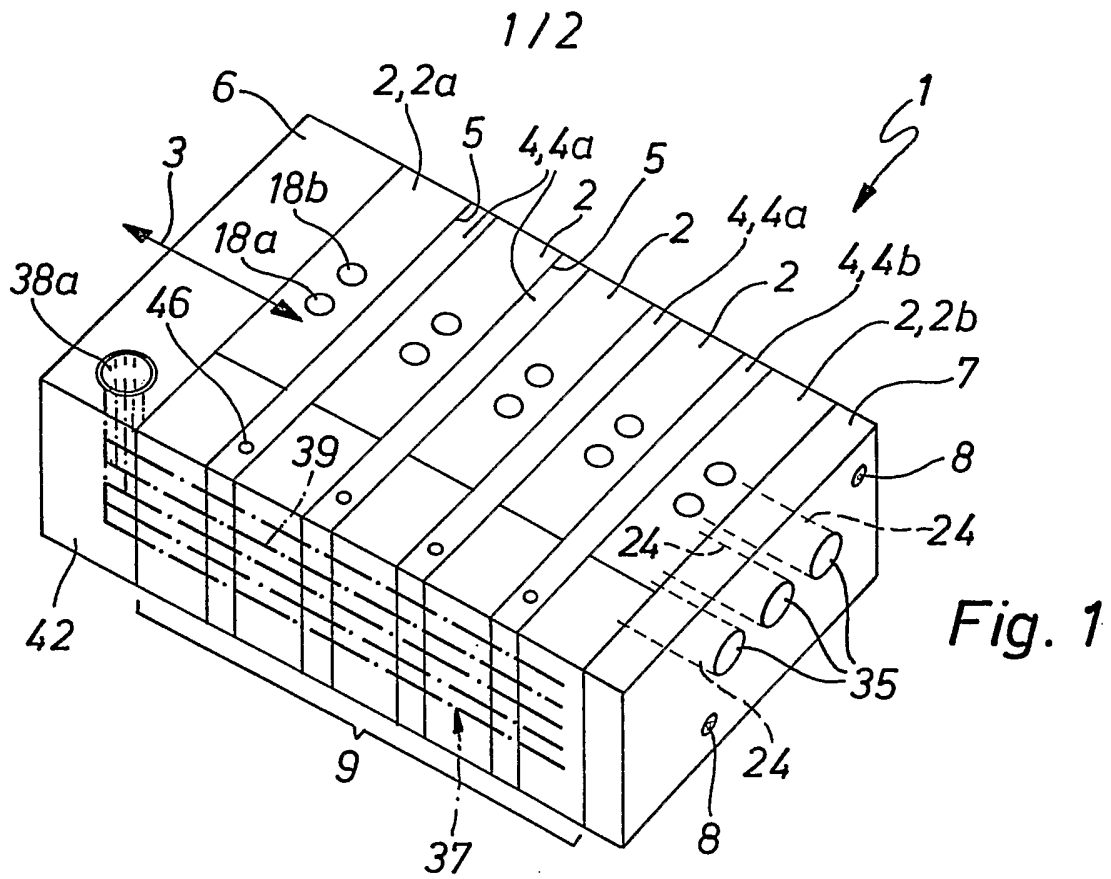

Fig. 1

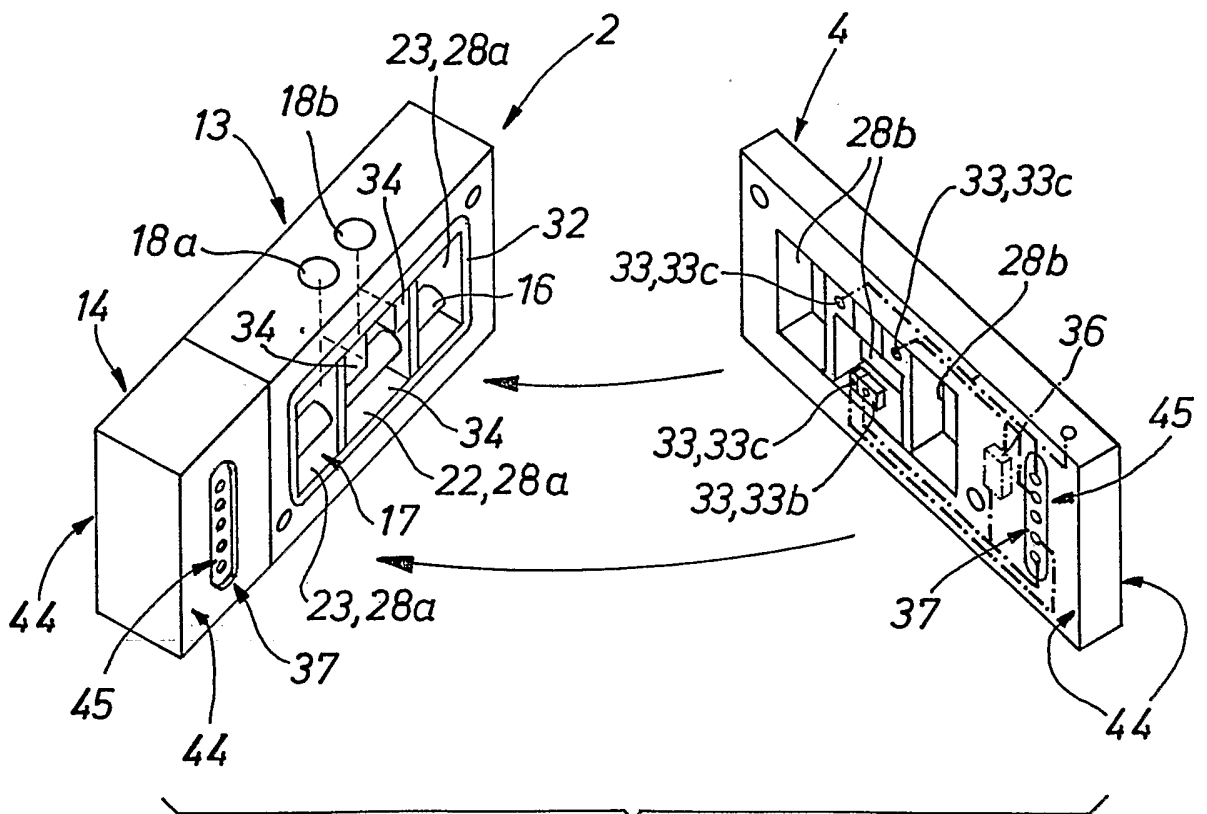

Fig. 2

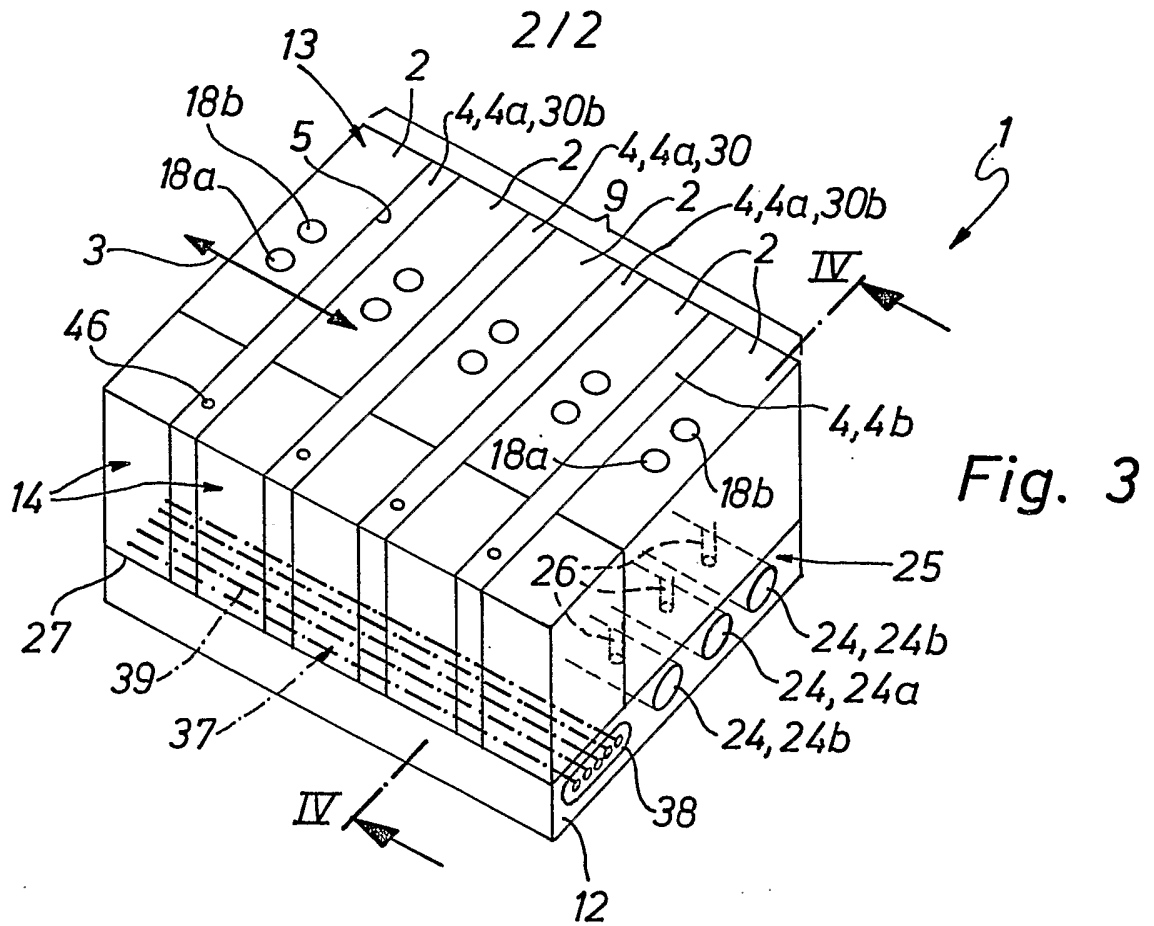

Fig. 3

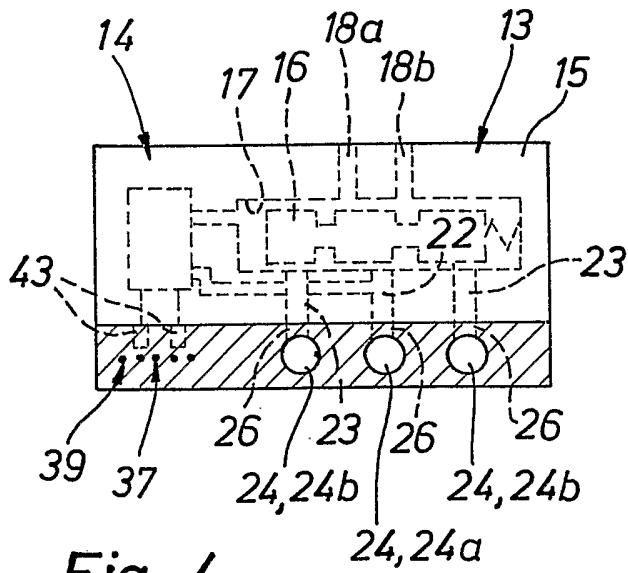

Fig. 4

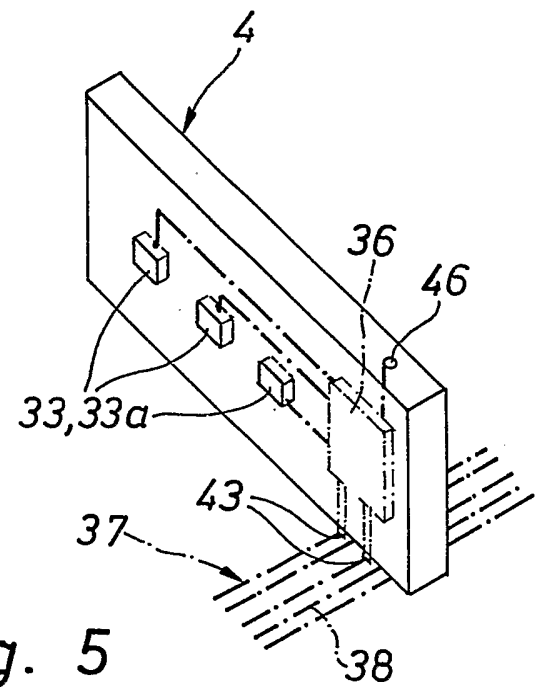

Fig. 5

**INTERNATIONAL SEARCH REPORT**

International Application No

PCT/EP 03/13061

**A. CLASSIFICATION OF SUBJECT MATTER**

IPC 7 F15B13/00

According to International Patent Classification (IPC) or to both national classification and IPC

**B. FIELDS SEARCHED**

Minimum documentation searched (classification system followed by classification symbols)

IPC 7 F15B

Documentation searched other than minimum documentation to the extent that such documents are included in the fields searched

Electronic data base consulted during the international search (name of data base and, where practical, search terms used)

EPO-Internal

**C. DOCUMENTS CONSIDERED TO BE RELEVANT**

Category °	Citation of document, with indication, where appropriate, of the relevant passages	Relevant to claim No.
X	DE 299 09 529 U (FESTO AG & CO) 12 August 1999 (1999-08-12) cited in the application page 6, paragraph 3 page 10, paragraph 2	1-10,14, 15,17,18
X	DE 101 15 913 A (FESTO AG & CO) 10 October 2002 (2002-10-10) paragraphs '0031!', '0032!	1-10,14, 15,17,18
X	EP 1 041 325 A (FESTO AG & CO) 4 October 2000 (2000-10-04) paragraph '0033!	1-10,14, 15,17,18
A	EP 1 184 611 A (SMC CORP) 6 March 2002 (2002-03-06) paragraphs '0033!', '0034!	11

Further documents are listed in the continuation of box C.

Patent family members are listed in annex.

° Special categories of cited documents:

- \*A\* document defining the general state of the art which is not considered to be of particular relevance
- \*E\* earlier document but published on or after the international filing date
- \*L\* document which may throw doubts on priority claim(s) or which is cited to establish the publication date of another citation or other special reason (as specified)
- \*O\* document referring to an oral disclosure, use, exhibition or other means
- \*P\* document published prior to the international filing date but later than the priority date claimed

- \*T\* later document published after the international filing date or priority date and not in conflict with the application but cited to understand the principle or theory underlying the invention
- \*X\* document of particular relevance; the claimed invention cannot be considered novel or cannot be considered to involve an inventive step when the document is taken alone
- \*Y\* document of particular relevance; the claimed invention cannot be considered to involve an inventive step when the document is combined with one or more other such documents, such combination being obvious to a person skilled in the art.
- \*&\* document member of the same patent family

Date of the actual completion of the international search

11 March 2004

Date of mailing of the international search report

24/03/2004

Name and mailing address of the ISA

European Patent Office, P.B. 5818 Patentlaan 2  
NL - 2280 HV Rijswijk  
Tel. (+31-70) 340-2040, Tx. 31 651 epo nl,  
Fax: (+31-70) 340-3016

Authorized officer

Toffolo, O



# INTERNATIONAL SEARCH REPORT

Information on patent family members

International Application No

PCT/EP 03/13061

Patent document cited in search report	U	Publication date		Patent family member(s)	Publication date
DE 29909529	U	12-08-1999	DE	29909529 U1	12-08-1999
			EP	1059458 A2	13-12-2000
<hr style="border-top: 1px dashed black;"/>					
DE 10115913	A	10-10-2002	DE	10115913 A1	10-10-2002
<hr style="border-top: 1px dashed black;"/>					
EP 1041325	A	04-10-2000	DE	29905865 U1	17-06-1999
			EP	1041325 A2	04-10-2000
<hr style="border-top: 1px dashed black;"/>					
EP 1184611	A	06-03-2002	JP	2002081568 A	22-03-2002
			CN	1342858 A	03-04-2002
			EP	1184611 A2	06-03-2002
			TW	501693 Y	01-09-2002
			US	2002026959 A1	07-03-2002
<hr style="border-top: 1px dashed black;"/>					

**INTERNATIONALER RECHERCHENBERICHT**

Internationales Aktenzeichen

PCT/EP 03/13061

**A. KLASIFIZIERUNG DES ANMELDUNGSGEGENSTANDES**  
IPK 7 F15B13/00

Nach der Internationalen Patentklassifikation (IPK) oder nach der nationalen Klassifikation und der IPK

**B. RECHERCHIERTE GEBIETE**

Recherchierter Mindestprüfstoff (Klassifikationssystem und Klassifikationssymbole)  
IPK 7 F15B

Recherchierte aber nicht zum Mindestprüfstoff gehörende Veröffentlichungen, soweit diese unter die recherchierten Gebiete fallen

Während der internationalen Recherche konsultierte elektronische Datenbank (Name der Datenbank und evtl. verwendete Suchbegriffe)

EPO-Internal

**C. ALS WESENTLICH ANGESEHENE UNTERLAGEN**

Kategorie*	Bezeichnung der Veröffentlichung, soweit erforderlich unter Angabe der in Betracht kommenden Teile	Betr. Anspruch Nr.
X	DE 299 09 529 U (FESTO AG & CO) 12. August 1999 (1999-08-12) in der Anmeldung erwähnt Seite 6, Absatz 3 Seite 10, Absatz 2	1-10,14, 15,17,18
X	DE 101 15 913 A (FESTO AG & CO) 10. Oktober 2002 (2002-10-10) Absätze '0031!, '0032!	1-10,14, 15,17,18
X	EP 1 041 325 A (FESTO AG & CO) 4. Oktober 2000 (2000-10-04) Absatz '0033!	1-10,14, 15,17,18
A	EP 1 184 611 A (SMC CORP) 6. März 2002 (2002-03-06) Absätze '0033!, '0034!	11

Weitere Veröffentlichungen sind der Fortsetzung von Feld C zu entnehmen

Siehe Anhang Patentfamilie

\* Besondere Kategorien von angegebenen Veröffentlichungen :

\*A\* Veröffentlichung, die den allgemeinen Stand der Technik definiert, aber nicht als besonders bedeutsam anzusehen ist

\*E\* älteres Dokument, das jedoch erst am oder nach dem internationalen Anmeldedatum veröffentlicht worden ist

\*L\* Veröffentlichung, die geeignet ist, einen Prioritätsanspruch zweifelhaft erscheinen zu lassen, oder durch die das Veröffentlichungsdatum einer anderen im Recherchenbericht genannten Veröffentlichung belegt werden soll oder die aus einem anderen besonderen Grund angegeben ist (wie ausgeführt)

\*O\* Veröffentlichung, die sich auf eine mündliche Offenbarung, eine Benutzung, eine Ausstellung oder andere Maßnahmen bezieht

\*P\* Veröffentlichung, die vor dem internationalen Anmeldedatum, aber nach dem beanspruchten Prioritätsdatum veröffentlicht worden ist

\*T\* Spätere Veröffentlichung, die nach dem internationalen Anmeldedatum oder dem Prioritätsdatum veröffentlicht worden ist und mit der Anmeldung nicht kollidiert, sondern nur zum Verständnis des der Erfindung zugrundeliegenden Prinzips oder der ihr zugrundeliegenden Theorie angegeben ist

\*X\* Veröffentlichung von besonderer Bedeutung; die beanspruchte Erfindung kann allein aufgrund dieser Veröffentlichung nicht als neu oder auf erfinderischer Tätigkeit beruhend betrachtet werden

\*Y\* Veröffentlichung von besonderer Bedeutung; die beanspruchte Erfindung kann nicht als auf erfinderischer Tätigkeit beruhend betrachtet werden, wenn die Veröffentlichung mit einer oder mehreren anderen Veröffentlichungen dieser Kategorie in Verbindung gebracht wird und diese Verbindung für einen Fachmann naheliegend ist

\*Z\* Veröffentlichung, die Mitglied derselben Patentfamilie ist

Datum des Abschlusses der internationalen Recherche

11. März 2004

Absenddatum des Internationalen Recherchenberichts

24/03/2004

Name und Postanschrift der Internationalen Recherchenbehörde  
Europäisches Patentamt, P.B. 5818 Patentlaan 2  
NL - 2280 HV Rijswijk  
Tel. (+31-70) 340-2040, Tx. 31 651 epo nl,  
Fax: (+31-70) 340-3016

Bevollmächtigter Bediensteter

Toffolo, O

# INTERNATIONALER RESEARCHENBERICHT

Angaben zu Veröffentlichungen, die zur selben Patentfamilie gehören

Internationaler Aktenzeichen

PCT/EP 03/13061

Im Recherchenbericht angeführtes Patentdokument		Datum der Veröffentlichung	Mitglied(er) der Patentfamilie	Datum der Veröffentlichung
DE 29909529	U	12-08-1999	DE 29909529 U1	12-08-1999
			EP 1059458 A2	13-12-2000
DE 10115913	A	10-10-2002	DE 10115913 A1	10-10-2002
EP 1041325	A	04-10-2000	DE 29905865 U1	17-06-1999
			EP 1041325 A2	04-10-2000
EP 1184611	A	06-03-2002	JP 2002081568 A	22-03-2002
			CN 1342858 A	03-04-2002
			EP 1184611 A2	06-03-2002
			TW 501693 Y	01-09-2002
			US 2002026959 A1	07-03-2002