



(12) **EUROPÄISCHE PATENTANMELDUNG**

(88) Veröffentlichungstag A3:
28.03.2001 Patentblatt 2001/13

(51) Int. Cl.⁷: **B65H 75/40**

(43) Veröffentlichungstag A2:
27.09.2000 Patentblatt 2000/39

(21) Anmeldenummer: **00106575.4**

(22) Anmeldetag: **27.03.2000**

(84) Benannte Vertragsstaaten:
**AT BE CH CY DE DK ES FI FR GB GR IE IT LI LU
MC NL PT SE**
Benannte Erstreckungsstaaten:
AL LT LV MK RO SI

(72) Erfinder: **Mewes, Gerhard
55578 Wolfsheim (DE)**

(30) Priorität: **26.03.1999 DE 19913768**

(74) Vertreter:
**Weber, Dieter, Dr. et al
Weber, Dieter, Dr.,
Seiffert, Klaus, Dipl.-Phys.,
Lieke, Winfried, Dr.,
Gustav-Freytag-Strasse 25
65189 Wiesbaden (DE)**

(71) Anmelder: **Mewes GmbH
55578 Wolfsheim (DE)**

(54) **Aufrollhaspel**

(57) Die vorliegende Erfindung betrifft eine Aufrollhaspel mit einer drehbaren Wickeltrommel (10), einer Haltevorrichtung, in der die Wickeltrommel (10) drehbar gelagert ist, und einem Antriebsmechanismus (20) zum Rotieren der Wickeltrommel (10) in der Haltevorrichtung. Um eine Aufrollhaspel zu schaffen, die ohne zusätzliche Hilfsmittel, wie Fahrzeuge oder Rollwagen,

das schonende Aufrollen der entsprechenden Gegenstände erleichtert, wird erfindungsgemäß vorgeschlagen, daß die Haltevorrichtung in Form zweier Räder ausgebildet ist, zwischen denen sich die Wickeltrommel (10) erstreckt, die ihrerseits über einen Antriebsmechanismus relativ zu den Rädern drehbar ist.

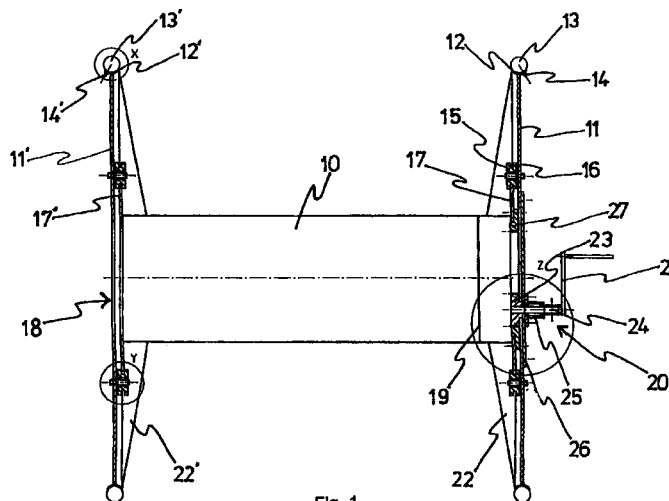

Fig. 1



Europäisches
Patentamt

EUROPÄISCHER RECHERCHENBERICHT

Nummer der Anmeldung
EP 00 10 6575

EINSCHLÄGIGE DOKUMENTE			
Kategorie	Kennzeichnung des Dokuments mit Angabe, soweit erforderlich, der maßgeblichen Teile	Betrifft Anspruch	KLASSIFIKATION DER ANMELDUNG (Int.CI.7)
X	US 3 976 260 A (H. IRIK) 24. August 1976 (1976-08-24) * Spalte 2, Zeile 27 - Spalte 3, Zeile 23 *	1, 11, 13, 16	B65H75/40
X	US 4 784 221 A (J.H. SHARE; S. SHARE) 15. November 1988 (1988-11-15) * Spalte 4, Zeile 23 - Zeile 49 * * Spalte 5, Zeile 15 - Zeile 46 * -----	1, 11, 13, 18	
Der vorliegende Recherchenbericht wurde für alle Patentansprüche erstellt			RECHERCHIERTE SACHGEBIETE (Int.CI.7)
			B65H
Recherchenort DEN HAAG		Abschlußdatum der Recherche 25. Januar 2001	Prüfer Goodall, C
KATEGORIE DER GENANNTEN DOKUMENTE X : von besonderer Bedeutung allein betrachtet Y : von besonderer Bedeutung in Verbindung mit einer anderen Veröffentlichung derselben Kategorie A : technologischer Hintergrund O : mündliche Offenbarung P : Zwischenliteratur T : der Erfindung zugrunde liegende Theorien oder Grundsätze E : älteres Patentdokument, das jedoch erst am oder nach dem Anmeldedatum veröffentlicht worden ist D : in der Anmeldung angeführtes Dokument L : aus anderen Gründen angeführtes Dokument & : Mitglied der gleichen Patentfamilie, übereinstimmendes Dokument			

EPO FORM 1503 03/82 (P04C03)

**ANHANG ZUM EUROPÄISCHEN RECHERCHENBERICHT
 ÜBER DIE EUROPÄISCHE PATENTANMELDUNG NR.**

EP 00 10 6575

In diesem Anhang sind die Mitglieder der Patentfamilien der im obengenannten europäischen Recherchenbericht angeführten Patendokumente angegeben.
 Die Angaben über die Familienmitglieder entsprechen dem Stand der Datei des Europäischen Patentamts am
 Diese Angaben dienen nur zur Unterrichtung und erfolgen ohne Gewähr.

25-01-2001

Im Recherchenbericht angeführtes Patendokument	Datum der Veröffentlichung	Mitglied(er) der Patentfamilie	Datum der Veröffentlichung
US 3976260 A	24-08-1976	KEINE	
US 4784221 A	15-11-1988	KEINE	

EPC FORM P0461

Für nähere Einzelheiten zu diesem Anhang : siehe Amtsblatt des Europäischen Patentamts, Nr.12/82