

(19) (KR)
(12) (B1)

(51) 。 Int. Cl.7
G01R 31/3161

(45)
(11)
(24)

2003 11 03
10-0404020
2003 10 21

(21) 10-2000-0019765
(22) 2000 04 15

(65) 2000-0077029
(43) 2000 12 26

(30) 19917336.2 1999 04 16 (DE)

(73) 53 (:81669)

(72) 81541 8

(74)
:

(54) -

- (2) (2)가 (T1; T6)가 가 , 가 (3) (3) (T1; T6)
가 (2)가 (2) (3) (3) (T1; T6)
1 가 (10), (20) 2 가 (21) (11) (3)
가 (20, 21)

1

1 가
2 1 가
3 1
* *
1: 2:
3: 10:
11: 20, 21: 가

가 , 가 가 가 . 가
 , 1 가 . 2 가
 가 가 가 가 .
 가 가 가 .
 가 가 .
 가 , 가 .
 가 , AND , 가 RS , 가
 , -
 , 가 , 가 , 가 , 가
 / 가 , / 가 , 가 , 가
 / 가 가 , 가 가 가
 가 .
 가 가 가 .
 가 가 가 (pass-fail) 가 .
 가 가 .
 가 SDRAM 가 가
 가 가 .
 가 가 .
 가 가 .
 1 (A) 가 가 (A) . (A) . (T1) (T6)가 가 (2) . (T1) (T6)
 (T1) (T6)가 가 (2)가 가 (2)가 가 (T1) (T6) (A) 가 (T1) (T6) (2)
 (2) (R) , 가 (2) 가 가 (2) (2) (A) 가 (T1) (T6) (2)
 가 , (3) (3) (3) (Q) 가 2 가 (3) 1
 가 (3) (Q) (2)가 가 .
 3 1 (1) (2) RS (2) RS
 (E) (T1) 3 AND (3) (T1) (T6)가
 (2)가 (T1) (T6) 가 . (T1) (T6)가
 (T1)가 (FF1) (FF2) (FF3)
 (T2) " 0" (T2) " 1"
 (FF4) (T3)
 (T4) , 가 (FF5)
 (T6) 가 , 가 -

2 1 , (1) 가 가 . . ,
 (10)가 (10) (10) 가 (11) 1
 (11) 가 2 가 (1) (11) 가
 , 1 가 (20) 2 가 (21) .
 (30) (30) (1) (30)가 (10)
 (10) (1) (30)가 (10)
 , (30)가 (10)
 . (pass-fail) 가
 (11) 가 가 가
 (11)가 1 가 (1)가 가 가
 40) - 가 가 (20) (21) 가 ()
 (30) 가 가 (20) (21) 가 가 가
 (30) 가 가 (EX) (30) 가 .

, 가 - 가 - 가

(57)

1.

(1) , - (T1; T6)가 가 (A) 가
 - (1) (A) (2) 가 (A) (2) (E)
 (2)가 , (A) 가 - (2) (E) 가 가 , (2) 가
 - (2) (2) (E) 가 가 , (2) 가
 - (2)가 가 가 (Q)
 (3) , (2)가 가 1
 , (2)가 가 2

2.

1 (3) AND

3.

1 2 (2)가 RS

4.

1 2 (T1;T6)가 , , / -

5.

1 2 가
 - (10),
 - 가 (10) 2 가 가
 1 (3) 가 (1) (3) 1 가 (20).
 - (11) (11) 2 가 (21) ,
 - 가 (20, 21)가

6.

- 5 가 (20, 21)가 가 .
7. 가 (20, 21)가 가 .
8. (11)가 가 가 가 1
9. 가 (20, 21)가 가 - 가 (EX)
10. (10)가

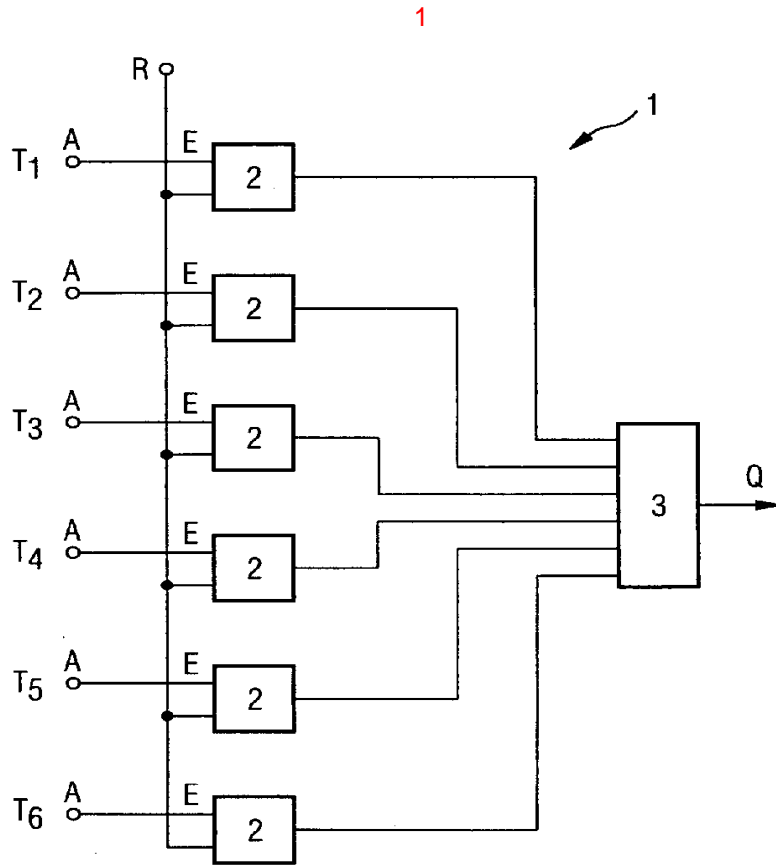

2

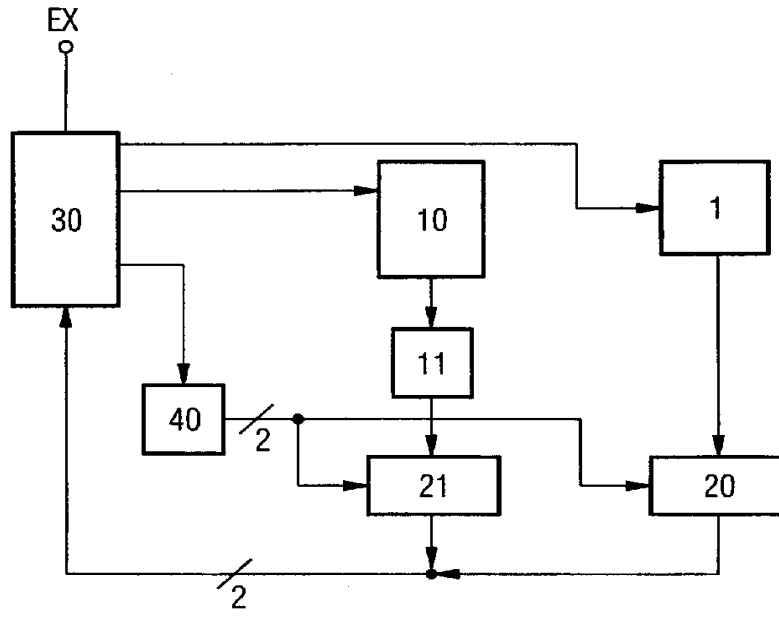

3

