

(19)
(12)

(KR)
(Y1)

(51) 。 Int. Cl. 7
F24H 1/10

(45)
(11)
(24)

2003 03 20
20 - 0307916
2003 03 06

(21) 20 - 2002 - 0036460
(22) 2002 12 05

(73)

	()	4	411	202
				102	603
				448 - 1	

(72)

				102	603
				448 - 1	
	()	4	411	202

:

가 :

(54)

(, , , , ,)
가

1

2 1

3

4

10 : 11 :

12 : 13 :

14 : 15 :

16 : 17 :

20 : 21 :

22 : 23 :

30 : 31 :

32 : 40 :

41 : 42 :

43 : 50 :

51 : 52 :

()

가 (가) , 가

가

(1-2)

가

가

가

가

가

가 가

가

()

가
가

가

가

가

가

가

가

가

가

40 1

(1.2 1.

5) 가

가

1
4 5 가

가

가

가

가

1 , 2 1 , 3 , 4

(40) (41)

5) (41) (32) (42) (40) (30) (43) (31) (30) (10) (1

(50) (15) (15)가 1 (13)

(50) 가 가 (52) (51)

(15) (14) (10) (14) (12) (14)

(12) 2 (50) 가

10) (12) (30) (10) (10) (10) (11) (17) (

(11) 가 (50) 가 가

(11) (12) (12) (10) (110) (12)

가

(12) (40) (41)

가

가

(,)

() , (10) , (11) (40) (41)
(12)

가 가

가

가 가

가

1

1

가

가 가 ; (, , ,)

가

가 ;

가 , ;

가

, 가 , ;

가 ;

가

(57)

1.

, ,

(11) (12)

(52) (11) (50)가 (51) (51)

(14)가 (13) (14)

(15)가 (14) (40) (17)

(11) (16) (15) (10) ;

(10) (12) (21) , (13)

(22) (14) (23) 가 (20) ;

(40) (10) (15) (31)

(43) (32) (30) ;

(30) (31) (41) (15)

(42) , (41) (42) (43)

(40)

2.

1 , (50) (10) 가

3.

1 , (50) 가 가

4.

1 ,

5.

1

6.

1 ,

7.

1 ,

8.

1 ,

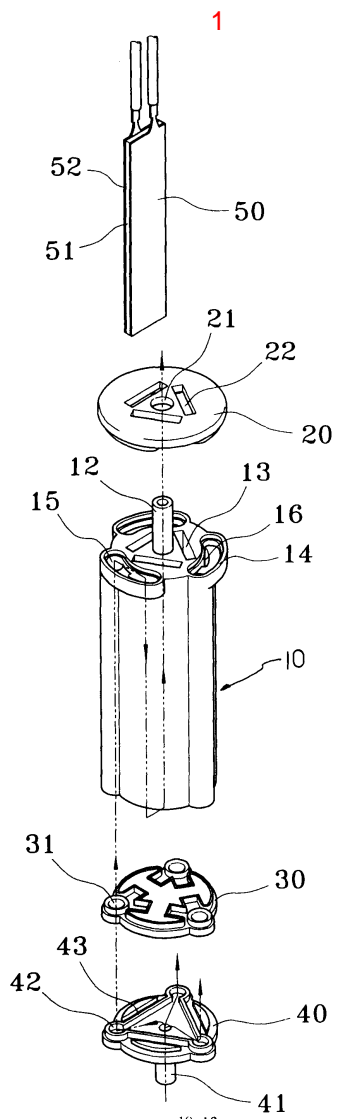

2

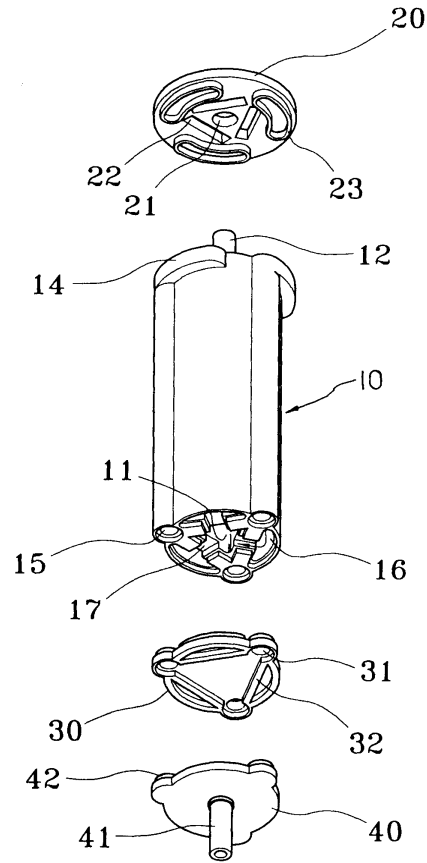

3

