

(19) (KR)
(12) (Y1)

(51) 。 Int. Cl. ⁷ (45) 2002 10 25
A23N 15/04 (11) 20 - 0292946
(24) 2002 10 09

(21) 20 - 2002 - 0021860
(22) 2002 07 22

(73) 547 204 801

(72) 547 204 801

:

가 :

(54)

(20) (12) (13)가 (14) (1)
(20) 가 (10)가 , (21) (24) (29)
22) (24) (26)가 (30) 가 (28) (36)
(22) (38) (20) (34) (40) (22)
, (20) (38) (44) 가
가 , 가

, , , , , , ,

1 가 ,

2 가 ,

3 ,

4 ,

5 .

1: 10:

12: 14:

20: 22:

24: 25:

28: 29:

30: 34:

36: 38:

40: 44:

가 , 가 가

, , 가 가 , 가

가 , 가 가 , 가 가 , 가 가

, 209278

가 가 , 가 가 .

, 273851

가 가 , (chop cutting)

, 가 가 .

, 2000 - 9496

, , 가 가 , 가 가 , 가 가

가 가 .

가 가 , 가

가

가 , 가 가 , 가 가 ,

1:5

1 2 가 , 3 , 4 5

1 (10) (12) , (13)가 (10) (14) (20) () (1 4) (16) 가 .

(10) (12) (14) (13) (12) (17) (18) (12) 가 가 .

2 4 , (1) (20) (21) (22) 가 , (22) (23) (24) , 3 (20) (24) (24) (20) 가 (25) (22) , (24) (26)가 .

(24) (26) (20) (27) (28) (29)가 , (28) (30) , (3 0) (20) (32) .

(22) , (30) (28) (29)가 가 , (24) (26)가 가 .

(20) (34) (36)가 (37) ,
(36) (22) (22) (38) (40)
, (22) (38) (40) (42)

(22) (38) (44)가 (38)
(45) (22) , (44) 5 (22) (44)가 (38)
(22) (38) (40) (20)
(36) (22) (22)

, (30) (22) , (40) (36)
(44) 1:5가

(22) (44)
가 가

, (22) (44) (38)
(46)가 (48) , (22) (20)
(50) (52)

56 (30) , 58

1 (10) (20) (16)
(29)가 (1) (56) (24) (30) (28)
(26)가
(22)

(22) (44) (38) (22) ()
(38) (40) (20) (26)

(10) (17) (12) (14)
(13) (13) 3 (12) (44)
, (22) (58)

, (44) 4 (22)
(44) (58)

(38) (44)가 (22) (44)
(22) (46) 가 가
가

(44)가
(44) 가 (44) 가 , 가
(44)

(20) (22)
(50)

(10) (18) 가 , (44) 가
(12) 가 , 가
(44)

(16) (10) (17)(56) (22) (44) 가

가
가
가

가

(44) 가
(食肉)

(57)

1.

(12) (13)가 (14) (1) (2)
0) 가 (10)가 , (20)
(21) (20) 가 (24) (22)
(24) (26)가 (30) (28) (29)
(22) (20) (34) (40) (36)
(20) (38) (44) (22)

2.

1 , (22) (44) 1:5

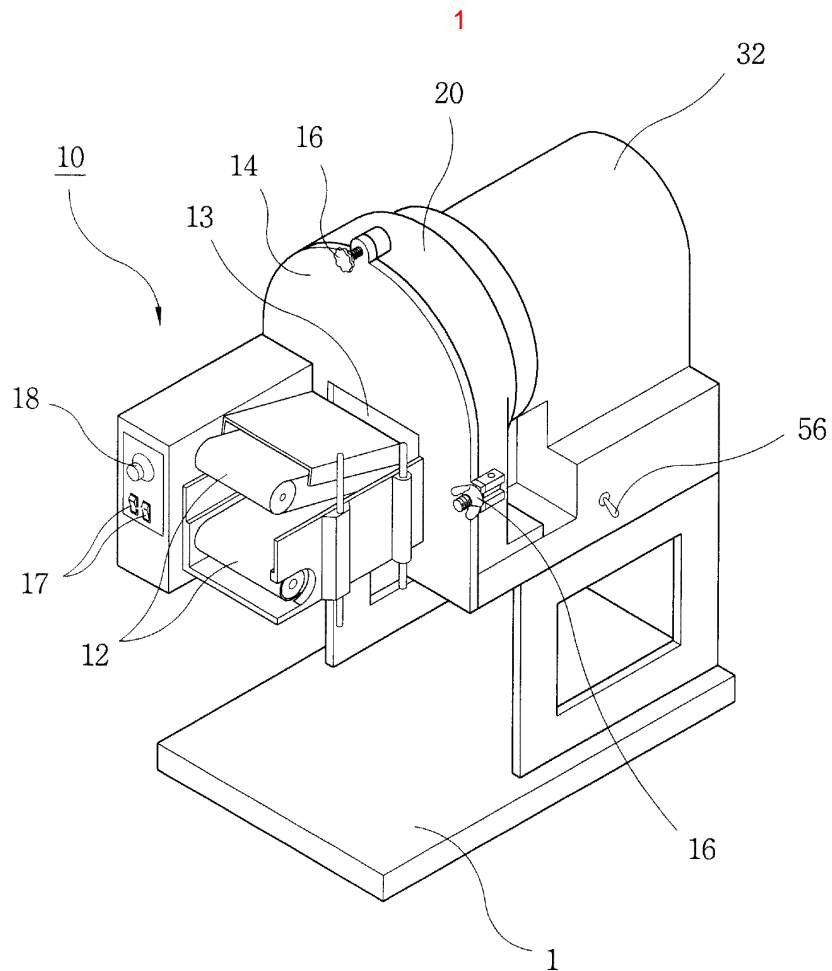

2

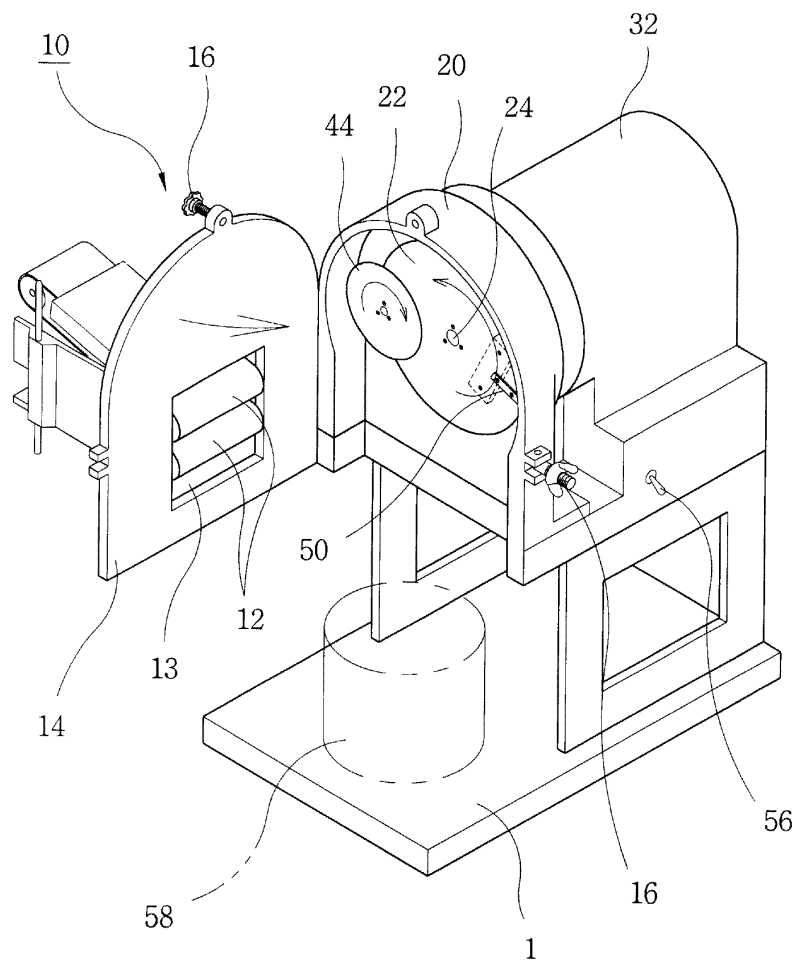

4

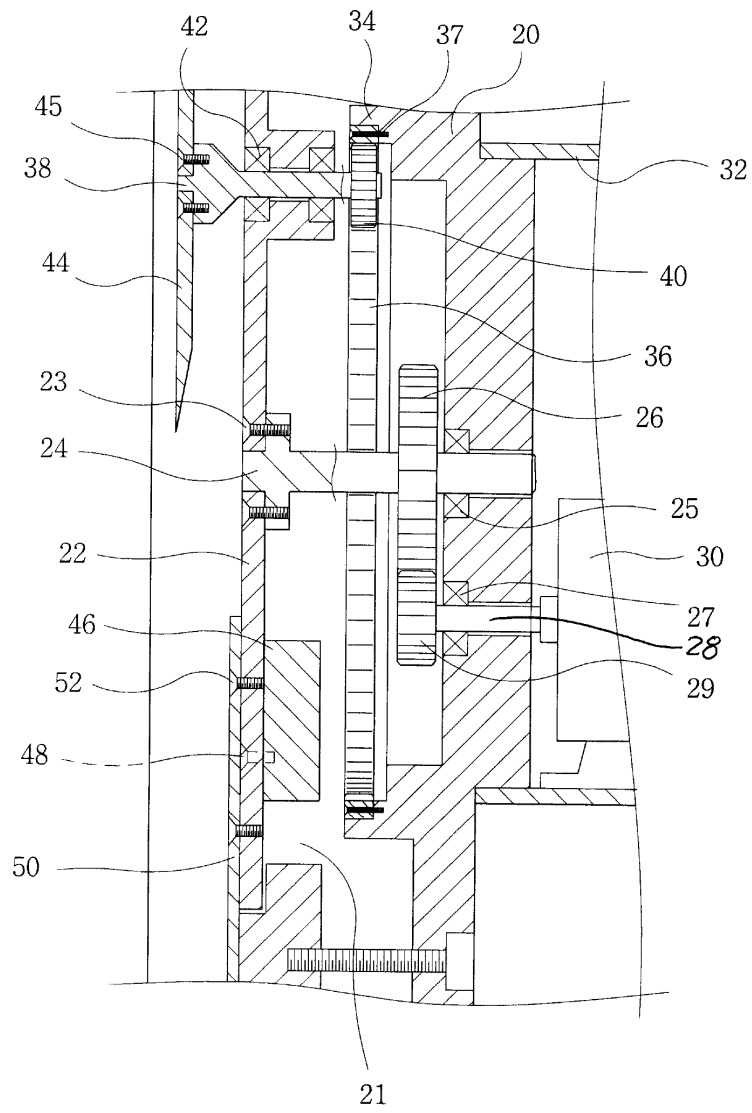

5

