

(19)  
(12)

(KR)  
(B1)

(51) 。 Int. Cl.<sup>7</sup>  
H01H 25/06

(45)  
(11)  
(24)

2003 12 31  
10-0413078  
2003 12 15

(21) 10-2001-0011991  
(22) 2001 03 08

(65)  
(43)

2001-0089217  
2001 09 29

(30) 2000-071092 2000 03 09 (JP)

(73) 가 가 가 1 7

(72) 81-1

(74)

:

(54)

가 가

가 , (6) (8b, 9b) (7) (7b) (埋設) (6)  
(7a) (4) (4b) 1, 2 (8, 9) , 1, 2 (8, 9) 1, 2 (7)  
) (7) (7a) 가 가 (11) 가 , (2) 가 가 (8, 9) (8a, 9a)  
1, 2 (8a, 9a) 가 1, 2 가 가 (8a, 9a) .

1

1  
2  
3  
4  
5  
6

7

- 1 : 1a :
- 2 : 4 :
- 4a : 4b :
- 4c : 6 :
- 6a : 가 6b :
- 6c : 7 :
- 7a : 7b :
- 7c : 8 : 1
- 8a : 1 8b :
- 8c : 9 : 2
- 9a : 2 9b :
- 9c : 10 :
- 11 : 가 11a :
- 12 : 13 :
- 14 : 16 :
- 16b : 1 16c : 2

, 가 가

(21) , 5 (20) 가 , (20)

(21) (22b) 1 (23) (24) 2 (25) 가

(24) (24a) 가 (24b)가 (24b) (24c)가 (24c)가 (24d) (24d) (24e)가 (22) (24g) (21) (21c)

가 (24) (24c) 가 2 (21c) 가 (24) (21) (21)

2 (25) (24b) 1, 2 (26, 27)가 , 1, 2 (26, 27)

(24b)가 (27) 가 (28)가 (28) (28a) (28)가 (21) 가 (28)

(28a)가 (28) (28b) , (28b) (28)가 (21) 가 (29) 가

21) (29) 2 (27) (30) , 2 (27) ( )

(20) 가 (21)

가 (31) (32) 1, 2 (26, 27) (31) (26a, 27a)

, (32) 가 (20) 가 (30)

가 (32) 가 A (24) (24e)가 (22) (22a) (22) 1,

2 (23, 25)가 (31) B 가 1, 2 (26, 27)가

7 (30) (31) B 가 1, 2 (26, 27) (26, 27)

(30) 가 (24) (24b) (24e)가 (22) ( )

22a) 가 1, 2 (23, 25) 1, 2 (23, 25)

가 , (32) 가 (31) 가 (32)

/ , . (32) (31)

가 가 (31) (21)

가 가 가 가

가 , 1 , 가 , 가

가 , 가 , 가 가 가 가 , 가

가 , 가 2 , , 가

3 가 , 가

4 가 , 1, 2 , 가

가 1, 2 , 가 1, 2 가 가

가 , 1, 2 5 가 가 가 1, 2 가

가 , 1 4 1

, 2 , 4

1 (1)가 (1)

(2) 가 (1a) (C) 가 가

(2) (1a) (1a) (2) (1a) (2a)

(1a) (1) (2) (2b)가

(4) (1) (4a) (4)가 ,

가 (4) (4a) (2) (4a) (C) (2b) 가 , (2) (4)

(4) (4b) (4) (4b)

(2) 가 (5)가 , (5)

(4) (6)가 , (6) 4  
(6) 4 (7) 1, 2 (8, 9) , 가 (6a) , 가 (6a)  
(6b, 6b) (6b, 6b)  
(7) (7a)가 , (6b) (7a) 1  
(7) (7a)가 ( )  
4) (4) (4b) (7) (7b) 가 , (7b)가 (6) (7b)  
(4b) (7) (7b) 가 , (7b)가 (6) (7b)  
(7c)가 4 (6) (7c) 1  
( ) 가 (9a, 10a) 가 , 1, 2 (9a, 10a) 2  
1, 2 (8, 9) (7) 1, 2 (7a)  
1 (8a) 4 가 (6a) , 1 (8a)  
(8b)가 (6a) (6b) (6)  
(6) (8b)가 (8b) (8c)가 (6)  
2 (9a) 4 가 (6a) (9b) (9c)가 , 2 (9a)  
(9b)가 (6) (8, 9) (8, 9) (6)  
1, 2 (7) 1, 2 (16b, 16c)  
1, 2 (7) 1, 2 (8, 9) 1 가 (16)  
(6a) (6a) 가 가  
1 (16) (7) 1, 2 (6)  
1, 2 (16b, 16c) , (10) (7)  
(7) 1, 2 (6) 3, 4 가 (16a) 3 , 1 가 (16a)  
(16) (16) 가 가  
2 (16b, 16c) 3A (7) 1, 2 (8, 9) 1, (16)  
(7) 1, 2 (8, 9) (16)  
( ) (7) 1, 2 (8, 9)  
(7b, 8b, 9b)가 (6) (7a) (6b)  
1, 2 (8, 9) (8a, 9a)가 (6) (16c)가 가 , 가  
2 (16c) (6d) 2 (16c)가 가  
( ) (6b) (16) 1 (16b, 16b) 4 ,  
(10) (6b) (6b) (7) (7a) (7a)가 (6)  
(6b) 1 (4) (4b) (7a)가 (6)  
(6d) 1 (16c) 2 (8, 9) (6d)  
(7) 1, 2 (7c, 8c, 9c)가 (16) , 4  
(7c, 8c, 9c)가 (6)가 , 4  
(11) (11a) 가 , (11a) 가 (11) , 가  
11b) , 가 (11) (11a) 가 , (11a) 1, 2 (8, 9) 가  
( ) (12)가 (11a)가 1, 2 (8a, 9)  
a) 가 (11) (13) (11a)가 1, 2 (8a, 9)  
(12) 2 (8, 9) (11a) (6) 가 (6a)  
가 가 가 (12a)가 , (11a) (11a) (13)





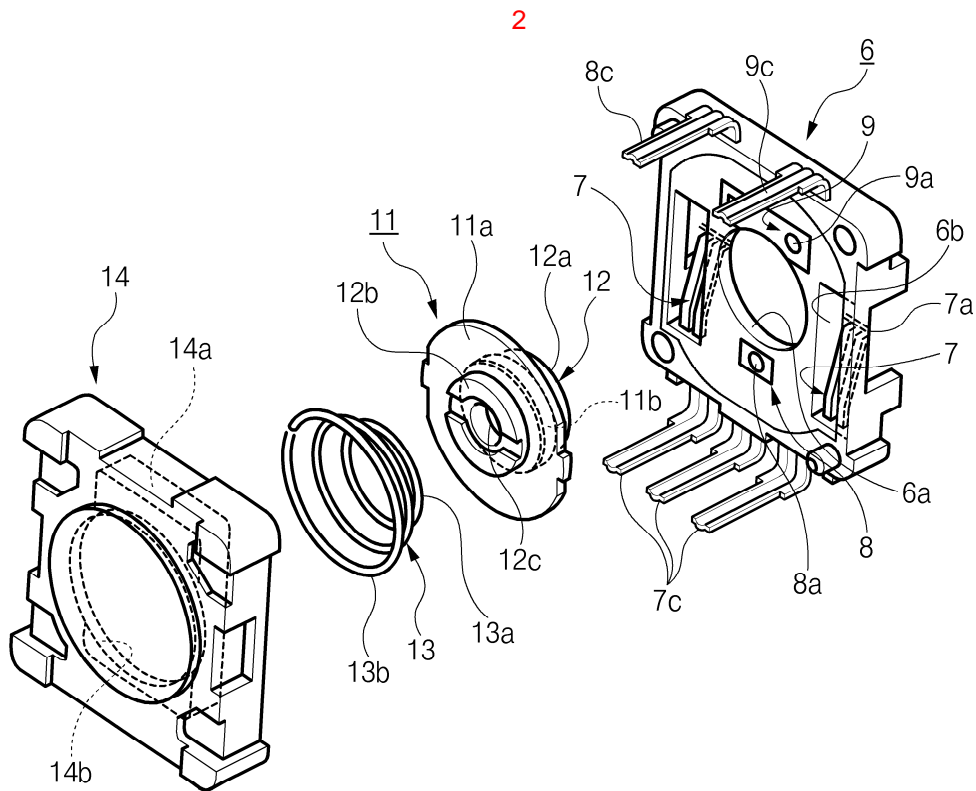
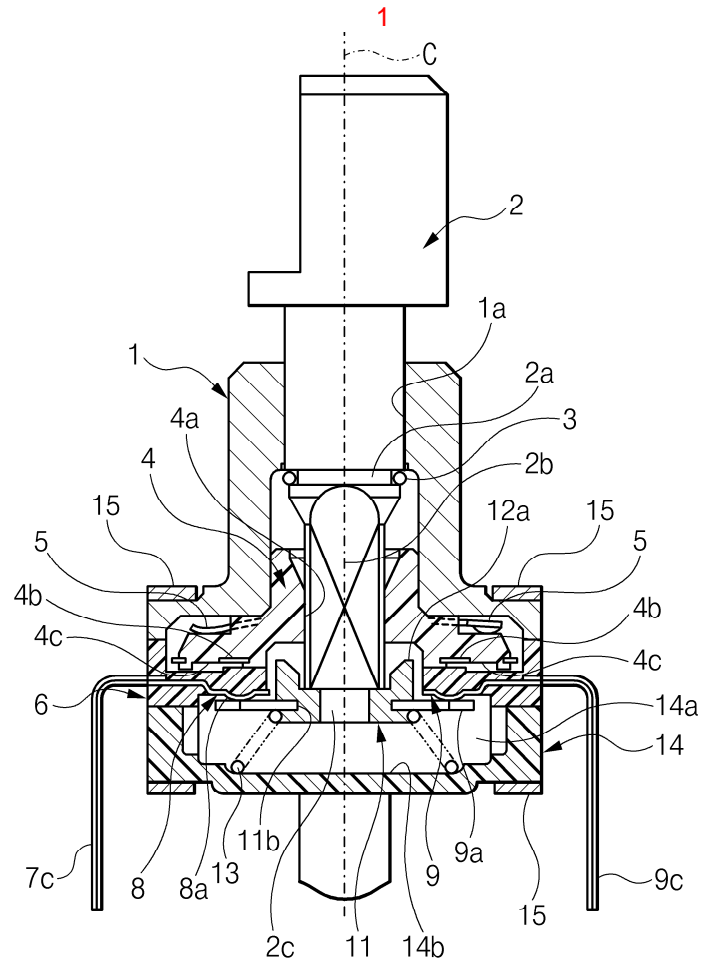

3

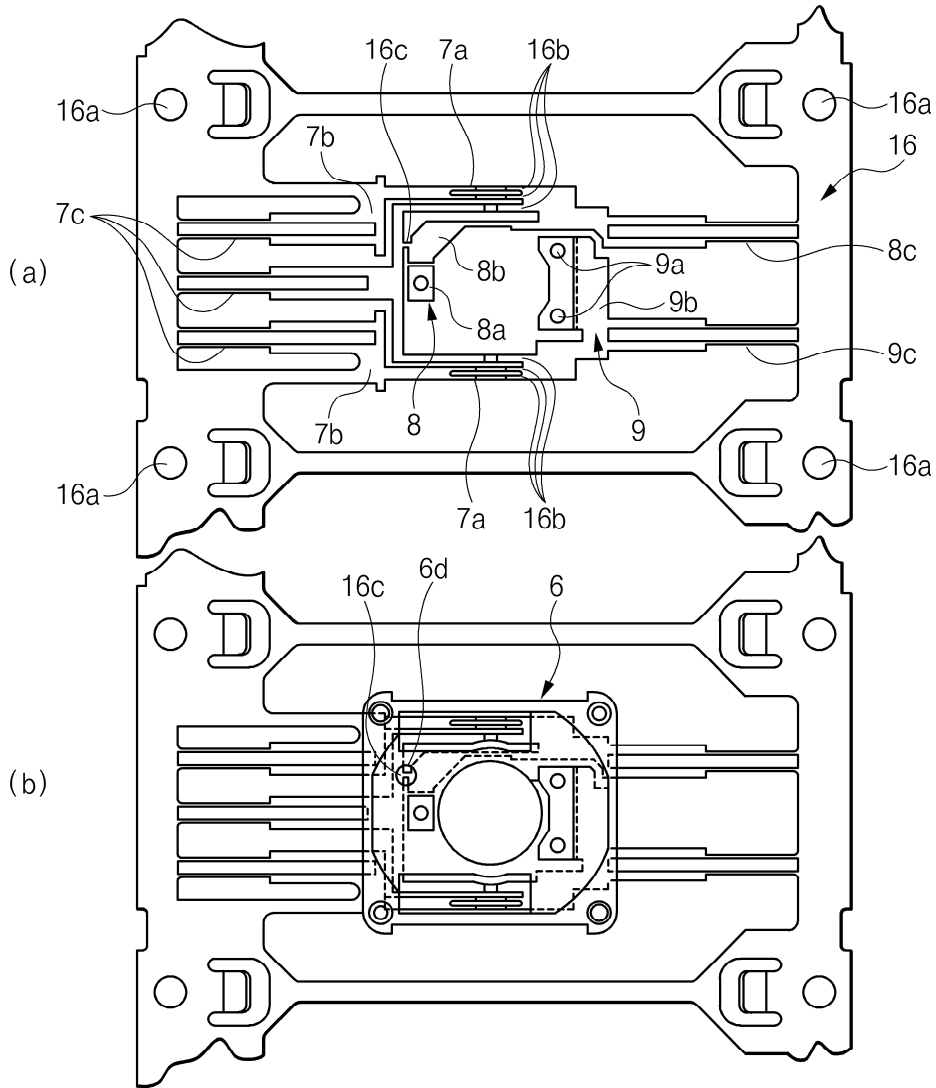

4

