



Europäisches Patentamt
European Patent Office
Office européen des brevets



Veröffentlichungsnummer: **0 428 029 A3**

12

EUROPÄISCHE PATENTANMELDUNG

21 Anmeldenummer: **90121089.8**

51 Int. Cl.⁵: **E05B 35/00**

22 Anmeldetag: **03.11.90**

30 Priorität: **11.11.89 DE 3937611**
22.06.90 DE 4019943

43 Veröffentlichungstag der Anmeldung:
22.05.91 Patentblatt 91/21

84 Benannte Vertragsstaaten:
DE ES FR GB IT SE

88 Veröffentlichungstag des später veröffentlichten
Recherchenberichts: **04.03.92 Patentblatt 92/10**

71 Anmelder: **YMOS AKTIENGESELLSCHAFT**
Industrieprodukte

Feldstrasse 12
W-6053 Obertshausen(DE)

72 Erfinder: **Schwab, Dittmar**
Goethestrasse 21
W-6054 Rodgau 2(DE)
Erfinder: **Knauer, Dieter**
Am Stützel 21
W-6050 Offenbach am Main(DE)

74 Vertreter: **Schieferdecker, Lutz, Dipl.-Ing.**
Herrnstrasse 37
W-6050 Offenbach am Main(DE)

54 Schliesseinrichtung.

57 Die Erfindung betrifft eine insbesondere für Kraftfahrzeuge bestimmte Schliesseinrichtung mit einem Schließzylinder und einem Schlüssel, wobei der Schließzylinder mindestens ein Zylindergehäuse mit mindestens einem Sperrkanal und einem Zylinderkern mit Zuhalten umfaßt.

Der Kern der Erfindung liegt darin, daß die Zu-

haltungen je um eine Achse bewegbar sind und daß am Schlüssel oder zuhaltungssetzig mindestens ein vorstehender Mitnehmer oder eine Ausnehmung zur Übertragung der geradlinigen Schlüsselbewegung im Schlüsselkanal in eine Bewegung der Zuhalten um ihre Achse vorgesehen sind.

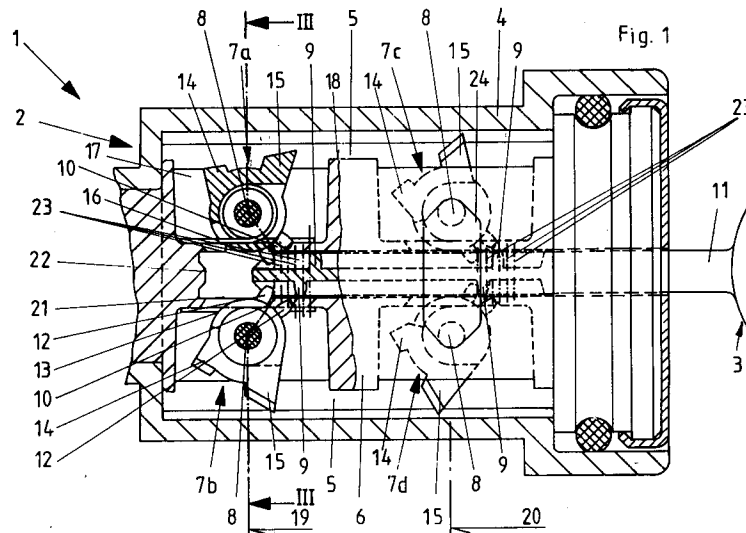

EP 0 428 029 A3



EINSCHLÄGIGE DOKUMENTE			
Kategorie	Kennzeichnung des Dokuments mit Angabe, soweit erforderlich, der maßgeblichen Teile	Betrifft Anspruch	KLASSIFIKATION DER ANMELDUNG (Int. Cl.5)
X	EP-A-0 192 467 (OCHOA) * Das ganze Dokument *	1-5, 8, 14, 15	E 05 B 35/00
X	US-A-1 594 297 (MUZZIO) * Das ganze Dokument *	1-3, 7, 12, 13, 16	
X	DE-A-3 005 481 (GEBR. GRUNDMANN GmbH) * Das ganze Dokument *	1-7, 9, 14, 15	
X	DE-C- 643 259 (FUTRAN) * Das ganze Dokument *	1, 16	
X	FR-A- 410 647 (DURET) * Das ganze Dokument *	1-3, 6, 12, 16	
A	EP-A-0 140 740 (FICHET-BAUCHE) * Zusammenfassung; Anspruch 3; Abbildungen 1-5 *	1, 2, 6, 9 -11, 16	
A	DE-A-2 731 138 (HUWIL-WERKE GmbH) * Abbildungen 1-3 *	1, 2, 6, 8	RECHERCHIERTE SACHGEBIETE (Int. Cl.5)
A	CH-A- 132 552 (LÜTHI) * Abbildungen 1-5 *	1, 9, 16	E 05 B
Der vorliegende Recherchenbericht wurde für alle Patentansprüche erstellt.			
Recherchenort DEN HAAG		Abschlußdatum der Recherche 16-09-1991	Prüfer VESTIN K.B.
KATEGORIE DER GENANNTEN DOKUMENTE X : von besonderer Bedeutung allein betrachtet Y : von besonderer Bedeutung in Verbindung mit einer anderen Veröffentlichung derselben Kategorie A : technologischer Hintergrund O : mündliche Offenbarung P : Zwischenliteratur T : der Erfindung zugrunde liegende Theorien oder Grundsätze E : älteres Patentdokument, das jedoch erst am oder nach dem Anmeldedatum veröffentlicht worden ist D : in der Anmeldung angeführtes Dokument L : aus andern Gründen angeführtes Dokument & : Mitglied der gleichen Patentfamilie, übereinstimmendes Dokument			



GEBÜHRENPFLICHTIGE PATENTANSPRÜCHE

Die vorliegende europäische Patentanmeldung enthielt bei ihrer Einreichung mehr als zehn Patentansprüche.

- Alle Anspruchsgebühren wurden innerhalb der vorgeschriebenen Frist entrichtet. Der vorliegende europäische Recherchenbericht wurde für alle Patentansprüche erstellt.
- Nur ein Teil der Anspruchsgebühren wurde innerhalb der vorgeschriebenen Frist entrichtet. Der vorliegende europäische Recherchenbericht wurde für die ersten zehn sowie für jene Patentansprüche erstellt für die Anspruchsgebühren entrichtet wurden.
- nämlich Patentansprüche:
- Keine der Anspruchsgebühren wurde innerhalb der vorgeschriebenen Frist entrichtet. Der vorliegende europäische Recherchenbericht wurde für die ersten zehn Patentansprüche erstellt.

MANGELNDE EINHEITLICHKEIT DER ERFINDUNG

Nach Auffassung der Recherchenabteilung entspricht die vorliegende europäische Patentanmeldung nicht den Anforderungen an die Einheitlichkeit der Erfindung; sie enthält mehrere Erfindungen oder Gruppen von Erfindungen,

nämlich:

Siehe Blatt -B-

- Alle weiteren Recherchegebühren wurden innerhalb der gesetzten Frist entrichtet. Der vorliegende europäische Recherchenbericht wurde für alle Patentansprüche erstellt.
- Nur ein Teil der weiteren Recherchegebühren wurde innerhalb der gesetzten Frist entrichtet. Der vorliegende europäische Recherchenbericht wurde für die Teile der Anmeldung erstellt, die sich auf Erfindungen beziehen, für die Recherchegebühren entrichtet worden sind.
- nämlich Patentansprüche:
- Keine der weiteren Recherchegebühren wurde innerhalb der gesetzten Frist entrichtet. Der vorliegende europäische Recherchenbericht wurde für die Teile der Anmeldung erstellt, die sich auf die zuerst in den Patentansprüchen erwähnte Erfindung beziehen.

nämlich Patentansprüche: 1-16, 29



MANGELNDE EINHEITLICHKEIT DER ERFINDUNG

Nach Auffassung der Recherchenabteilung entspricht die vorliegende europäische Patentanmeldung nicht den Anforderungen an die Einheitlichkeit der Erfindung; sie enthält mehrere Erfindungen oder Gruppen von Erfindungen, nämlich:

1. Patentansprüche 1-16,29: Schliesseinrichtung mit um eine Achse bewegbaren Zuhaltungen, die durch die geradelinige Schlüsselbewegung im Schlüsselkanal, gedreht werden.
2. Patentansprüche 17-28: Schlüssel mit einem im Querschnitt doppel-T-formigen Träger und zwischen den randseitigen Schenkeln des Trägers angeordneten Steuerelementen.