

(19)  
(12)

(KR)  
(Y1)

(51) 。 Int. Cl. 7  
C02F 11/12

(45)  
(11)  
(24)

2001 10 06  
20 - 0232306  
2001 05 16

(21) 20 - 2001 - 0006547  
(22) 2001 03 12

(73) 2 954 - 30

(72) 1092 1131 202

(74)  
:  
가 :

(54) 가

가  
(wedge wire)

가

가

가  
가

50%

가

2

, , , , ,

1

2

3

3A 가

3B 가

4

10: 11:

12: 14:

20: 30:

31: 33:

40: 41:

50: 51:

53:

, , 가 , , ,

1

(wedge wire)

가

(polymer)

가

가

가

,

가

.

가

가

가

가  
가

가

,

.

가

,

가

가

가

,

(14)  
(12b)가  
dge wire)가

(11a)가  
(12)가

(10)

(11)  
,  
(23)

(12a)  
,  
(23)

(we  
(23)

(31)가  
(30)

(11)

(30) (32)

(12)

(taper)

(34)

(33)가

,

(40) (41)가

(12b)

(50)

(5

0),

(51),

(52),

(53),

(54)(55)가

(10) (23) (31) 가  
(23) , (wedge wire)가  
가 . 2

(23) 가 (31)

(23) ..

(31) (12) (12b) (11)  
(12) (30) (31)가 (11)  
(30) (23) 가 가  
(40) (41)

(50) (31) (40) (31) ( )  
(30) (12) ( ) (41)  
가 가 ,

(30) (32) (33)가 (34) 가  
가 , 가 50% 가 .

(53)(54)가 (50) 가 (53) (52) (51)  
(10) 가 (30) (11a) (31)가 ( )  
가 (31) (32) 가 (33) (34) ( ) 가  
가 (23) (31) (23) (14)  
(wedge wire) (23) (12) (31) (12a)  
(13) (31)  
(31)

(31)

(12b)

(41)

(12b)

(40)

(41)가

가

( )

.

,

가

,

가

가

.

가

,

가

50%

가

.

(57)

1.

(14)

(11a)가

(11)

(12a)

(12b)가

(12)가

(23)

(23)

(31)가

(11)

(

12)

(taper)

(30)

(34)

(33)가

,

(30)

(32)

(12b)

(50)

가

(40)

(41)가

1

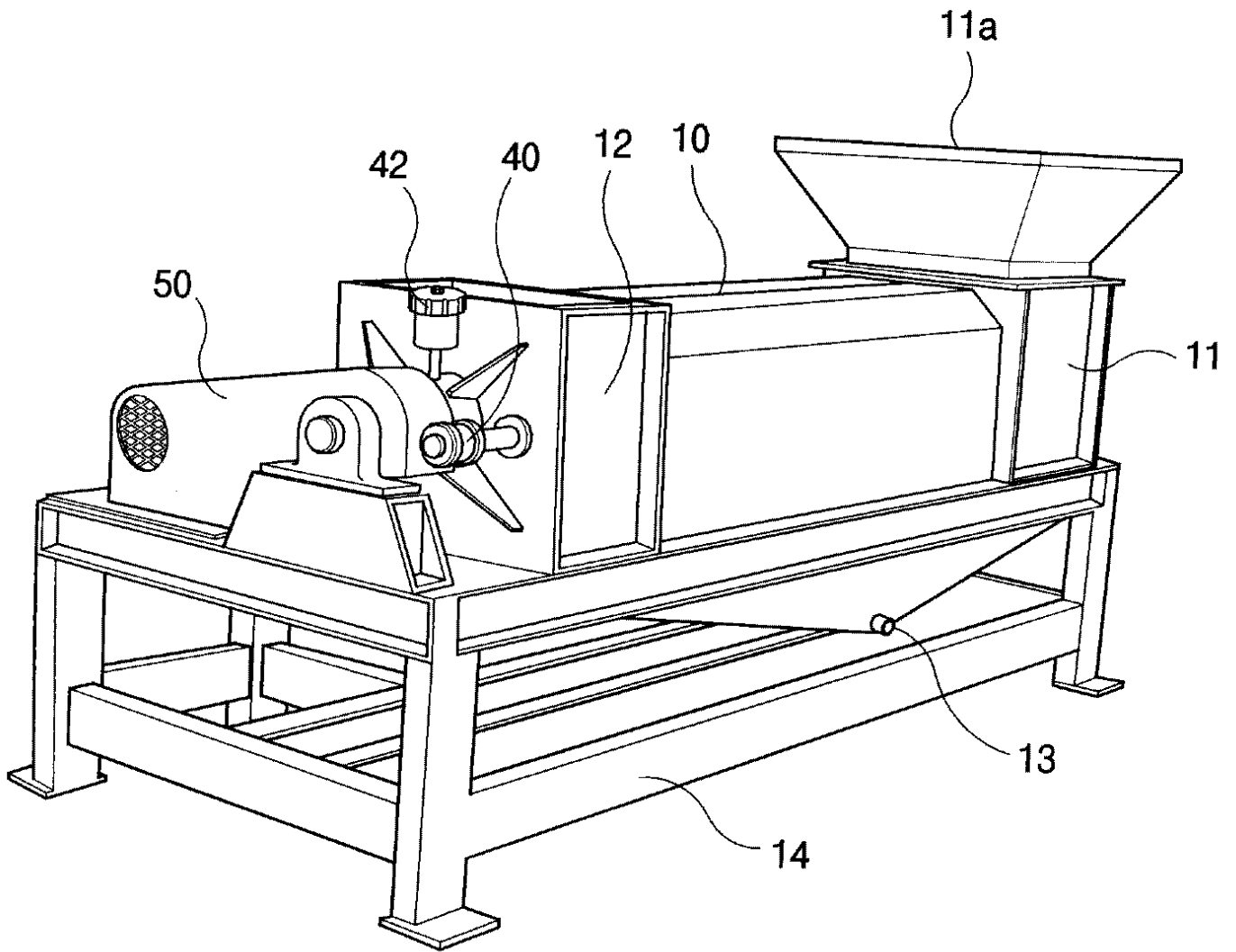

2

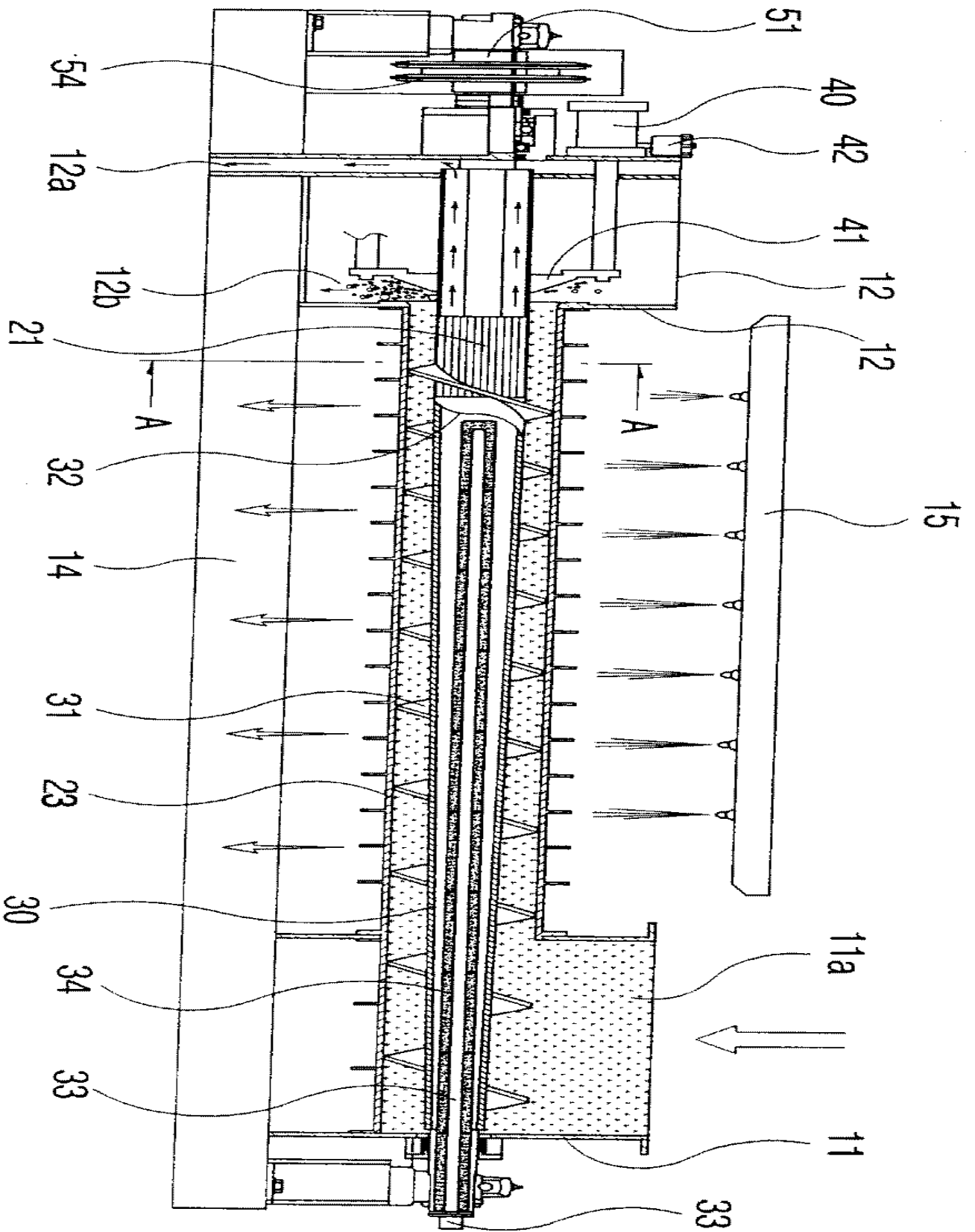

3

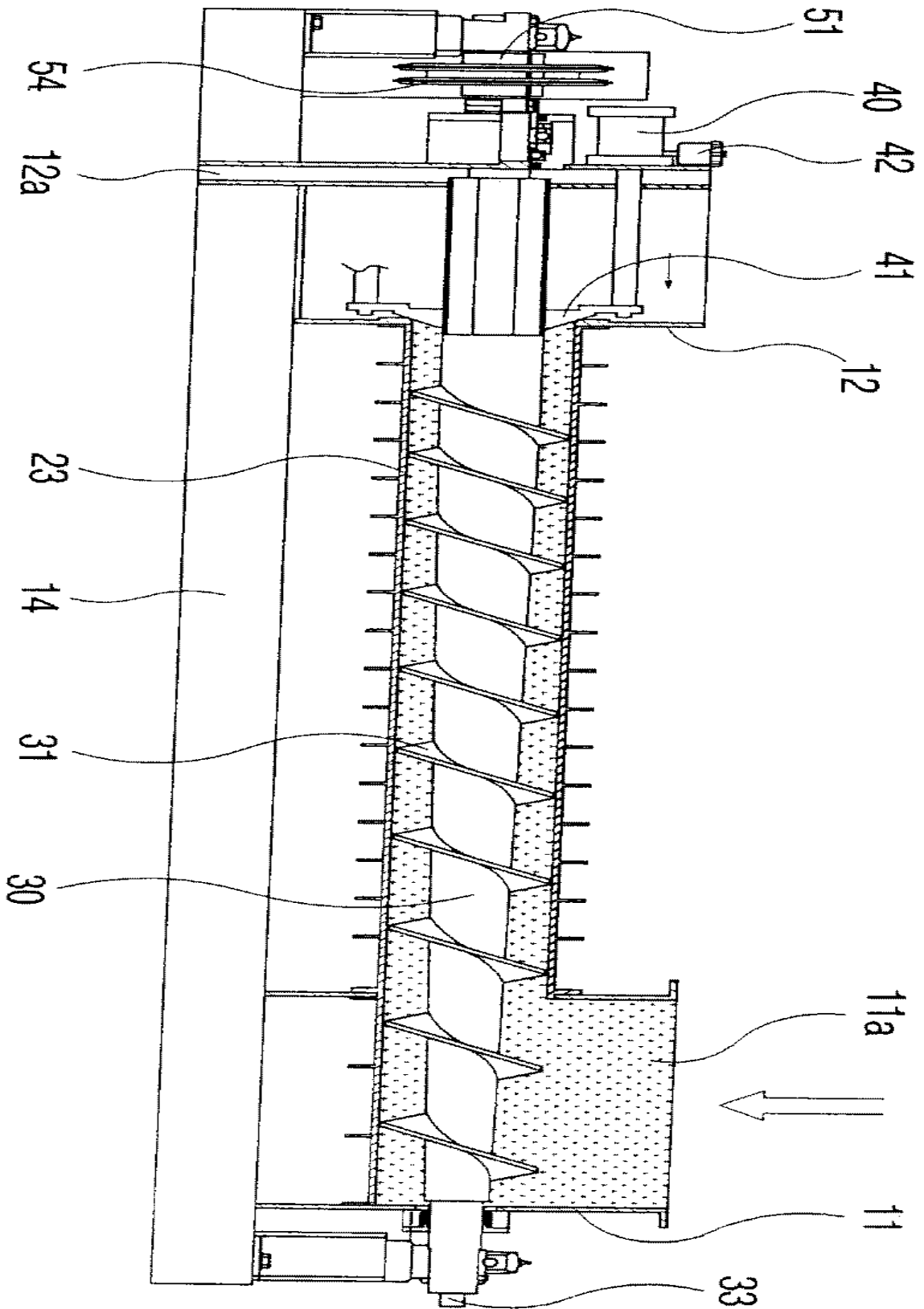



4

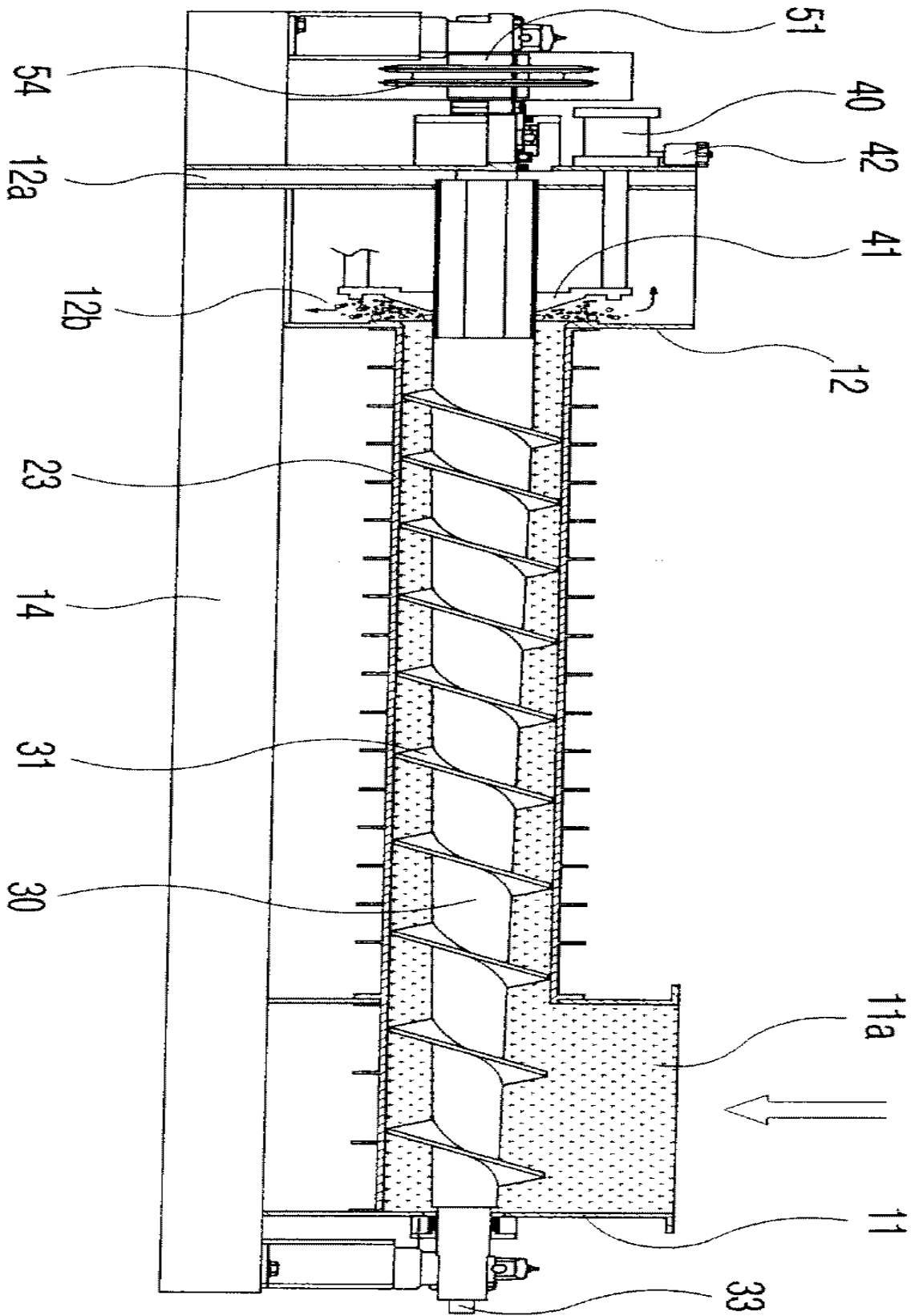

5

