



(19) 대한민국특허청(KR)
(12) 등록특허공보(B1)

(45) 공고일자 2013년05월13일
(11) 등록번호 10-1263742
(24) 등록일자 2013년05월07일

(51) 국제특허분류(Int. Cl.)
FO4D 25/08 (2006.01) **FO4D 29/60** (2006.01)
FO4D 29/38 (2006.01)
 (21) 출원번호 10-2012-7032473(분할)
 (22) 출원일자(국제) 2010년02월18일
 심사청구일자 2012년12월12일
 (85) 번역문제출일자 2012년12월12일
 (65) 공개번호 10-2013-0001339
 (43) 공개일자 2013년01월03일
 (62) 원출원 특허 10-2012-7014058
 원출원일자(국제) 2010년02월18일
 심사청구일자 2012년05월30일
 (86) 국제출원번호 PCT/GB2010/050269
 (87) 국제공개번호 WO 2010/100451
 국제공개일자 2010년09월10일
 (30) 우선권주장
 0903679.9 2009년03월04일 영국(GB)
 (56) 선행기술조사문헌
 JP평성10065999 A
 JP평성06189229 A
 전체 청구항 수 : 총 21 항

(73) 특허권자
다이슨 테크놀로지 리미티드
 영국 윌트셔 에스엔16 0알피 멜메스버리 테트버리 힐
 (72) 발명자
캠팩 피터 데이비드
 영국 윌트셔 에스엔16 0알피 멜메스버리 테트버리 힐 다이슨 테크놀로지 리미티드내
다이슨 제임스
 영국 윌트셔 에스엔16 0알피 멜메스버리 테트버리 힐 다이슨 테크놀로지 리미티드내
녹스 알렉산더 스튜어트
 영국 윌트셔 에스엔16 0알피 멜메스버리 테트버리 힐 다이슨 테크놀로지 리미티드내
 (74) 대리인
유미특허법인

심사관 : 홍근조

(54) 발명의 명칭 **선풍기 조립체**

(57) 요약

본 발명은 기류를 발생시키기 위한 선풍기 조립체에 관한 것으로, 본 선풍기 조립체는 스탠드(12) 상에 설치된 공기 배출부(14)를 포함한다. 스탠드(12)는 베이스부(38, 40), 베이스부(38, 40)에 대해 기울일 수 있는 본체(42) 및 상기 베이스 상에 본체를 유지하기 위한 맞물림 수단(140, 142, 180, 182)을 포함한다. 상기 맞물림 수단은 본체(42)가 언틸트 위치에 있을 때 베이스와 본체의 외면에 의해 둘러싸인다.

대표도 - 도5

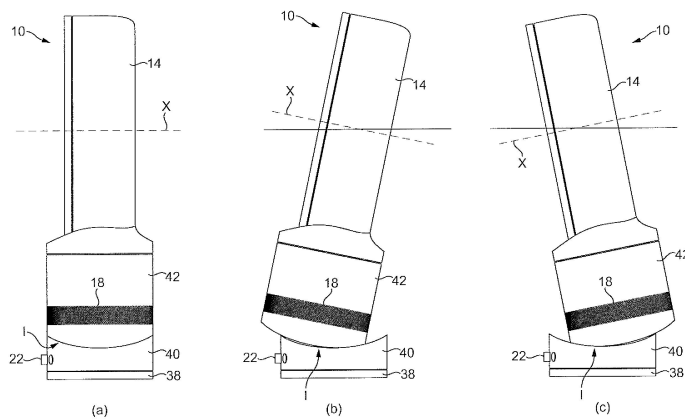

특허청구의 범위

청구항 1

기류를 발생시키기 위한 선풍기 조립체로서,

상기 선풍기 조립체는 스탠드(stand) 상에 설치된 공기 배출부를 포함하고,

상기 스탠드는:

베이스부,

상기 베이스부에 대해 언틸트 위치(untilted position)에서 틸트 위치(tilted position)로 기울일 수 있는 본체, 및

상기 베이스부 상에 상기 본체를 유지하기 위한 맞물림 수단(interlocking means)을 포함하고,

상기 본체가 언틸트 위치에 있을 때, 상기 맞물림 수단은 상기 본체 및 상기 베이스부의 외면에 의해 둘러싸이고,

상기 본체는 상기 선풍기 조립체를 통한 공기 흐름을 발생시키기 위한 수단을 포함하되, 상기 공기 흐름을 발생시키기 위한 수단은 임펠러, 및 상기 임펠러를 구동하기 위한 모터를 포함하고,

상기 공기 배출부는 상기 본체에 탑재된 노즐을 포함하고,

상기 노즐은 공기 흐름을 배출하기 위한 마우스부(mouth)를 포함하고, 상기 노즐은 개구(opening) 주위로 연장되고, 상기 마우스부에서 배출된 공기 흐름에 의해 상기 노즐 외부로부터의 공기가 상기 개구를 통해 이끌리는,

선풍기 조립체.

청구항 2

제1항에 있어서,

틸트 위치로부터의 상기 본체의 이동을 저지하기 위해 상기 맞물림 수단을 서로 조이기 위한 바이어싱 수단(biasing means)(130)을 포함하는, 선풍기 조립체.

청구항 3

제1항 또는 제2항에 있어서,

상기 맞물림 수단은 상기 베이스부 상에 위치한 복수개의 제1 잠금 부재, 및 상기 본체 상에 위치한 복수개의 제2 잠금 부재를 포함하고, 상기 복수개의 제2 잠금 부재는 상기 복수개의 제1 잠금 부재에 의해 유지되는, 선풍기 조립체.

청구항 4

제3항에 있어서,

상기 복수개의 제1 잠금 부재가 상기 스탠드의 베이스부의 만곡된 상부면에 연결되어 있는, 선풍기 조립체.

청구항 5

제4항에 있어서,

상기 스탠드의 베이스부의 만곡된 상부면은 오목한, 선풍기 조립체.

청구항 6

제3항에 있어서,

상기 복수개의 제2 잠금 부재가 상기 본체의 만곡된 베이스부에 연결된, 선풍기 조립체.

청구항 7

제6항에 있어서,

상기 본체의 만곡된 베이스부가 볼록한, 선풍기 조립체.

청구항 8

제1항에 있어서,

상기 스탠드는 상기 스탠드의 본체가 상기 스탠드의 베이스부에 대해 완전 틸트된 위치를 넘어 이동되는 것을 방지하기 위한 이동 방지 수단을 포함하는, 선풍기 조립체.

청구항 9

제8항에 있어서,

상기 이동 방지 수단은 상기 스탠드의 본체가 완전 틸트된 위치에 있을 때 상기 스탠드의 베이스부의 일부와 맞물리도록 상기 스탠드의 본체에 부착된 멈춤 부재를 포함하는, 선풍기 조립체.

청구항 10

제9항에 있어서,

상기 스탠드의 본체가 상기 스탠드의 베이스부에 대해 완전 틸트된 위치를 넘어 이동되는 것을 방지하기 위해 상기 멈춤 부재가 상기 맞물림 수단의 일부와 결합하도록 구성된, 선풍기 조립체.

청구항 11

제1항에 있어서,

상기 공기 흐름을 발생시키기 위한 수단은 상기 임펠러의 하류에 위치한 디퓨저를 포함하는, 선풍기 조립체.

청구항 12

제1항에 있어서,

상기 임펠러는 혼류형 임펠러(mixed flow impeller)인, 선풍기 조립체.

청구항 13

제1항에 있어서,

상기 본체는 하나 이상의 공기 유입구를 포함하고, 상기 공기 흐름을 발생시키기 위한 수단에 의해 상기 하나 이상의 공기 유입구를 통해 공기가 선풍기 조립체 안으로 유입되는, 선풍기 조립체.

청구항 14

제1항에 있어서,

상기 스탠드의 베이스부는 선풍기 조립체를 제어하기 위한 제어 수단을 포함하는, 선풍기 조립체.

청구항 15

제1항에 있어서,

상기 스탠드의 베이스부와 본체의 외면이 실질적으로 원통형인, 선풍기 조립체.

청구항 16

제1항에 있어서,

상기 노즐은 상기 마우스부에 인접하여 위치한 코안다면(Coanda surface)을 포함하고, 상기 마우스부는 상기 마

우스부로부터 배출된 공기 흐름을 상기 코안다면 상으로 지향하도록 구성된, 선풍기 조립체.

청구항 17

제1항에 있어서,
상기 마우스부가 상기 개구 주위로 연장되는, 선풍기 조립체.

청구항 18

제1항에 있어서,
상기 노즐은 상기 마우스부를 형성하는 외측 케이싱부와 내측 케이싱부를 포함하는, 선풍기 조립체.

청구항 19

제18항에 있어서,
상기 외측 케이싱부와 내측 케이싱부는 각각의 환형 부재로 형성되는, 선풍기 조립체.

청구항 20

제18항 또는 제19항에 있어서,
상기 내측 케이싱부의 외면과 상기 외측 케이싱부의 내면이 서로 겹치는 부분의 사이에 마우스부의 방출구가 형성되는, 선풍기 조립체.

청구항 21

제20항에 있어서,
상기 노즐은 상기 내측 케이싱부와 상기 외측 케이싱부가 서로 겹치는 부분을 이격시키기 위한 복수개의 스페이서를 포함하는, 선풍기 조립체.

명세서

기술분야

[0001] 본 발명은 선풍기 조립체에 관한 것이다. 특히, 본 발명은, 탁상용 선풍기와 같이, 방, 사무실 등의 가내 환경 내의 공기 순환 및 공기 흐름을 발생시키기 위한 가정용 선풍기에 관한 것이다.

배경기술

[0002] 종래의 가정용 선풍기는 통상적으로 축을 중심으로 회전하도록 설치된 한 쌍의 날 또는 날개, 및 공기 흐름을 발생시키도록 한 쌍의 날을 회전시키기 위한 구동 장치를 포함한다. 공기 흐름의 이동 및 순환은 '풍속 냉각(wind chill)' 또는 미풍(breeze)을 발생시키므로, 열이 대류 및 증발 작용을 통해 방산될 때, 사용자는 냉각 효과를 경험하게 된다.

[0003] 그러한 선풍기는 다양한 크기 및 모양이 가능하다. 예를 들면, 천장 선풍기(ceiling fan)는 직경이 1 m 이상이고, 공기를 하향 유동시켜 냉방시킬 수 있도록 통상 천장에 매달아 설치된다. 그 반면, 탁상용 선풍기(desk fan)는 직경이 대체로 약 30cm이고, 통상 자립식(free standing)이고 휴대가 가능하다. 다른 유형의 선풍기는 마루에 부착되거나 벽에 설치될 수 있다. USD 103,476 및 US 1,767,060에 개시된 것과 같은 선풍기가 자립식 탁상용 또는 테이블용으로 적합하다.

[0004] 이러한 유형의 선풍기의 단점은 선풍기의 회전날에 의해 발생된 기류가 전반적으로 균일하지 않다는 점이다. 이는 날 표면 또는 선풍기의 외향 표면 전반에 걸친 변형 때문이다. 이 변형의 정도는 제품마다 다르고, 심지어는 개별 선풍기 기기마다 다를 수 있다. 이 변형으로 인해, 일련의 파동이 있는 바람으로 느껴질 수 있으며, 사용자에게 불쾌감을 줄 수 있는 불균일 또는 '초피(choppy)' 공기 흐름이 발생하게 된다. 또 다른 단점은 선풍기에 의해 발생하는 냉각 효과가 사용자로부터의 이격거리에 따라 감소된다는 것이다. 이것이 의미하는 바는, 선풍기는 사용자가 선풍기의 냉각 효과를 경험하기 위해 사용자에게 아주 근접하게 위치되어야 한다는 것이다.

- [0005] 공기 흐름이 방의 전역에 걸쳐 전달되도록, 선풍기의 출구부를 회전시키는 왕복회전 기구(oscillating mechanism)가 사용될 수 있다. 왕복회전 기구는 특유한 '초피(choppy)' 공기 흐름 상태가 존재하더라도 사용자가 느끼는 공기 흐름의 특성 및 균일성을 일부 개선시킬 수 있다.
- [0006] 선풍기가 사용자의 작업 공간 영역을 상당히 많이 차지하는 것을 의미하는 선풍기의 커다란 형상 및 구조로서, 사용자 가까이에 위치한 전술한 선풍기와 같은 위치 결정 선풍기(localing fan)가 항상 가능한 것은 아니다.
- [0007] US 5,609,473에 개시되어 있는 것과 같은 일부 선풍기는 사용자에게 선풍기로부터 공기가 배출되는 방향을 조절할 수 있는 옵션을 제공한다. US 5,609,473의 선풍기는 베이스부 및 베이스부의 각 단부로부터 각각 직립되어 있는 한 쌍의 요크(yokes)를 포함한다. 선풍기의 외부 본체는 모터 및 한 쌍의 회전 블레이드를 포함하고 있다. 외부 본체는 베이스부에 대해 회전될 수 있도록 요크에 고정되어 있다. 선풍기 본체는 통상 수직인 언틸트 위치에서 기울어진 틸트 위치로 베이스부에 대해 왕복회전될 수 있다. 이러한 식으로, 선풍기로부터 방출되는 공기 흐름의 방향은 변경될 수 있다.
- [0008] 이러한 선풍기에서는, 고정 기구가 베이스부에 대해 선풍기 본체의 위치를 고정하는데 사용될 수 있다. 고정 기구는 노인이나 장애를 가진 사용자가 사용하기 어려울 수 있는 클램프 또는 수동 잠금 나사를 포함할 수 있다.
- [0009] 가정 환경에서는, 전기 제품이 공간상 제약으로 인해 가능한 한 작고 아담한 것이 바람직하다. 이와 반대로, 선풍기 조절 기구는 흔히 부피가 크며, 선풍기 조립체의 외부 표면에 설치되거나, 흔히 이 외부 표면으로부터 연장되어 있다. 이러한 선풍기가 책상에 위치될 때, 조절 기구가 차지하는 공간은 바람직하지 못하게 서류, 컴퓨터 또는 기타 다른 사무 용품을 위한 영역을 감소시킬 수 있다. 또한, 전기 제품의 일부가 안전상 및 세척의 곤란성의 이유로 바깥 방향으로 돌출되어 있는 것은 바람직하지 못하다.

발명의 내용

- [0010] 본 발명은 위와 같은 종래기술의 문제점을 극복할 수 있는 선풍기 조립체를 제공하고자 하는 것을 목적으로 한다.
- [0011] 일 태양으로서, 본 발명은 기류를 발생시키기 위한 선풍기 조립체에 관한 것으로, 본 선풍기 조립체는 스탠드(stand) 상에 설치된 공기 배출구를 포함하며, 스탠드는 베이스부 및 베이스부에 대해 언틸트 위치에서 틸트 위치로 기울일 수 있는 본체를 포함하고, 베이스부 및 본체 각각의 외부 표면은 본체가 언틸트 위치에 있을 때 서로 인접하는 부분이 실질적으로 동일 면 상에 놓일 수 있는 형태로 되어 있다.
- [0012] 이는, 언틸트 위치에 있을 때 스탠드에 깔금하고 균일한 외관을 줄 수 있다. 이와 같이 깔금한 구조가 바람직하며, 사용자나 고객의 마음에 들 것이다. 서로 맞닿는 부분은 또한 베이스부 및 본체의 외부 표면의 신속하고 용이한 세척을 가능하게 한다는 이점을 갖는다.
- [0013] 바람직하게, 본체는 베이스부에 대해 언틸트 위치와 틸트 위치 사이에서 슬라이딩될 수 있다. 이는, 예를 들면 틸트 위치와 언틸트 위치 사이에서 본체를 베이스부에 대해 밀거나 잡아당김으로써, 본체가 베이스부에 대해 용이하게 이동될 수 있도록 한다.
- [0014] 바람직하게, 스탠드는 베이스부와 본체 사이의 접촉 영역을 포함하며, 접촉 영역에 인접하는 베이스부와 본체의 외면은 실질적으로 동일한 형상을 갖는다. 바람직하게, 접촉 영역은 만곡형, 더 바람직하게는 파동형 외주면을 갖는다. 바람직하게는, 베이스부와 본체의 대향면은 대응되게 만곡되어 있다. 바람직하게, 베이스부는 만곡형 상부면을 포함하는 반면에, 이에 대응되게 본체는 만곡형 상부면을 포함한다. 예를 들면, 베이스부의 상부면은 볼록형일 수 있는 반면에, 본체의 하부면은 오목형일 수 있다.
- [0015] 바람직한 일 실시예에서는, 베이스부 및 본체의 외면은 실질적으로 동일한 형상을 갖는다. 예를 들면, 베이스부 및 본체의 외면의 형상은 실질적으로 원형, 타원형 또는 다면체일 수 있다.
- [0016] 바람직하게, 스탠드는 베이스부 상에 본체를 유지하기 위한 맞물림 수단(interlocking means)을 포함한다. 맞물림 수단은 스탠드가 깔금하고 균일한 외관을 유지하도록 본체가 언틸트 위치에 있을 때 바람직하게 베이스부 및 본체의 외면에 의해 둘러싸인다. 그러므로, 제2 태양으로서, 본 발명은 기류를 발생시키기 위한 선풍기 조립체로서, 본 선풍기 조립체는 스탠드 상에 설치된 공기 배출구를 포함하고, 스탠드는 베이스부, 베이스부에 대해 언틸트 위치에서 틸트 위치로 기울일 수 있는 본체, 및 베이스부 상에 본체를 유지하기 위한 맞물림 수단을 포함하며, 맞물림 수단은 본체가 언틸트 위치에 있을 때 베이스부 및 본체의 외면에 의해 둘러싸인다.

- [0017] 바람직하게, 스탠드는 틸트 위치로부터의 본체의 이동을 저지하기 위해 맞물림 수단을 서로 조이기 위한 바이어싱 수단(biasing means)을 포함한다. 바람직하게, 베이스부는 본체를 지지하기 위한 복수개의 지지 부재를 포함하며, 지지 부재도 바람직하게 본체가 언틸트 위치에 있을 때 베이스부 및 본체의 외면에 의해 둘러싸인다. 바람직하게, 각각의 지지 부재는 본체를 지지하기 위한 롤링 요소를 포함하며, 본체는 롤링 요소를 수용하기 위한 복수개의 만곡형 레이스부를 포함하고, 이 만곡형 레이스부 내에서, 본체가 언틸트 위치에서 틸트 위치로 이동될 때, 롤링 요소가 움직인다.
- [0018] 바람직하게, 맞물림 수단은 베이스부 상에 위치한 복수개의 제1 잠금 부재 및 본체 상에 위치한 복수개의 제2 잠금 부재를 포함하며, 제2 잠금 부재는 복수개의 제1 잠금 부재에 의해 유지된다. 상기 잠금 부재 각각은 바람직하게 실질적으로 L자 모양으로 되어 있다. 바람직하게, 잠금 부재는 바람직하게 만곡형의 맞물림 플랜지를 포함한다. 바람직하게, 베이스부의 잠금 부재의 플랜지의 곡률은 본체의 잠금 부재의 플랜지의 곡률과 실질적으로 동일하다. 이는 틸트 위치로부터의 본체의 이동을 저지하는 맞물림 플랜지 사이의 마찰력을 최대화할 수 있다.
- [0019] 바람직한 실시예에서, 선풍기 조립체의 무게 중심은 본체가 완전 틸트된 위치에 있을 때 베이스부의 풋프린트(footprint) 내에 있으므로, 선풍기 조립체가 사용 중 넘어질 위험성이 감소된다. 바람직하게, 스탠드는 본체가 베이스부에 대해 완전 틸트된 위치를 넘어 이동되는 것을 방지하기 위한 이동 방지 수단을 포함한다. 바람직하게, 이동 방지 수단은 본체가 완전 틸트된 위치에 있을 때 베이스부의 일부와 맞물기 위해 본체에 부착된 멈춤 부재를 포함한다. 바람직한 실시예에서, 멈춤 부재는 맞물림 수단의 일부, 바람직하게는 베이스부의 잠금 부재의 플랜지와 맞물리도록 되어 있어, 본체가 베이스부에 대해 완전 틸트된 위치를 넘어 이동되는 것이 방지된다.
- [0020] 바람직하게, 선풍기 조립체는 날개가 없는 무블레이드(bladeless) 선풍기 조립체의 형태로 되어 있다. 무블레이드 선풍기 조립체의 사용을 통해, 날개가 달린 팬의 사용 없이도 기류가 발생될 수 있다. 선풍기 조립체로부터 기류를 배출하기 위한 날개 달린 팬이 사용되지 않으면, 비교적 균일한 기류가 발생되어, 방이나 사용자 쪽으로 안내될 수 있다. 기류는 방출구로부터 효과적으로 멀리 이동할 수 있어서, 난류에 대한 에너지 및 속도의 손실이 거의 없다.
- [0021] '무블레이드(bladeless)'라는 용어는 가동 날개를 사용하지 않고도 선풍기 조립체로부터 전방으로 공기 흐름을 방출 또는 배출하는 장치를 설명하는데 사용된다. 따라서, 무블레이드 선풍기 조립체는 사용자 쪽으로 또는 실내에 공기 흐름을 보내는 날개가 없는 출력 영역 또는 방출 영역을 포함하는 것으로 고려될 수 있다. 무블레이드 선풍기 조립체의 출력 영역에는, 펌프, 발전기, 모터 및 기타 다른 유체 전달 장치와 같은 다양한 여러 공급원 중 어느 하나에 의해 발생된 1차 공기 흐름이 공급될 수 있고, 상기 공급원에는 공기 흐름 발생용 모터 회전자 및/또는 블레이드 임펠러와 같은 회전 장치가 포함될 수 있다. 발생된 1차 공기 흐름은 실내 공간 또는 선풍기 조립체의 다른 외부 환경으로부터 선풍기 조립체 안으로 흐른 다음, 다시 방출구를 통해 선풍기 조립체 외부의 실내 공간으로 배출될 수 있다.
- [0022] 따라서, 선풍기 조립체를 "무블레이드"라고 말하는 것은 동력원이나, 또는 2차 선풍기의 기능에 필요한 모터와 같은 부품까지 포괄하여 말하는 것은 아니다. 2차 선풍기의 기능의 예로는 선풍기 조립체의 조명, 조정 및 회전을 들 수 있다.
- [0023] 바람직하게, 스탠드는 선풍기 조립체를 통해 공기 흐름을 발생시키기 위한 수단을 포함한다. 바람직하게, 선풍기 조립체를 통해 공기 흐름을 발생시키기 위한 수단은 임펠러, 임펠러를 회전시키기 위한 모터, 및 임펠러의 하류측에 위치한 디퓨저를 포함한다. 바람직하게, 임펠러는 혼류형 임펠러(mixed flow impeller)이다. 바람직하게, 모터는 마찰 손실 및 종래의 브러시 모터에 사용된 브러시로부터의 탄소 부스러기의 발생을 방지할 수 있는 브러시리스 DC 모터이다. 병원과 같이 깨끗하거나 오염에 민감한 환경에 또는 알레르기가 있는 사람 주변에는 탄소 부스러기 및 배출물을 감소시키는 것이 바람직하다. 페데스탈 선풍기(pedestal fans)에 통상 사용되는 유도 모터가 브러시를 포함하지 않더라도, 브러시리스 DC 모터가 유도 모터보다 훨씬 더 광범위한 작동 속도를 제공할 수 있다.
- [0024] 선풍기 조립체를 통해 공기 흐름을 발생시키기 위한 수단은 바람직하게 스탠드의 본체 내에 위치된다. 공기 흐름을 발생시키기 위한 수단, 특히 모터의 구성요소의 중량은 본체가 틸트 위치에 있을 때 베이스부 상에 본체를 고정시키는 역할을 할 수 있다. 바람직하게, 본체는 하나 이상의 공기 유입구를 포함하며, 이 공기 유입구를 통해, 공기가 공기 흐름을 발생시키기 위한 수단에 의해 선풍기 조립체 내로 유입된다. 이는 소음 및 마찰 손

실을 최소화하는 짧고 아담한 공기 흐름 경로를 제공할 수 있다.

- [0025] 바람직하게, 베이스부는 선풍기 조립체를 제어하기 위한 제어 수단을 포함한다. 안전상의 이유 및 사용상의 용이성에 있어, 예를 들면 왕복회전, 조명 또는 속도 설정 가동과 같은 제어 기능이 선풍기 작동시 가동되지 않도록 제어 요소를 틸트식 본체로부터 멀리 위치시키는 것이 바람직할 수 있다.
- [0026] 바람직하게, 공기 배출부는 스탠드(stand) 상에 설치된 노즐을 포함하며, 노즐은 공기 흐름을 방출시키기 위한 마우스부(mouth)를 포함하고, 노즐은 노즐의 외부로부터의 공기가 마우스부로부터 방출된 공기 흐름에 의해 이끌려 통과하게 되는 개구 주위로 연장된다. 바람직하게는, 노즐은 개구를 에워싼다. 노즐은 높이가 바람직하게 200mm 내지 600mm, 더 바람직하게는 250mm 내지 500mm인 환형 노즐일 수 있다.
- [0027] 바람직하게는, 노즐의 마우스부는 개구 주위로 연장되며, 바람직하게는 환형이다. 바람직하게, 노즐은 노즐의 마우스부를 형성하는 내측 케이싱부와 외측 케이싱부를 포함할 수 있다. 바람직하게, 내측 케이싱부 및 외측 케이싱부는 각각 환형 부재로 형성되지만, 서로 연결되거나, 그렇지 않으면 상기 케이싱부를 형성하기 위해 조립되는 복수개의 부재에 의해 형성될 수 있다. 바람직하게, 외측 케이싱부는 내측 케이싱부와 일부 겹쳐진 모양을 갖는다. 이는, 마우스부의 방출구가 노즐의 내측 케이싱부의 외면과 외측 케이싱부의 내면의 겹치는 부분 사이에 형성될 수 있도록 한다. 바람직하게, 방출구는 슬롯의 형태로 되어 있으며, 바람직하게 0.5mm 내지 5mm, 더 바람직하게는 0.5mm 내지 1.5mm의 폭을 갖는다. 노즐은 노즐의 내측 케이싱부와 외측 케이싱부의 겹치는 부분을 이격시키기 위한 복수개의 스페이스(spacers)를 포함할 수 있다. 이는 개구 주위에 실질적으로 일정한 방출구폭을 유지할 수 있도록 한다. 바람직하게, 스페이스는 방출구를 따라 균일하게 이격되어 있다.
- [0028] 바람직하게, 노즐은 스탠드로부터 공기 흐름을 받아들이기 위한 내부 통로를 포함한다. 내부 통로는 바람직하게 환형이며, 바람직하게 개구 주위에 서로 반대 방향으로 유동하는 2개의 공기 흐름으로 공기 흐름을 분할할 수 있는 모양을 갖는다. 바람직하게, 내부 통로 또한 노즐의 내측 케이싱부와 외측 케이싱부에 의해 형성된다.
- [0029] 바람직하게, 선풍기 조립체는 기류가 아크형으로, 바람직하게는 60° 내지 120° 에 걸쳐 퍼지도록 노즐을 왕복회전시키기 위한 수단을 포함한다. 예를 들면, 스탠드의 베이스부는 본체가 연결된 상측 베이스 부재를 하측 베이스 부재에 대해 왕복회전시키기 위한 수단을 포함할 수 있다.
- [0030] 선풍기 조립체에 의해 발생된 기류의 최대 공기 유량은 바람직하게 300 ℓ/s 내지 800 ℓ/s, 더 바람직하게는 500 ℓ/s 내지 800 ℓ/s이다.
- [0031] 노즐은 마우스부에 인접하여 위치한 코안다면(Coanda surface)을 포함할 수 있으며, 노즐로부터 방출된 공기 흐름이 상기 코안다면 상에 흐르도록 마우스부가 배치된다. 바람직하게는, 노즐의 내측 케이싱부의 외면이 코안다면을 형성한다. 코안다면은 바람직하게 개구 주위로 연장된다. 코안다면은 그 표면 부근의 출력 오리피스에서 배출된 유체 유동이 그 표면에서 코안다 효과를 나타내는 공지된 유형의 표면이다. 유체는 이러한 표면에 바짝 접근하여, 즉 표면에 거의 밀착하거나 달라 붙어서 표면을 따라 흐르게 된다. 이러한 코안다 효과는 1차 공기 흐름을 코안다면을 따라 유도하는 이미 입증된 동반(entrainment) 방법으로서, 관련 증거도 많다. 코안다면의 특징 및 코안다면을 따라 흐르는 유체 유동의 효과에 대한 설명은 Scientific America, 214호, 1966년 6월 발행, 84-92쪽의 레바(Reba)가 기고한 논문에서 볼 수 있다. 코안다면의 사용을 통해, 선풍기 조립체 외부로부터의 많은 양의 공기가 마우스부로부터 방출되는 공기에 의해 이끌려 개구를 통과하게 된다.
- [0032] 바람직하게는, 공기 흐름이 스탠드로부터 선풍기 조립체의 노즐로 유입된다. 다음의 설명에서는, 이 공기 흐름을 1차 공기 흐름이라고 부를 것이다. 1차 공기 흐름은 노즐의 마우스부로부터 방출되어, 바람직하게 코안다면을 따라 흐른다. 1차 공기 흐름은 노즐의 마우스부의 주변 공기를 동반(entrain)하는데, 이는, 1차 공기 흐름과 동반된 공기를 사용자에게 공급하기 위한 공기 증폭기로서의 작용을 한다. 여기서, 동반된 공기를 2차 공기 흐름이라고 부를 것이다. 2차 공기 흐름은 방 공간, 노즐의 마우스부의 주변 영역 또는 외부 환경, 바꾸어 말해, 선풍기 조립체 주위의 다른 영역으로부터 유입되어, 주로 노즐에 형성된 개구를 통과한다. 동반된 2차 공기 흐름과 합쳐지는 코안다면을 따라 흐르는 1차 공기 흐름은 노즐에 형성된 개구로부터 전방으로 방출 또는 배출되는 총 공기 흐름과 동일하다. 바람직하게는, 노즐의 마우스부의 주변 공기의 동반은 균일한 전체 출력이 유지되면서 1차 공기 흐름이 5배 이상, 더 바람직하게는 10배 이상 증폭되도록 한다.
- [0033] 바람직하게, 노즐은 코안다면의 하류측에 위치한 디퓨저면을 포함한다. 노즐의 내측 케이싱부의 외면이 바람직하게 디퓨저면을 형성한다.
- [0034] 제3 태양으로서, 본 발명은 선풍기 조립체용 스탠드에 관한 것으로, 본 스탠드는 베이스부 및 베이스부에 대해 기울일 수 있는 본체를 포함하고, 베이스부 및 본체 각각의 외면은, 본체가 언틸트 위치에 있을 때 서로 인접하

는 부분이 실질적으로 동일 면 상에 놓일 수 있는 형태로 되어 있다. 제4 태양으로서, 본 발명은 베이스부, 베이스부에 대해 언틸트 위치에서 틸트 위치로 기울일 수 있는 본체, 및 베이스부 상에 본체를 유지하기 위한 맞물림 수단을 포함하는 스탠드에 관한 것이며, 맞물림 수단은 본체가 언틸트 위치에 있을 때 베이스부 및 본체의 외면에 의해 둘러싸인다.

[0035] 본 발명의 제1 및 제2 태양과 관련하여 위에서 설명한 특징이 본 발명의 제3 및 제4 태양 각각에 동일하게 적용될 수 있고, 제3 및 제4 태양과 관련하여 설명한 특징이 제1 및 제2 태양에 동일하게 적용될 수도 있다.

도면의 간단한 설명

[0036] 도 1은 선풍기 조립체의 정면도이다.

도 2는 도 1의 선풍기 조립체의 노즐의 사시도이다.

도 3은 도 1의 선풍기 조립체의 단면도이다.

도 4는 도 3의 일부의 확대도이다.

도 5의 (a)는 선풍기 조립체가 언틸트 위치(untilted position)에 있는 것을 나타낸 도 1의 선풍기 조립체의 측면도이다.

도 5의 (b)는 선풍기 조립체가 제1 틸트 위치에 있는 것을 나타낸 도 1의 선풍기 조립체의 측면도이다.

도 5의 (c)는 선풍기 조립체가 제2 틸트 위치에 있는 것을 나타낸 도 1의 선풍기 조립체의 측면도이다.

도 6은 도 1의 선풍기 조립체의 상측 베이스 부재의 평면 사시도이다.

도 7은 도 1의 선풍기 조립체의 본체의 배면 사시도이다.

도 8은 도 7의 본체의 분해도이다.

도 9의 (a)는 선풍기 조립체가 언틸트 위치에 있을 때 스탠드의 2가지 단면 경로를 나타낸다.

도 9의 (b)는 도 9의 (a)의 선 A-A를 따른 단면도이다.

도 9의 (c)는 도 9의 (a)의 선 B-B를 따른 단면도이다.

도 10의 (a)는 선풍기 조립체가 언틸트 위치에 있을 때 스탠드의 2가지 또 다른 단면 경로를 나타낸다.

도 10의 (b)는 도 10의 (a)의 선 C-C를 따른 단면도이다.

도 10의 (c)는 도 10의 (a)의 선 D-D를 따른 단면도이다.

발명을 실시하기 위한 구체적인 내용

[0037] 이하에서는, 본 발명의 일 실시예가 첨부 도면을 참조로 하여 설명될 것이다.

[0038] 도 1은 선풍기 조립체(10)의 정면도이다. 바람직하게, 선풍기 조립체(10)는 스탠드(stand)(12) 및 스탠드(12)에 설치되어 지지되는 노즐(14)을 포함하는 블레이드가 없는 무블레이드 선풍기 조립체(bladeless fan assembly)의 형태로 되어 있다. 스탠드(12)는 실질적으로 원통형의 외부 케이싱(16)을 포함하며, 이 외부 케이싱(16)에는, 외부 환경으로부터 스탠드(12)로 1차 공기 흐름이 유입하는 작은 구멍 형태의 복수개의 공기 유입구(18)가 형성되어 있다. 또한, 스탠드(12)는 복수개의 사용자 조작 버튼(20) 및 선풍기 조립체(10)의 작동을 제어하기 위한 사용자 조작 다이얼(22)을 포함한다. 본 예에서, 스탠드(12)의 높이는 200mm 내지 300mm이고, 외부 케이싱(16)의 외경은 100mm 내지 200mm이다.

[0039] 또한, 도 2를 참조하면, 노즐(14)은 환형 모양을 가지며, 중앙 개구(24)를 형성한다. 노즐(14)의 높이는 200mm 내지 400mm이다. 노즐(14)은 개구(24)를 통해 선풍기 조립체(10)로부터 공기를 방출하기 위해 선풍기 조립체(10)의 후방을 향해 위치된 마우스부(26)를 포함한다. 마우스부(26)는 개구(24) 주위로 적어도 일부 연장된다. 노즐(14)의 내주면은 마우스부(26)가 선풍기 조립체(10)로부터 방출된 공기를 유도하도록 마우스부에 인접하여 위치된 코안다면(Coanda surface)(28), 코안다면(28)의 하류측에 위치된 디퓨저면(30) 및 디퓨저면(30)의 하류측에 위치된 가이드면(32)을 포함한다. 디퓨저면(30)은 선풍기 조립체(10)로부터 방출된 공기의 유동을 보조하도록 개구(24)의 중심축(X)으로부터 테이퍼져 있다. 디퓨저면(30)과 개구(24)의 중심축(X) 사이에 형성된 각도는 5° 내지 25° 이며, 본 실시예에서는 약 15° 이다. 가이드면(32)은 선풍기 조립체(10)로부터의 냉각 공기 흐

름의 효율적인 전달을 더욱 촉진하기 위해 디퓨저면(30)에 소정의 각도를 이루며 배치되어 있다. 바람직하게는, 가이드면(32)은 마우스부(26)로부터 방출되는 공기 흐름에 대해 실질적으로 평탄하고 균일한 면을 형성하기 위해 개구(24)의 중심축(X)에 실질적으로 평행하게 배치된다. 시각적으로 두드러지게 테이퍼져 있는 테이퍼면(34)이 가이드면(32)의 하류측에 위치되어, 개구(24)의 중심축(X)에 실질적으로 수직하게 놓인 선단면(tip surface)(36)에서 종결된다. 테이퍼면(34)과 개구(24)의 중심축(X) 사이에 형성된 각도는 바람직하게 약 45°이다. 개구(24)의 중심축(X) 방향의 노즐(24)의 총 길이는 100mm 내지 150mm이고, 본 예에서는 약 110mm이다.

[0040] 도 3은 선풍기 조립체(10)의 단면도를 나타내고 있다. 스탠드(12)는 하측 베이스 부재(38) 및 하측 베이스 부재(38) 상에 설치된 상측 베이스 부재(40)로부터 형성된 베이스부, 및 베이스부 상에 설치된 본체(42)를 포함한다. 도 1 및 도 5에 도시된 바와 같이, 접촉 영역(I)이 본체(42)와 베이스부 사이에 형성되어 있다. 접촉 영역(I)은 만곡형, 바람직하게는 과도형 외주면을 갖는다. 따라서, 적어도 접촉 영역에 인접하는 베이스부 및 본체(42)의 외면이 실질적으로 동일한 형상, 본 실시예에서는 원형을 갖는다.

[0041] 하측 베이스 부재(38)는 실질적으로 평탄한 바닥면(43)을 포함한다. 상측 베이스 부재(40)는 도 1 및 도 2에 도시된 사용자 조작 버튼(20)의 누름 및/또는 사용자 조작 다이얼(22)의 조작에 대한 응답으로 선풍기 조립체(10)의 작동을 제어하기 위한 제어 장치(44)를 포함하고 있다. 또한, 상측 베이스 부재(40)는 하측 베이스 부재(38)에 대해 상측 베이스 부재(40)와 본체(42)를 왕복회전시키기 위한 왕복회전 기구(oscillating mechanism)(46)를 포함할 수도 있다. 본체(42)의 매 왕복회전 사이클의 범위는 바람직하게 60° 내지 120°이며, 본 예에서는 약 90°이다. 본 예에서, 왕복회전 기구(46)는 분당 약 3회 내지 5회의 왕복회전 사이클을 행한다. 주전력 케이블(48)이 선풍기 조립체(10)에 전력을 공급하기 위해 하측 베이스 부재(38)에 형성된 작은 구멍을 통해 연장된다.

[0042] 스탠드(12)의 본체(42)는, 예를 들면 스냅핏 연결부(snap-fit connection)에 의해 노즐(14)이 연결되는 개방형 상단부를 갖는다. 본체(42)는 스탠드(12)의 공기 유입구(18)를 형성하도록 작은 구멍 배열이 형성된 원통형 그릴(cylindrical grille)(50)을 포함한다. 본체(42)는 그릴(50)의 작은 구멍을 통해 스탠드(12) 내로 1차 공기 흐름을 유입시키기 위한 임펠러(52)를 포함하고 있다. 바람직하게는, 임펠러(52)는 혼합류형 임펠러의 형태로 되어 있다. 임펠러(52)는 모터(56)로부터 바깥방향으로 연장되는 회전 샤프트(54)에 연결된다. 본 예에서, 모터(56)는 사용자의 다이얼(22) 조작에 대한 응답으로 제어 장치(44)에 의해 속도가 변동될 수 있는 브러시리스 DC 모터이다. 바람직하게, 모터(56)의 최대 속도는 5,000rpm 내지 10,000rpm이다. 모터(56)는 상부(58)가 하부(60)에 연결된 모터 버켓(motor bucket) 내에 포함되어 있다. 모터 버켓의 상부(58) 및 하부(60) 중 하나는, 임펠러(52)의 하류측에 위치되며, 나선형 블레이드(spiral blades)를 구비한 고정 디스크의 형태로 되어 있는 디퓨저(62)를 포함한다.

[0043] 모터 버켓은 임펠러 하우징(64) 내에 위치되거나, 그 상에 설치된다. 그리고, 임펠러 하우징(64)은 스탠드(12)의 본체(42) 내에 위치한 각을 이루며 이격된 복수개의 지지부(66), 본 예에서는 3개의 지지부 상에 설치된다. 전반적으로 원뿔대형의 슈라우드(shroud)(68)가 임펠러 하우징(64) 내에 위치된다. 슈라우드(68)는 임펠러(52)의 외측 에지가 슈라우드(68)의 내측면에 접하지는 않지만 이에 근접하게 위치되도록 모양을 갖는다. 실질적으로 환형의 유입 부재(70)가 1차 공기 흐름을 임펠러 하우징(64) 내로 안내하기 위해 임펠러 하우징(64)의 하부에 체결된다. 바람직하게, 스탠드(12)는 스탠드(12)로부터의 소음 배출을 저감시키기 위한 소음 저감용 폼(silencing foam)을 더 포함한다. 본 예에서, 스탠드(12)의 본체(42)는 본체(42)의 베이스부 쪽에 위치한 디스크형 폼 부재(72) 및 모터 버켓 내에 위치한 실질적으로 환형의 폼 부재(74)를 포함한다.

[0044] 도 4는 노즐(14)의 단면도를 나타내고 있다. 노즐(14)은, 환형 내측 케이싱부(82)에 연결되어 이 주위에 연장되는 환형 외측 케이싱부(80)를 포함한다. 내측 케이싱부 및 외측 케이싱부 각각은 복수개의 연결 부품들로 이루어질 수 있지만, 본 실시예에서는 외측 케이싱부(80)와 내측 케이싱부(82) 각각은 단일 성형 부품으로 이루어져 있다. 내측 케이싱부(82)는 노즐(14)의 중앙 개구(24)를 형성하고, 코안다면(28), 디퓨저면(30), 가이드면(32) 및 테이퍼면(34)을 이루는 외주면(84)을 갖는다.

[0045] 외측 케이싱부(80) 및 내측 케이싱부(82)는 함께 노즐(14)의 환형 내부 통로(86)를 형성한다. 따라서, 내부 통로(86)는 개구(24) 주위로 연장된다. 내부 통로(86)는 외측 케이싱부(80)의 내주면(88)과 내측 케이싱부(82)의 내주면(90)에 의해 이루어진다. 외측 케이싱부(80)는, 예를 들면 스냅핏 연결부에 의해 스탠드(12)의 본체(42)의 개방형 상단부나 그 상에 체결되는 베이스부(92)를 포함한다. 외측 케이싱부(80)의 베이스부(92)는 1차 공기 흐름이 스탠드(12)의 본체(42)의 개방형 상단부로부터 노즐(14)의 내부 통로(86)로 유입하는 작은 구멍을

포함한다.

- [0046] 노즐(14)의 마우스부(26)는 선풍기 조립체(10)의 후방 쪽에 위치된다. 마우스부(26)는 외측 케이싱부(80)의 내주면(88)의 부분(94)과 내측 케이싱부(82)의 외주면(84)의 부분(96)을 각각 겹치거나 대향하게 함으로써 형성된다. 본 예에서, 마우스부(26)는 실질적으로 환형이며, 도 4에 도시된 바와 같이, 직경 방향으로 노즐(14)을 통과하는 선을 따라 절개할 때 실질적으로 U자형 단면을 갖는다. 본 예에서, 외측 케이싱부(80)의 내주면(88)과 내측 케이싱부(82)의 외주면(84)의 겹쳐지는 부분(94, 96)은 마우스부(26)가 1차 유동을 코안다면(28)으로 보내는 방출구(98)를 향해 테이퍼진 모양을 갖는다. 방출구(98)는 환형 슬롯의 형태로 되어 있으며, 바람직하게는 0.5mm 내지 5mm의 비교적 일정한 폭을 갖는다. 본 예에서, 방출구(98)는 폭이 약 1.1mm이다. 복수개의 스페이서(spacers)가 외측 케이싱부(80)의 내주면(88)과 내측 케이싱부(82)의 외주면(84)의 겹쳐지는 부분(94, 96)을 이격시키기 위해 마우스부(26) 주위에 이격 배치되어, 방출구(98)의 폭이 원하는 수준으로 유지될 수 있다. 이들 스페이서는 외측 케이싱부(80)의 내주면(88) 또는 내측 케이싱부(82)의 외주면(84) 중 어느 하나와 일체로 형성될 수 있다.
- [0047] 다음으로, 도 5의 (a), (b) 및 (c)를 참조하면, 본체(42)는 스탠드(12)의 베이스부에 대해, 도 5의 (b)에 도시된 바와 같이 완전 틸트된 제1 위치와 도 5의 (c)에 도시된 바와 같이 완전 틸트된 제2 위치 사이에서 움직일 수 있다. 바람직하게, 축(X)은, 본체가 도 5의 (a)에 도시된 바와 같이 언틸트 위치에서 완전 틸트된 상기 두 위치 중 하나로 움직일 때, 약 10°의 각도를 이루며 기울어진다. 본체(42) 및 상측 베이스 부재(40)의 외측면은 본체(42)가 언틸트 위치에 있을 때 본체(42)와 베이스부의 서로 인접하는 부분이 실질적으로 동일 면 상에 놓일 수 있는 형태로 되어 있다.
- [0048] 도 6을 참조하면, 상측 베이스 부재(40)는 하측 베이스 부재(38) 상에 설치되는 환형 하부면(100), 실질적으로 원통형의 측벽(102) 및 만곡형 상부면(104)을 포함한다. 측벽(102)은 복수개의 작은 구멍(106)을 포함한다. 사용자 조작 다이얼(22)은 복수개의 작은 구멍 중 하나를 통과하여 돌출되어 있는 반면에, 사용자 조작 버튼(20)은 그 외 다른 작은 구멍(106)을 통해 접근할 수 있다. 상측 베이스 부재(40)의 만곡형 상부면(104)은 통상 안장형으로 설명될 수 있는 오목한 모양으로 되어 있다. 모터(56)로부터 연장된 전기 케이블(110)(도 3에 도시됨)을 수용하기 위해, 작은 구멍(108)이 상측 베이스 부재(40)의 상부면(104)에 형성되어 있다.
- [0049] 또한, 상측 베이스 부재(40)는 상측 베이스 부재(40) 상에 본체(42)를 지지하기 위한 4개의 지지 부재(120)를 포함한다. 지지 부재(120)는 상측 베이스 부재(40)의 상부면(104)으로부터 상향으로 돌출되어 있고, 실질적으로 서로 동일한 간격으로 이격되며, 실질적으로 상부면(104)의 중심으로부터 동일한 간격으로 이격되도록 배치되어 있다. 지지 부재(120)의 제1 쌍이 도 9의 (a)의 선 B-B를 따라 위치되며, 지지 부재(120)의 제2 쌍이 지지 부재(120)의 제1 쌍과 평행하다. 또한, 도 9의 (b) 및 (c)를 참조하면, 각각의 지지 부재(120)는 원통형 외벽(122), 개방형 상단부(124) 및 폐쇄형 하단부(126)를 포함한다. 지지 부재(120)의 외벽(122)은 볼 베어링 형태의 롤링 요소(128)를 에워싸고 있다. 바람직하게, 롤링 요소(128)는 롤링 요소(128)가 지지 부재(120)에 의해 유지되고 그 내에서 움직일 수 있도록 원통형 외벽(122)의 반경보다 약간 작은 반경을 갖는다. 롤링 요소(128)는 롤링 요소(128)의 일부가 지지 부재(120)의 개방형 상단부(124)를 넘어 돌출되도록 지지 부재(120)의 폐쇄형 하단부(126)와 롤링 요소(128) 사이에 위치된 탄성 요소(130)에 의해 상측 베이스 부재(40)의 상부면(104)으로부터 이격된다. 본 실시예에서, 탄성 부재(130)는 코일 스프링의 형태로 되어 있다.
- [0050] 다시 도 6을 참조하면, 상측 베이스 부재(40)는 또한 상측 베이스 부재(40) 상에 본체(42)를 유지하기 위한 복수개의 레일부(rails)를 포함한다. 레일부 또한 본체(42)가 틸트 위치로부터 이동되거나 틸트 위치로 이동될 때 본체(42)가 실질적으로 상측 베이스 부재(40)에 대해 비틀리거나 회전되지 않도록 상측 베이스 부재(40)에 대한 본체(42)의 이동을 안내하는 역할을 한다. 각각의 레일부는 축(X)에 실질적으로 평행한 방향으로 연장된다. 예를 들면, 레일부 중 하나가 도 10의 (a)에 표시된 선 D-D를 따라 위치되어 있다. 본 실시예에서, 복수개의 레일부는 비교적 짧은 한 쌍의 외측 레일부(142) 사이에 위치한 비교적 긴 한 쌍의 내측 레일부(140)를 포함한다. 또, 도 9의 (b) 및 도 10의 (b)를 보면, 각각의 내측 레일부(140)는 역 L자 모양의 단면을 가지며, 각 쌍의 지지 부재(120) 사이에 연장되며 상측 베이스 부재(40)의 상부면(104)에 연결되어 이로부터 직립되어 있는 벽(144)을 포함한다. 또한, 각각의 내측 레일부(140)는, 벽(144) 길이를 따라 연장되며 인접한 외측 가이드 레일부(outer guide rail)(142) 쪽으로 벽(144) 상부에 직교하며 돌출되어 있는 만곡형 플랜지(curved flange)(146)를 포함한다. 각각의 외측 레일부(142) 또한 역 L자 모양의 단면을 가지며, 상측 베이스 부재(40)의 상부면(52)에 연결되어 이로부터 직립되어 있는 벽(148)과, 벽(148) 길이를 따라 연장되며 인접한 내측 가이드 레일부(140)에서 멀어지는 방향으로 벽(148) 상부에 직교하며 돌출되어 있는 만곡형 플랜지(150)를 포함한다.

다.

[0051] 다음으로, 도 7 및 도 8을 참조하면, 본체(42)는 리세스부(recess)를 형성하기 위해 실질적으로 원통형의 측벽(160), 환형 하단부(162) 및 본체(42)의 하단부(162)로부터 이격되어 있는 만곡형 베이스부(164)를 포함한다. 그릴(50)은 바람직하게 측벽(160)과 통합되어 있다. 본체(42)의 측벽(160)은 상측 베이스 부재(40)의 측벽(102)과 실질적으로 동일한 외경을 갖는다. 베이스부(164)는 통상 역 안장형으로 설명될 수 있는 볼록한 모양으로 되어 있다. 케이블(110)이 본체(42)의 베이스부(164)로부터 연장될 수 있도록 하기 위해, 작은 구멍(166)이 베이스부(164)에 형성되어 있다. 2쌍의 멈춤 부재(168)가 베이스부(164)의 둘레에서 상향으로(도 8에 도시된 바와 같이) 연장되어 있다. 각 쌍의 멈춤 부재(168)는 축(X)에 실질적으로 평행한 방향으로 연장된 선을 따라 위치된다. 예를 들면, 멈춤 부재(168)의 쌍 중 하나가 도 10의 (a)에 표시된 선 D-D를 따라 위치된다.

[0052] 볼록형 틸트 플레이트(convex tilt plate)(170)가 본체(42)의 베이스부(164)에 결합된다. 틸트 플레이트(170)는 본체(42)의 리세스부 내에 위치되며, 그 곡률은 본체(42)의 베이스부(164)의 곡률과 실질적으로 동일하다. 멈춤 부재(168) 각각은 틸트 플레이트(170)의 둘레 주위에 형성된 복수개의 작은 구멍(172) 중 대응하는 작은 구멍을 통과하여 돌출된다. 틸트 플레이트(170)는 상측 베이스 부재(40)의 롤링 요소(128)를 맞물기 위한 한 쌍의 볼록형 레이스부(convex races)(174)를 형성하도록 모양을 갖는다. 각각의 레이스부(174)는 축(X)에 실질적으로 평행한 방향으로 연장되며, 도 9의 (c)에 도시된 바와 같이, 각 쌍의 지지 부재(120)의 롤링 요소(128)를 수용하도록 되어 있다.

[0053] 또한, 틸트 플레이트(170)는 복수개의 러너부(runners)를 포함하며, 이 러너부 각각은 적어도 일부 상측 베이스 부재(40)의 각 레일부 아래에 위치되어 그 레일부와 맞물려, 상측 베이스 부재(40) 상에 본체(42)를 유지하고, 상측 베이스 부재(40)에 대한 본체(42)의 이동을 안내한다. 따라서, 각각의 러너부는 축(X)에 실질적으로 평행한 방향으로 연장된다. 예를 들면, 러너부 중 하나는 도 10의 (a)에 표시된 선 D-D를 따라 위치된다. 본 실시예에서, 복수개의 러너부(180, 182)는 비교적 짧은 한 쌍의 외측 러너부(182) 사이에 위치한 비교적 긴 한 쌍의 내측 러너부(180)를 포함한다. 또, 도 8, 도 9의 (b) 및 도 10의 (b)를 보면, 내측 러너부(180) 각각은 역 L자 모양의 단면을 가지며, 실질적으로 수직한 벽(184) 및 이 벽(184) 상부의 일부로부터 안쪽으로 직교하며 돌출되어 있는 만곡형 플랜지(186)를 포함한다. 각각의 내측 러너부(180)의 만곡형 플랜지(186)의 곡률은 각각의 내측 레일부(140)의 만곡형 플랜지(146)의 곡률과 실질적으로 동일하다. 각각의 외측 러너부(182) 또한 역 L자 모양의 단면을 가지며, 실질적으로 수직한 벽(188)과, 이 벽(188) 길이를 따라 연장되며 벽(188)의 상부로부터 안쪽으로 직교하며 돌출되어 있는 만곡형 플랜지(190)를 포함한다. 또, 각각의 외측 러너부(182)의 만곡형 플랜지(190)의 곡률은 각각의 외측 레일부(142)의 만곡형 플랜지(150)의 곡률과 실질적으로 동일하다. 또한, 틸트 플레이트(170)는 전기 케이블(110)을 수용하기 위한 작은 구멍(192)을 포함한다. 상측 베이스 부재(40)에 본체(42)를 결합시키기 위해, 틸트 플레이트(170)는 도 7 및 도 8에 표시된 방향에서 반대로 뒤집히며, 틸트 플레이트(170)의 레이스부(174)는 상측 베이스 부재(40)의 지지 부재(120) 바로 뒤에 위치되어 지지 부재(120)와 정렬된다. 본체(42)의 작은 구멍(166)을 통과하는 전기 케이블(110)은, 도 3에 도시된 바와 같이, 제어 장치(44)로의 추후 연결을 위해 틸트 플레이트(170) 및 상측 베이스 부재(40) 각각의 작은 구멍(108, 192)을 관통하여 삽입될 수 있다. 그런 다음, 틸트 플레이트(170)는 상측 베이스 부재(40)를 따라 슬라이딩되어, 도 9의 (b) 및 (c)에 도시된 바와 같이, 롤링 요소(128)가 레이스부(174)에 맞닿고, 도 9의 (b) 및 도 10의 (b)에 도시된 바와 같이, 각각의 외측 러너부(182)의 만곡형 플랜지(190)가 각각의 외측 레일부(142)의 만곡형 플랜지(150) 아래에 위치되며, 도 9의 (b), 도 10의 (b) 및 도 10의 (c)에 도시된 바와 같이, 각각의 내측 러너부(180)의 만곡형 플랜지(186)가 각각의 내측 레일부(140)의 만곡형 플랜지(146) 아래에 위치된다.

[0054] 틸트 플레이트(170)가 상측 베이스 부재(40)의 중앙에 위치되므로, 본체(42)는 멈춤 부재(168)가 틸트 플레이트(170)의 작은 구멍(172) 내에 위치되도록 틸트 플레이트(170) 쪽으로 하강되어, 틸트 플레이트(170)가 본체(42)의 리세스부 내에 수용된다. 그런 다음, 상측 베이스 부재(40) 및 본체(42)는 거꾸로 뒤집히며, 상측 베이스 부재(40)가 틸트 플레이트(170) 상에 형성된 복수개의 제1 작은 구멍(194a)을 드러내기 위해 축(X) 방향을 따라 이동된다. 이들 작은 구멍(194a) 각각은 본체(42)의 베이스부(164) 상의 관형 돌출부(196a)와 정렬된다. 자체 탭핑 나사(self-tapping screw)가 상기 관형 돌출부(196a)에 삽입되도록 작은 구멍(194a) 각각에 나사체결되어, 틸트 플레이트(170)가 본체(42)에 부분 체결된다. 그런 다음, 상측 베이스 부재(40)는 틸트 플레이트(170) 상에 형성된 복수개의 제2 작은 구멍(194b)을 드러내기 위해 상기 축(X) 방향에 반대 방향으로 이동된다. 이들 작은 구멍(194b) 각각 또한 본체(42)의 베이스부(164) 상의 관형 돌출부(196b)와 정렬된다. 자체 탭핑 나사가 상기 관형 돌출부(196b)에 삽입되도록 작은 구멍(194b) 각각에 나사체결되어, 본체(42)로의 틸트 플레이트(170)의 체결이 완료된다.

- [0055] 본체(42)가 베이스부에 부착되고, 하측 베이스 부재(38)의 바닥면(43)이 지지면 상에 위치될 때, 본체(42)는 지지 부재(120)의 롤링 요소(128)에 의해 지지된다. 지지 부재(120)의 탄성 요소(130)는, 본체(42)가 틸트될 때 상측 베이스 부재(40)의 상부면의 훼손을 방지하기 위해 충분한 거리만큼 롤링 요소(128)를 지지 부재(120)의 밀폐형 하단부(126)로부터 밀어 이격시킨다. 예를 들면, 도 9의 (b), (c), 도 10의 (b) 및 (c) 각각에 도시된 바와 같이, 본체(42)의 하단부(162)는 상측 베이스 부재(40)의 상부면(104)으로부터 이격되어, 본체(42)가 틸트될 때 이들 사이의 접촉이 일어나지 않는다. 또한, 탄성 요소(130)는 레일부의 만곡형 플랜지(146, 150)의 하부 볼록면에 대해 러너부의 만곡형 플랜지(186, 190)의 상부 오목면이 가압되도록 한다.
- [0056] 베이스부에 대해 본체(42)를 틸트시키기 위해, 사용자는 롤링 요소(128)가 레이스부(174)를 따라 이동할 수 있도록 도 5의 (b) 및 (c)에 도시된 완전 틸트된 위치 중 어느 한 쪽으로 본체(42)를 이동시키기 위해 축(X)에 평행한 방향으로 본체(42)를 슬라이딩시킨다. 일단, 본체(42)가 원하는 위치에 오게 되면, 사용자는 본체(42)의 슬라이딩을 해제하는데, 이 때 본체(42)는 도 5의 (a)에 도시된 언틸트 위치 쪽으로의 본체(42)의 중력 하의 이동을 저지할 수 있는 러너부의 만곡형 플랜지(186, 190)의 상부 오목면과 레일부의 만곡형 플랜지(146, 150)의 하부 볼록면 사이의 접촉으로 인한 마찰력에 의해 원하는 위치에 유지된다. 본체(42)의 완전 틸트된 위치는 멈춤 부재(168)의 각 쌍 중 하나와 각각의 내측 레일부(140)가 맞닿음으로써 이루어진다.
- [0057] 선풍기 조립체(10)를 작동시키기 위해, 사용자는 스탠드(12) 상의 버튼(20) 중 적당한 버튼을 누르고, 이에 대한 응답으로 제어 장치(44)가 모터(56)를 가동시켜, 임펠러(52)가 회전된다. 임펠러(52)의 회전에 의해, 1차 공기 흐름이 공기 유입구(18)를 통해 스탠드(12) 안으로 유입될 수 있다. 모터(56)의 속도에 따라, 1차 공기 흐름은 20 l/s 내지 30 l/s일 수 있다. 1차 공기 흐름은 임펠러 하우징(64), 본체(42)의 개방형 상단부를 순차적으로 통과하여, 노즐(14)의 내부 통로(86)로 유입된다. 노즐(14) 내에서는, 1차 공기 흐름이 노즐(14)의 중앙 개구(24) 주위에 서로 반대 방향으로 흐르는 2개의 공기 흐름으로 나누어진다. 공기 흐름이 내부 통로(86)를 통과하면, 공기는 노즐(14)의 마우스부(26)에 유입된다. 마우스부(26) 내의 공기 흐름은 바람직하게 노즐(14)의 개구(24) 주위에서 실질적으로 균일하다. 마우스부(26)의 각 섹션 내에서의 공기 흐름의 각 부분의 유동 방향은 실질적으로 반대가 된다. 공기 흐름의 각 부분은 마우스부(26)의 테이퍼부에 의해 수축되어, 방출구(98)를 통해 방출된다.
- [0058] 마우스부(26)로부터 배출되는 1차 공기 흐름은 노즐(14)의 코안다면(28)을 따라 흘러, 외부 환경, 구체적으로는 마우스부(26)의 방출구(98)의 주위 영역 및 노즐(14)의 후방 주위로부터 공기를 동반함으로써, 2차 공기 흐름이 발생할 수 있다. 이 2차 공기 흐름은 노즐(14)의 중앙 개구(24)를 통과하며, 1차 공기 흐름과 결합하여, 노즐(14)로부터 전방으로 배출되는 총 공기 흐름, 즉 기류가 만들어진다. 모터(56)의 속도에 따라, 선풍기 조립체(10)로부터 전방으로 배출되는 기류의 체적 유량은 최대 400 l/s, 바람직하게는 600 l/s일 수 있으며, 기류의 최고 속도는 2.5m/s 내지 4m/s일 수 있다.
- [0059] 노즐(14)의 마우스부(26)를 따른 1차 공기 흐름의 균일 분포는 공기 흐름이 디퓨저면(30)을 따라 균일하게 흐르는 것을 보장한다. 디퓨저면(30)에 의해, 제어된 팽창 영역에 공기 흐름을 통과시킴으로써, 공기 흐름의 평균 속도가 감소될 수 있다. 개구(24)의 중심축(X)에 대해 비교적 기울기가 작은 각도의 디퓨저면(30)은 공기 흐름을 서서히 확장시킬 수 있어야 한다. 그렇지 않다면, 거칠거나 급격한 발산이 공기 흐름을 방해하여, 팽창 영역에서 와류가 발생할 것이다. 이러한 와류는, 특히 선풍기와 같은 가정용 제품에서 바람직하지 못한 공기 흐름의 난류 및 관련 소음을 발생시킬 수 있다. 디퓨저면(30)을 넘어 전방으로 배출되는 공기 흐름은 계속해서 발산하려는 경향이 있다. 또한, 개구(30)의 중심축(X)에 실질적으로 평행하게 연장되는 가이드면(32)은 공기 흐름을 수렴한다. 그 결과, 공기 흐름은 효율적으로 노즐(14)로부터 배출될 수 있는데, 이는 선풍기 조립체(10)로부터 몇 미터 떨어져 있는 곳에서 공기 흐름을 신속히 경험할 수 있도록 한다.
- [0060] 본 발명은 상술한 상세한 설명에 국한되지는 않는다. 변형예는 당업자에게 있어서 명백할 것이다. 예를 들면, 스탠드(12)는 선풍기 조립체 외에 다양한 전기 제품에 사용될 수 있다. 베이스부에 대한 본체(42)의 이동은 모터에 의해 이루어질 수 있으며, 사용자가 복수개의 버튼(20) 중 하나를 누름으로써 행해질 수 있다.

도면

도면1

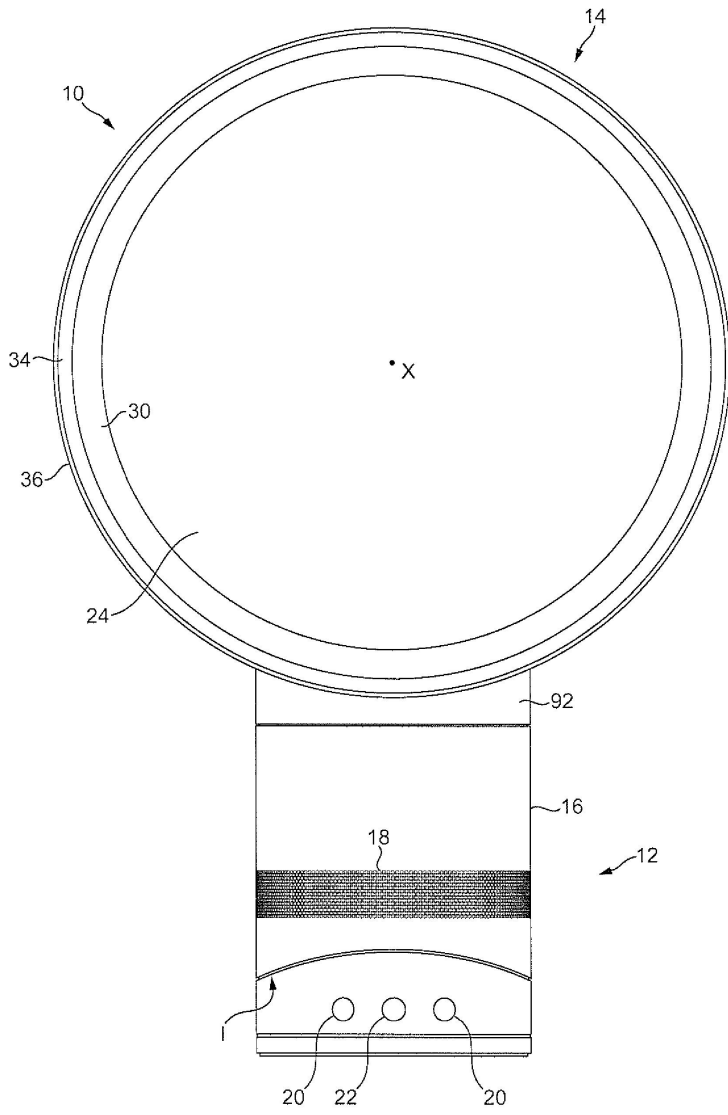

도면2

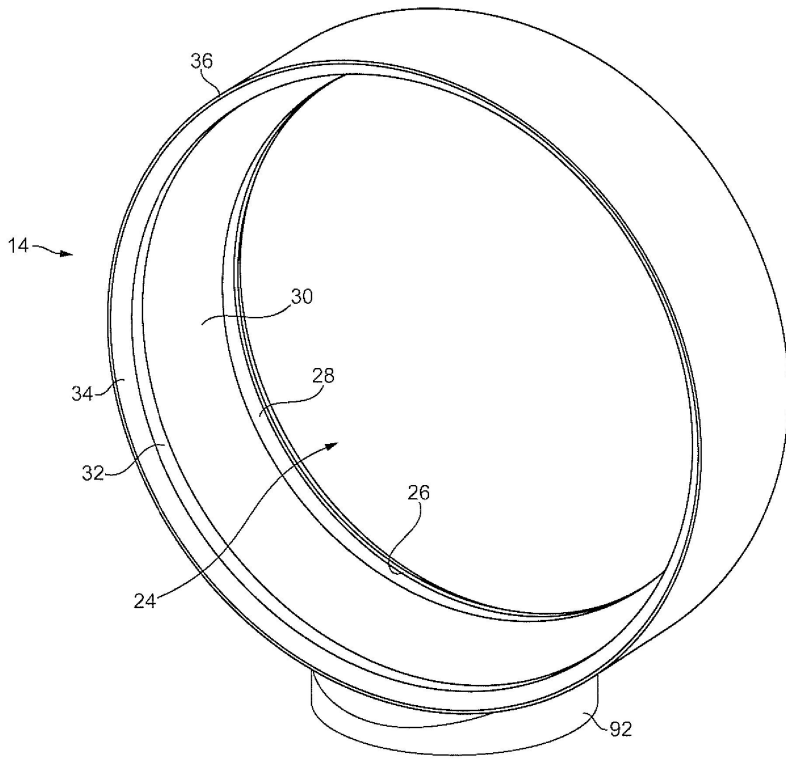

도면3

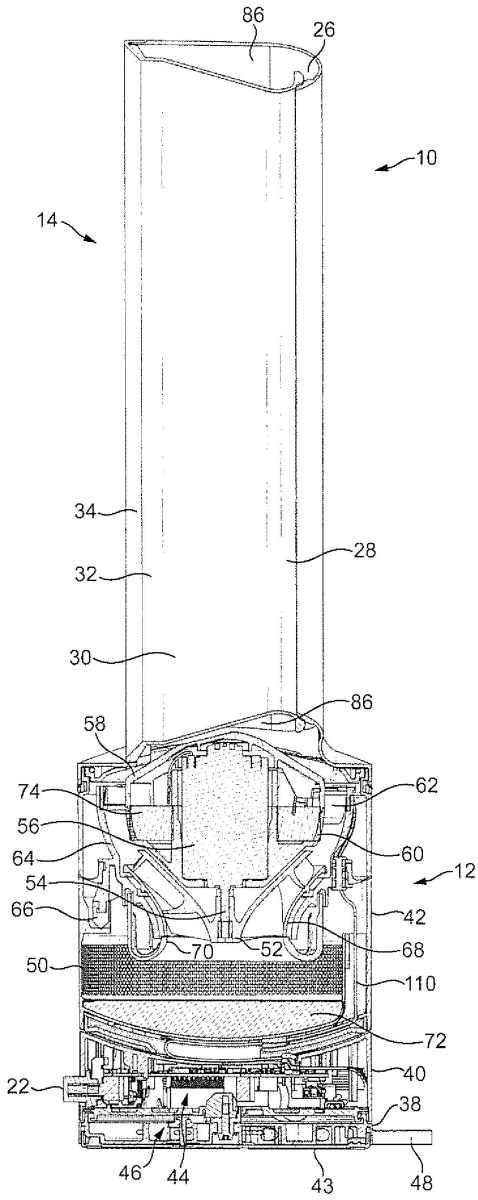

도면4

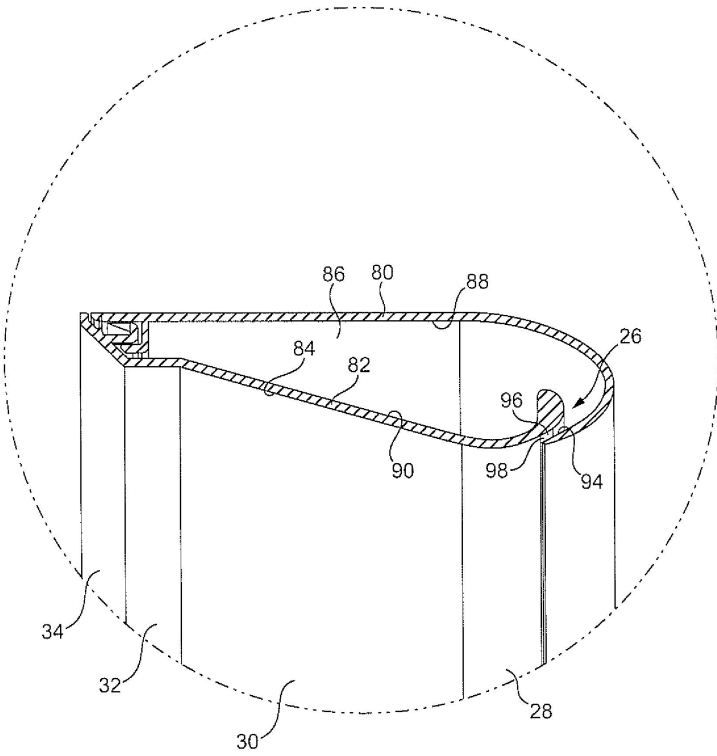

도면5

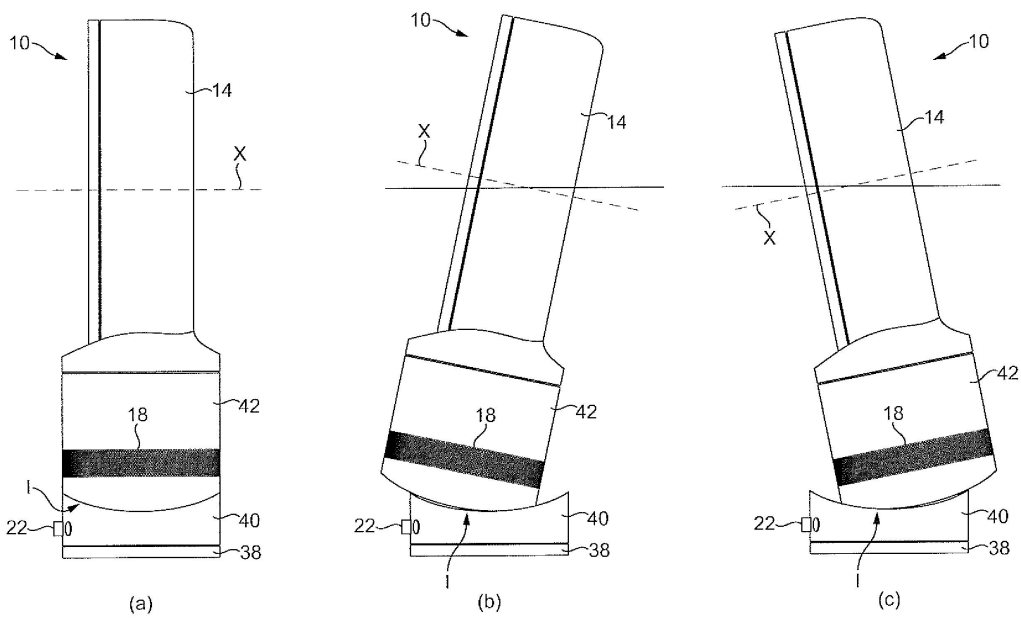

도면6

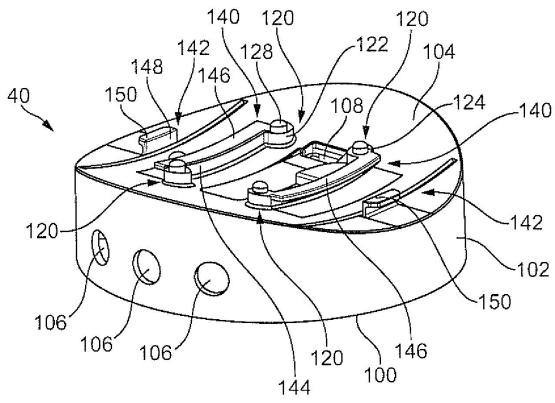

도면7

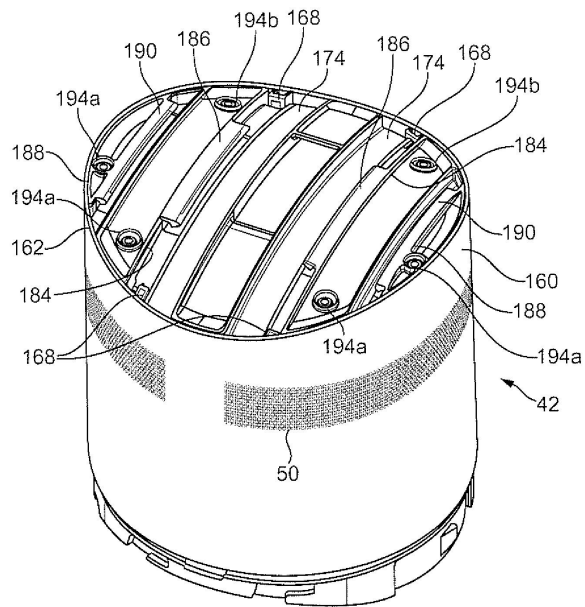

도면8

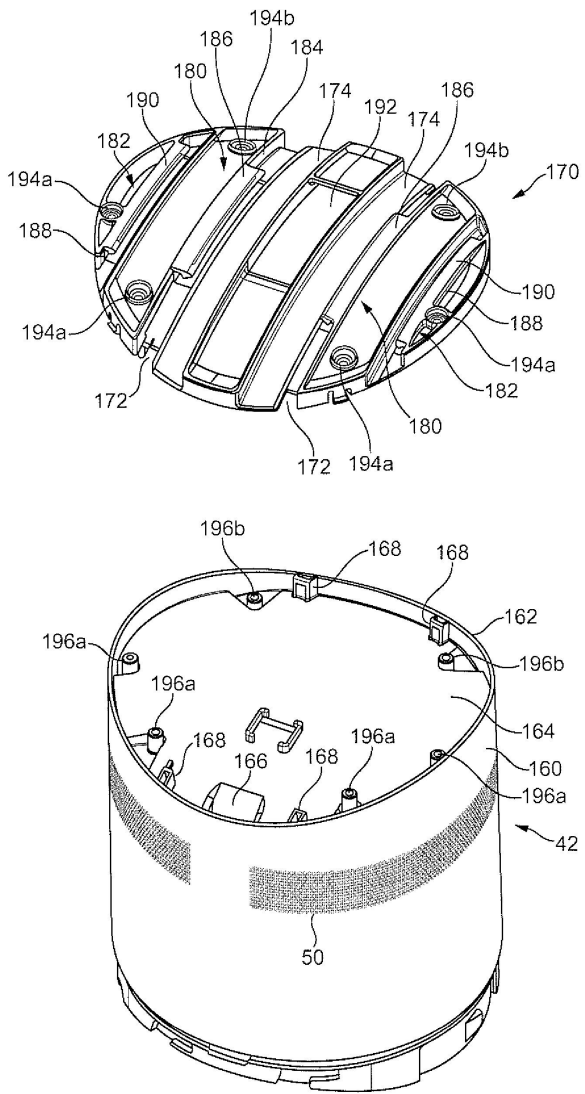

도면9a

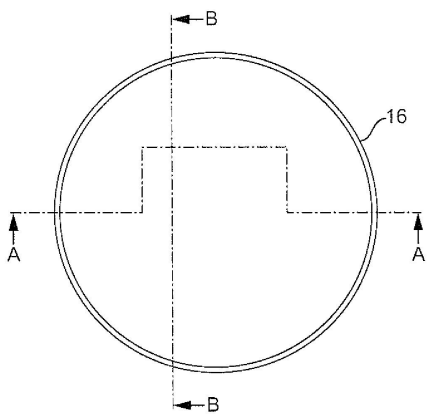

도면9b

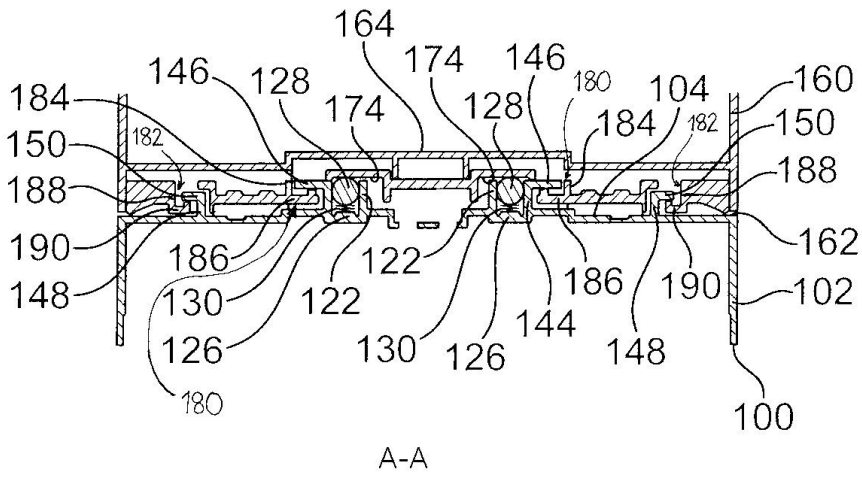

도면9c

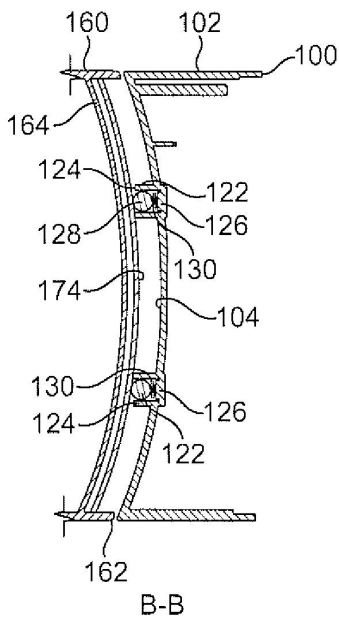

도면10a

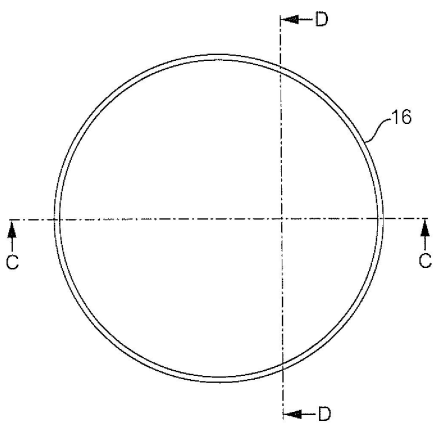

도면10b

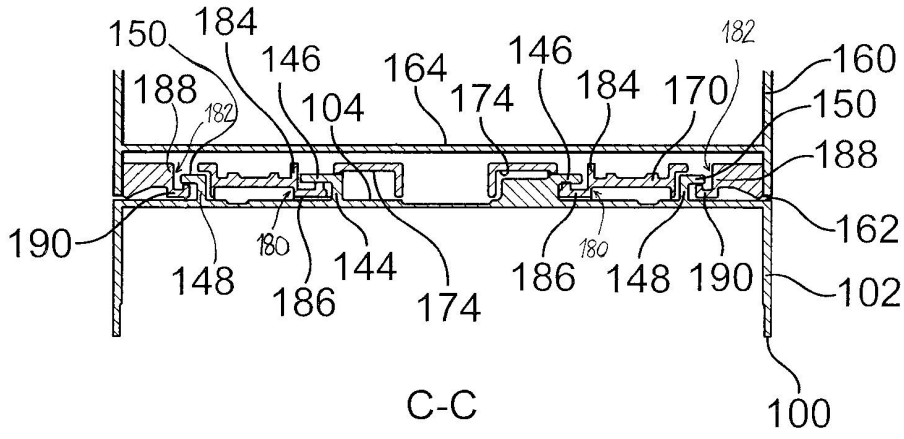

도면10c

