



것을 특징으로 하는 용융 폴리머의 냉각방법.

※ 참고사항 : 최초출원 내용에 의하여 공개하는 것임.

도면

도면1

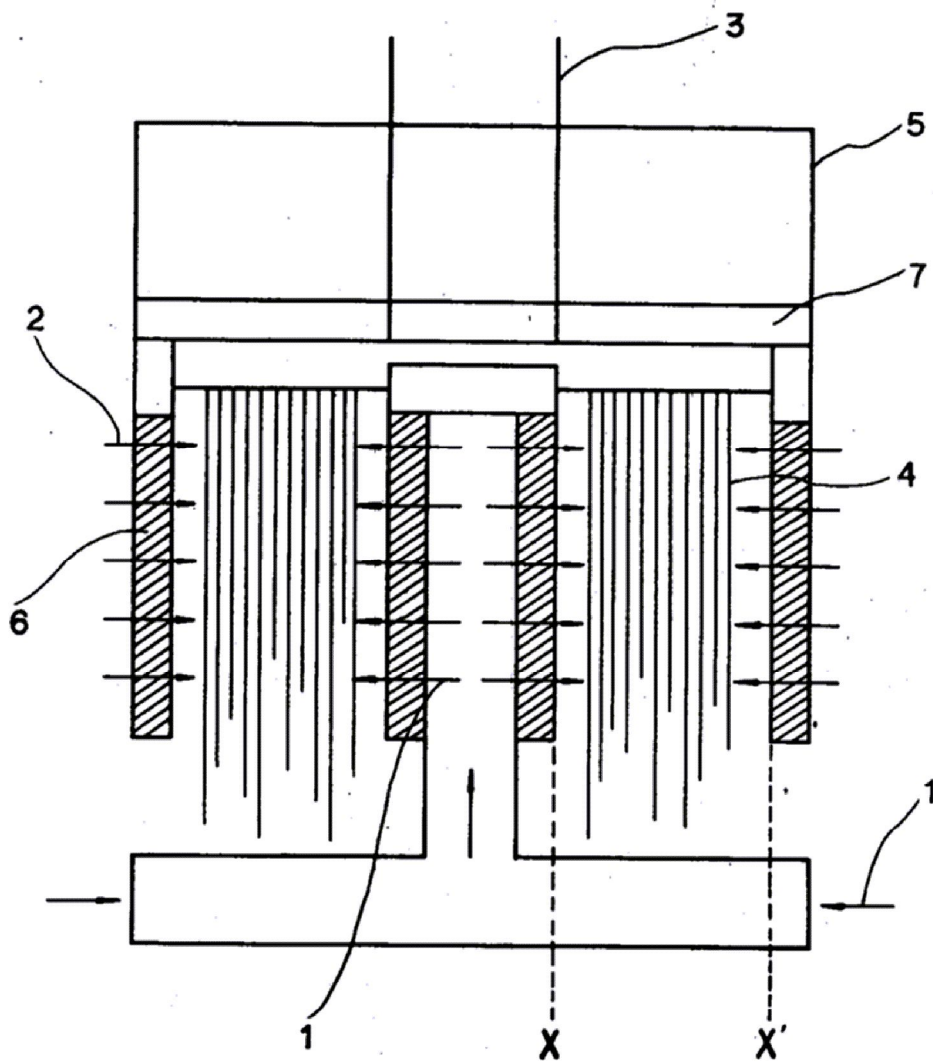

도면2

