

(19)
(12)

(KR)
(B1)

(51) 。 Int. Cl.7
D06F 33/00

(45)
(11)
(24)

2004 03 24
10-0424302
2004 03 11

(21) 10-2001-0062414
(22) 2001 10 10

(65)
(43)

10-2003-0029723
2003 04 16

(73)

20

(72)

367

107-1203

17177-7 10 1

(74)

:

(54)

1 ;
1
; 2
3 3 ;
4 ; 4 1
5 , .

3

, , ,

1a, 1b, 1c
2
3

, ,

, (16) (12) (13) (11) (14) (15)
 (17) (14) (11) (18) (19)가 () (18)
 (19) V- (20)가 (12) . (13)
 (12) (12)
 1a (12) 가 1 (12 13) ,
 가 1 (12) . ,
 1b 1 2 (12 13) 가
 / (21) (12 13)
 1c 3 , () (13) (13)가
 , 1 가 2 3 (12) (S1)
 () 가 (12 13) H2 가 1 2
 , (13) (S2) 1
 2 (21) H2 H1
 가 , (12) (12 13) 가 1 2 (S2) /
 , (12 13) (12) (12)
 가 (S3) 3 2 (S3)가 , 가 ()
 H1) (21) 가 (13) (13)가
 가 T1 가 , (S4 S5, S6)
 4 T1 T1 6 (S6) 7 가
 (12 13) , (21) 1 T1 2 (S2)
 H2 가 .(S7 S8 H2) , 4 가 (12) H1
 가 (13)가
 5 가 H2 가 가 H
 2 H2 (S9 S10) 가 가
 , T2 (13) (13)
 , T2 (12) 가
 가 (13) .(S11 S12, S13)
 가 , 가 가 ,
 , 가 가 가 .

(57)

1.

1

1 ;

2 가 , 2 ;

2

2 ;

3

가

3 ;

4

가

4 ;

5

2.

1

1

가 1

3.

1

4

가

1a

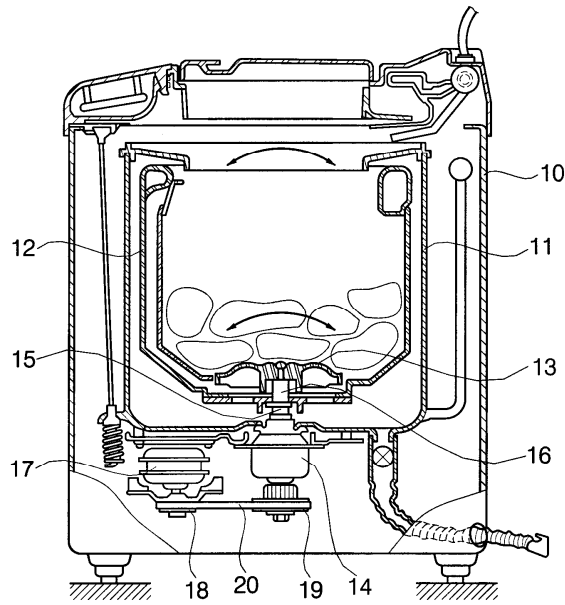

1b

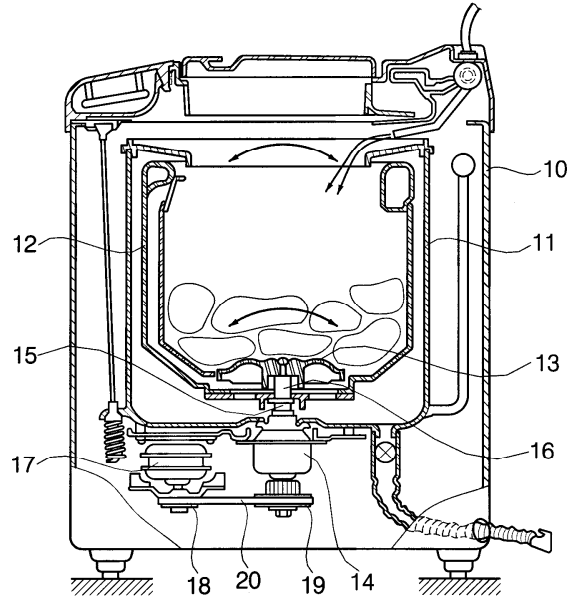

1c

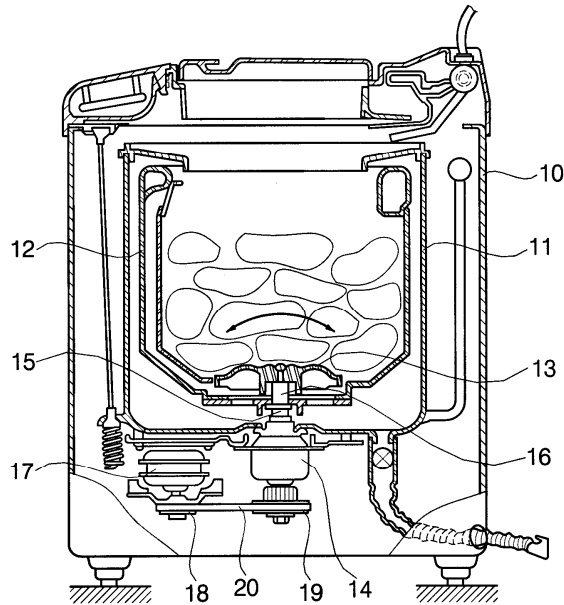

2

