

(19)
(12)

(KR)
(A)

(51) 。 Int. Cl. 7
G06F 17/60A0

(11)
(43)

2003-0043853
2003 06 02

(21) 10-2003-0028074
(22) 2003 05 01

(71) 160-7 2 106-105

(72) 160-7 2 106-105

(74)
:

(54)

, ' 가가 가 ,

, ()

가가

, ()

, ' () 가

, () 가 ()
, (10) , () 가 ()
(11) , 가가

() 가

(12) ,

, (14) , ()

(13) (15) ,

1

2

3

4

5

[]

10 : 11 :

12 : 13 :

14 : 15 :

16 : 17 :

18 : 19 :

20 : 21 :

22 : 23 :

, ' 가가 가 ,

. , ,

, 가 ,

, 가 .

, 가 , 가 가

가

가

가

가

가

가

가

가

가

가

가

가

가가

가

가

가

가

가

가가

가

(12),

(13),

(14),

(10),

(15)

(11),

()

()

가

가

가

()
(10)

() 가

가 (16) (17) , 가 (18) .

(11) 가가 가 가 , 가 ,

(11')가 가 .

(19) , (12) (20) .

(14) 가 (21) , (22) , .

(15) 가 (23)가 .

가 (13) . 가

, CPU ALU CPU , , ,

, CD-ROM RAM ROM .

, 가 , , , , 가 /

, 가

, 가 () 가가 ()

, () ()

17) , () () , ()

, (18) (18) , () 가 () 가

() 가 () .

() 가 가 가

(14) . 가 가

(21)

(22)

, 가

(23)

, 가

가
가

(20)

()
()

(16)

(18)

가가

(11')

()

가

가

가 가

가가
가

가

가

가

가

가

(57)

1.

()

() 가 가

()

2.

() 가 () () (10)

() () 가 가 (11)

(12)

(14)

() (15)

(13)

3.

2 (18) (10) (11) (16), (17), (11') (14)
(12) (19) (20) (15)
(21) (22)

(23)

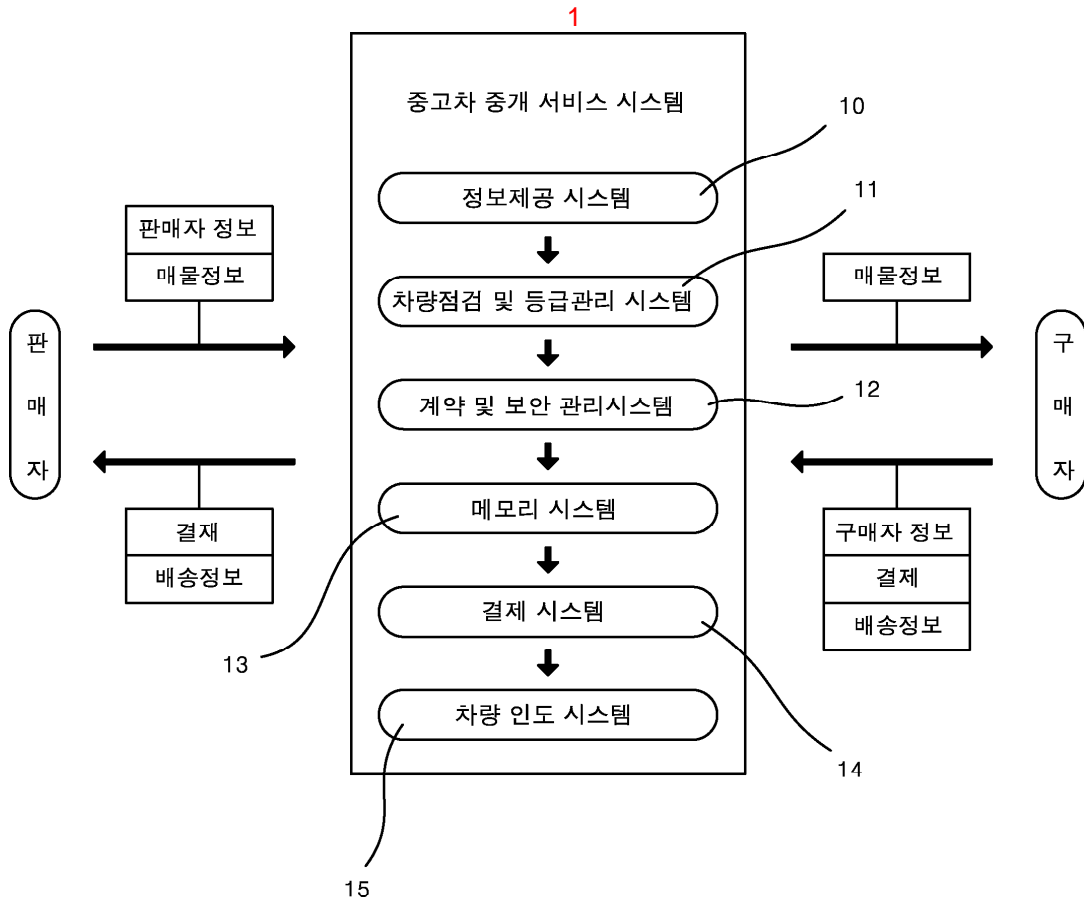

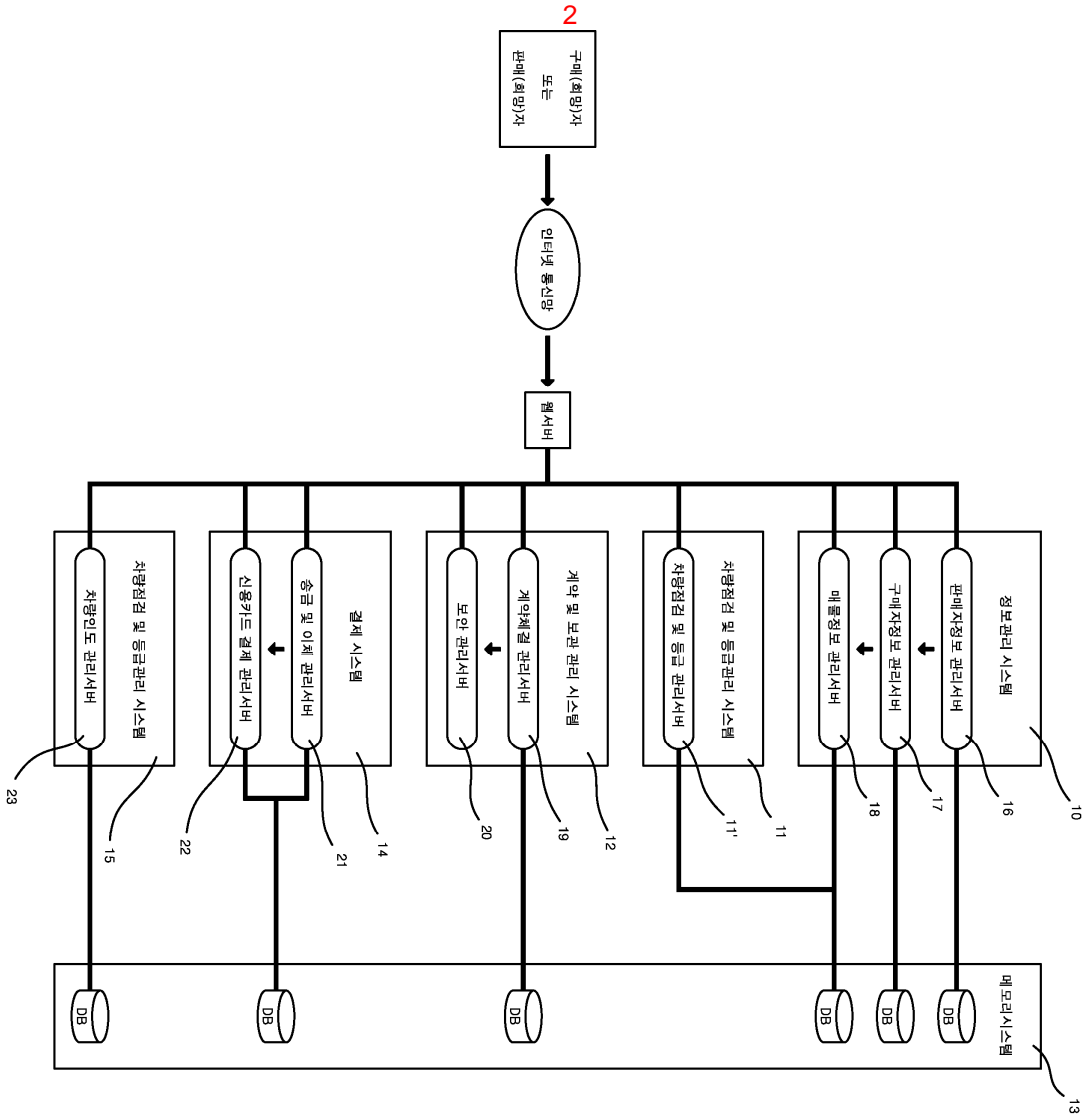

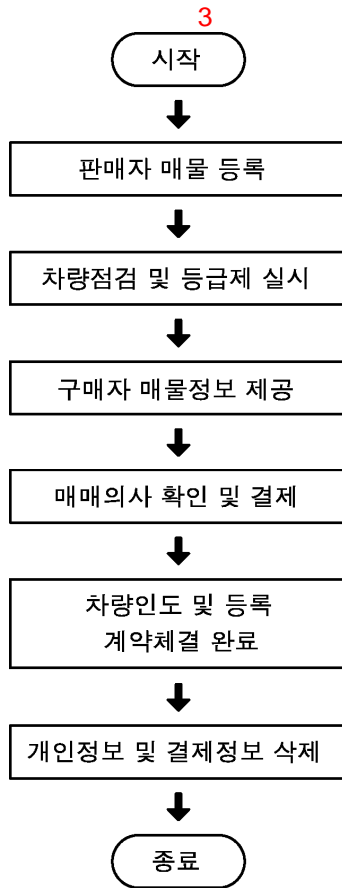

4

