

(19) Weltorganisation für geistiges Eigentum
Internationales Büro



(43) Internationales Veröffentlichungsdatum
14. Mai 2009 (14.05.2009)

PCT

(10) Internationale Veröffentlichungsnummer
WO 2009/059770 A1

- (51) Internationale Patentklassifikation:
B05C 3/18 (2006.01) *B05C 3/20* (2006.01)
H01L 21/00 (2006.01) *B05C 9/14* (2006.01)
B05C 3/00 (2006.01) *B05C 3/05* (2006.01)
- (21) Internationales Aktenzeichen: PCT/EP2008/009379
- (22) Internationales Anmeldedatum:
6. November 2008 (06.11.2008)
- (25) Einreichungssprache: Deutsch
- (26) Veröffentlichungssprache: Deutsch
- (30) Angaben zur Priorität:
10 2007 053 065.1
7. November 2007 (07.11.2007) DE
10 2008 007 570.1 5. Februar 2008 (05.02.2008) DE
- (71) Anmelder (für alle Bestimmungsstaaten mit Ausnahme von US): STANGL SEMICONDUCTOR EQUIPMENT AG [DE/DE]; Ringstrasse 17, 82223 Eichenau (DE).
- (72) Erfinder; und
- (75) Erfinder/Anmelder (nur für US): ECKSTEIN, Jens [DE/DE]; Brucker Strasse 29a, 85221 Dachau (DE).
- (74) Anwälte: SCHOPPE, ZIMMERMANN, STÖCKELER & ZINKLER usw.; Postfach 246, 82043 Pullach bei München (DE).
- (81) Bestimmungsstaaten (soweit nicht anders angegeben, für jede verfügbare nationale Schutzrechtsart): AE, AG, AL, AM, AO, AT, AU, AZ, BA, BB, BG, BH, BR, BW, BY, BZ, CA, CH, CN, CO, CR, CU, CZ, DE, DK, DM, DO, DZ, EC, EE, EG, ES, FI, GB, GD, GE, GH, GM, GT, HN, HR, HU, ID, IL, IN, IS, JP, KE, KG, KM, KN, KP, KR, KZ, LA, LC, LK, LR, LS, LT, LU, LY, MA, MD, ME, MG, MK, MN, MW, MX, MY, MZ, NA, NG, NI, NO, NZ, OM, PG, PH, PL, PT, RO, RS, RU, SC, SD, SE, SG, SK, SL, SM, ST, SV, SY, TJ, TM, TN, TR, TT, TZ, UA, UG, US, UZ, VC, VN, ZA, ZM, ZW.

[Fortsetzung auf der nächsten Seite]

(54) Title: DEVICE AND METHOD FOR COATING A SURFACE

(54) Bezeichnung: VORRICHTUNG UND VERFAHREN ZUR BESCHICHTUNG EINER OBERFLÄCHE

FIG 1

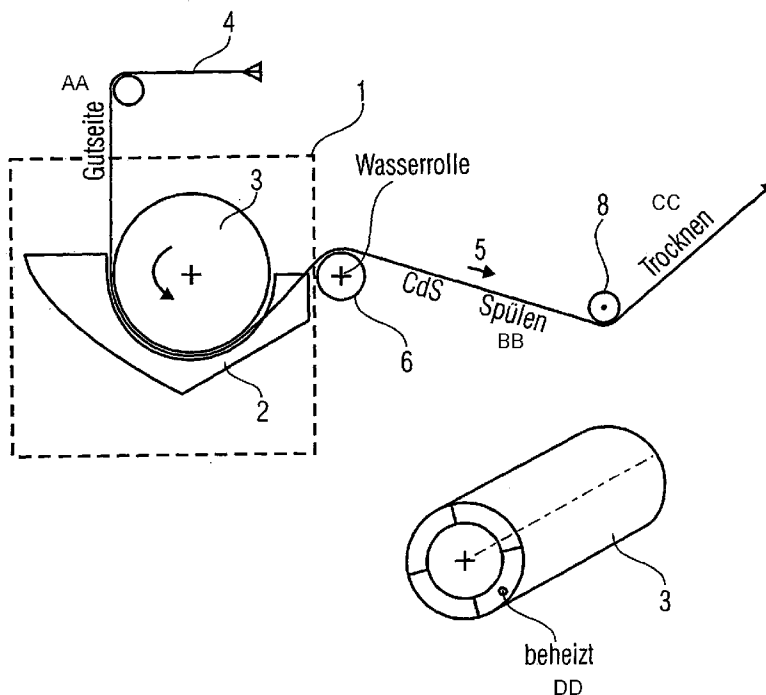

(57) Abstract: The invention relates to a device for coating a product, comprising a unit for providing a liquid (2) that contains the reagents necessary for coating. The device further comprises a transport device (3), for bringing the surface of the product (4) to be coated in contact with the liquid and for passing it by the liquid such that the surface to be coated stays in contact with the liquid for a certain time in order to effect a coating thereof.

(57) Zusammenfassung: Eine Vorrichtung zur Beschichtung eines Gutes weist eine Einrichtung zum Bereitstellen einer Flüssigkeit (2) auf, die zur Beschichtung erforderliche Reagenzien beinhaltet. Die Vorrichtung weist ferner eine Transporteinrichtung (3) auf, die die zu beschichtende Oberfläche des Gutes (4) mit der Flüssigkeit in Kontakt zu bringen und an der Flüssigkeit vorbeizuführen, so dass die zu beschichtende Oberfläche für eine bestimmte Zeit mit der Flüssigkeit in Kontakt bleibt, um eine Beschichtung derselben zu bewirken.

AA ... Product side CC ... Dry
6 ... Water roller DD ... Heated
BB ... Flush

WO 2009/059770 A1



(84) **Bestimmungsstaaten** (soweit nicht anders angegeben, für jede verfügbare regionale Schutzrechtsart): ARIPO (BW, GH, GM, KE, LS, MW, MZ, NA, SD, SL, SZ, TZ, UG, ZM, ZW), eurasisches (AM, AZ, BY, KG, KZ, MD, RU, TJ, TM), europäisches (AT, BE, BG, CH, CY, CZ, DE, DK, EE, ES, FI, FR, GB, GR, HR, HU, IE, IS, IT, LT, LU, LV,

MC, MT, NL, NO, PL, PT, RO, SE, SI, SK, TR), OAPI (BF, BJ, CF, CG, CI, CM, GA, GN, GQ, GW, ML, MR, NE, SN, TD, TG).

Veröffentlicht:

— mit internationalem Recherchenbericht

Vorrichtung und Verfahren zur Beschichtung einer OberflächeBeschreibung

5

Ausführungsbeispiele der vorliegenden Erfindung befassen sich mit einer Vorrichtung und einem Verfahren zur Beschichtung einer Oberfläche eines Gutes und beispielsweise damit, wie die Oberfläche eines kontinuierlich geförderten oder bewegten Gutes oder Materials beschichtet werden kann.

Beschichtungen von Materialien werden beispielsweise im Bereich der Halbleitererzeugung und -strukturierung häufig durchgeführt. Dabei ist es oft erforderlich, eine Schichtdicke über die gesamte Fläche der zu beschichteten Oberfläche möglichst homogen einstellen zu können. Bei in einzelnen Stücken vorliegenden Elementen kann eine Beschichtung leicht erfolgen, wenn, beispielsweise, ein Wafer, eine Folie oder Glasscheibe beziehungsweise ein zu beschichtendes Gut in seiner Gesamtheit in ein zur Beschichtung geeignetes Volumen, welches zumindest teilweise mit dem Beschichtungsmaterial gefüllt ist, getaucht wird oder mit diesem einseitig oder beidseitig in Kontakt gebracht wird. Die Beschichtung selbst kann dabei durch unterschiedliche Mechanismen beschleunigt bzw. ausgelöst werden. So ist es beispielsweise denkbar, eine aktivierende Chemikalie erst zuzugeben, wenn die zu beschichtende Oberfläche bereits mit dem Beschichtungsmaterial in Kontakt ist. Chemikalien, deren Reaktionszeit kurz ist, die also schnell reagieren, können beispielsweise erst im Reaktionsvolumen selbst oder unmittelbar vor dem Einbringen in dasselbe oder erst auf der Oberfläche des zu beschichtenden Gutes miteinander gemischt werden.

35 In einigen Bereichen der Beschichtungstechnik und der Halbleitertechnik ist es darüber hinaus erforderlich, große zusammenhängende Oberflächen zu beschichten. Dies kann beispielsweise bei biegsamen Substraten, wie sie u.a. bei der

Herstellung von organischen Halbleitern eingesetzt werden können, der Fall sein. Auch auf dem Gebiet der Solartechnik, in dem die hohen Produktionskosten von Solarzellen die erzielbaren Erträge oft übersteigen, kann es wünschenswert
5 sein, eine Technologie zur Verfügung zu stellen, die die Beschichtung von Folien, bandförmigen Substraten oder Metallfolien ermöglicht, so dass in kurzer Zeit große Flächen beschichtet werden können, um so eine signifikante Reduzierung der Produktionskosten zu erreichen.

10

Es besteht somit die Notwendigkeit, alternative und effizientere Konzepte zu entwickeln, um die Oberfläche eines Gutes zu beschichten.

15 Bei einigen Ausführungsbeispielen der vorliegenden Erfindung wird es ermöglicht, eine Oberfläche eines Gutes zu beschichten, indem eine Transporteinrichtung verwendet wird, die die zu beschichtende Oberfläche des Gutes mit einer Flüssigkeit, welche die zur Beschichtung erforderlichen Reagenzien aufweist, in Kontakt bringt und an der Oberfläche
20 vorbeiführt. Durch Variationen der Operationsparameter der Transporteinrichtung, wie beispielsweise des Vorschubs pro Zeiteinheit, kann erreicht werden, dass die zu beschichtende Oberfläche für eine vorbestimmte Zeit mit der Flüssigkeit in Kontakt bleibt, um eine Beschichtung derselben zu bewirken.
25

Durch Variation der Reaktionsparameter wie beispielsweise der Temperatur und der Konzentration der Reagenzien kann
30 die Reaktionsgeschwindigkeit und in Kombination damit durch Variation der Kontaktzeit zwischen Material und Flüssigkeit die Schichtdicke der Beschichtung frei variiert werden. Die Variation der Kontaktzeit kann dabei bei einigen Ausführungsbeispielen von Transporteinrichtungen durch einfache
35 Einstellung der Operationsparameter derselben erreicht werden.

Bei weiteren Ausführungsbeispielen der Erfindung wird das Gut von der Transporteinrichtung kontinuierlich und ohne Umkehr der Bewegungsrichtung an der Flüssigkeit vorbeigeführt bzw. durch ein Flüssigkeitsvolumen geleitet, so dass es möglich ist, kontinuierlich und ohne Unterbrechung die Beschichtung von ausgedehnten, beispielsweise bandförmigen, Materialien bzw. Gütern durchzuführen.

Bei weiteren Ausführungsbeispielen bzw. Systemen zur Beschichtung werden diese Materialien von einer Vorratsrolle zur Verfügung gestellt bzw. abgewickelt, um nach Beschichtung mittels der Transporteinrichtung bzw. nach Durchlauf der Transporteinrichtung auf einer Entnahmerolle empfangen und aufgerollt zu werden. Dies ermöglicht es, effizient und ohne Unterbrechung große Flächen bahnförmigen Materials zu beschichten.

Weitere Ausführungsbeispiele weisen eine Trockeneinrichtung auf, um das beschichtete Gut zu trocknen, so dass die Flüssigkeit der Beschichtung vollständig getrocknet ist, bevor das beschichtete Gut entnommen oder auf eine Entnahmerolle aufgewickelt wird, so dass die Qualität der Beschichtung nicht nach dem eigentlichen Beschichtungsvorgang durch etwaige mechanische Einflüsse verschlechtert wird. Weitere Ausführungsbeispiele der Erfindung weisen eine Heizeinrichtung auf, um die Oberfläche des zu beschichtenden Gutes und/oder die Flüssigkeit mit eventuellen chemischen Reagenzien zu heizen, so dass eine endotherme Reaktion ermöglicht wird oder um die Reaktionsgeschwindigkeit zu variieren. Dies erlaubt es beispielsweise, eine die Beschichtung auslösende bzw. das Beschichtungsmaterial bildende chemische Reaktion erst in unmittelbarem Kontakt mit der Oberfläche zu ermöglichen oder eine Reaktionsgeschwindigkeit derart zu erhöhen, dass eine durch die Beschichtung zu erzielende Schichtdicke bei gegebener Transporteinrichtung, also bei gegebener Vorschubgeschwindigkeit bzw. Relativgeschwindigkeit zwischen der Oberfläche des Gutes und der Flüssigkeit, erzielt wird.

Bei einigen Ausführungsbeispielen wird das zu transportierende Gut mittels einer zylindrischen Walze durch ein Flüssigkeitsbad geführt, wobei die Walze optional beheizt sein
5 kann. Dabei kann die Geometrie der Transporteinrichtung so gewählt sein, dass das Gut entweder einseitig oder beidseitig beschichtet wird, d.h. also einseitig oder beidseitig mit der Flüssigkeit in Kontakt gerät. Bei weiteren Ausführungsbeispielen ist die Transporteinrichtung mit Dichtmit-
10 teln versehen, die es ermöglichen, denjenigen Oberflächenbereich des Gutes, der mit der Flüssigkeit in Kontakt gebracht wird, räumlich zu begrenzen. Dies können beispielsweise Dichtlippen sein, die am Rand eines bandförmigen Materials das Material gegenüber der Flüssigkeit abdichten,
15 so dass es nur in einem zentralen, um die Symmetrieachse des Bandeszentrierten Bereichs zu einer Beschichtung des Materials bzw. des Gutes kommt.

Bei einigen weiteren Ausführungsbeispielen der Erfindung
20 sind Transportrollen, die das Gut nach der Beschichtung bzw. nach der Transporteinrichtung führen, so konstruiert, dass diese einen Wasserfilm auf der Oberfläche der Transportrolle erzeugen, so dass eventuell noch nicht vollständig getrocknetes bzw. ausgehärtetes Beschichtungsmaterial
25 durch die Transportrolle nicht von der Oberfläche des zu beschichtenden Gutes entfernt wird oder die Beschichtung beschädigt wird. Der Wasserstrom kann bei einigen Ausführungsbeispielen darüber hinaus dazu erwendet werden, eventuell vorhandene Verunreinigungen von der Oberfläche des
30 beschichteten Gutes zu spülen und dabei eventuell gleichzeitig einen berührungslosen Transport ermöglichen.

Einige Ausführungsbeispiele der Erfindung werden nachfolgend, Bezug nehmend auf die beiliegenden Figuren, näher erläut-
35 lättert. Es zeigen:

- Fig. 1 ein Ausführungsbeispiel einer Vorrichtung zur Beschichtung einer Oberfläche eines Guts;
- 5 Fig. 2 ein weiteres Ausführungsbeispiel einer Vorrichtung zur Beschichtung einer Oberfläche;
- Fig. 3 ein weiteres Ausführungsbeispiel einer Vorrichtung zur Beschichtung einer Oberfläche mit Recyclingkreislauf;
- 10 Fig. 4a-4c ein Ausführungsbeispiel zur einseitigen Beschichtung eines abgegrenzten Oberflächenbereichs eines bandförmigen Gutes;
- 15 Fig. 5a, 5b ein weiteres Ausführungsbeispiel zur Beschichtung einer Oberfläche mit linearem Vorschub des zu transportierenden Gutes;
- 20 Fig. 6 ein weiteres Ausführungsbeispiel einer Vorrichtung zur Beschichtung einer Oberfläche mit linearem Vorschub;
- Fig. 7 ein weiteres Ausführungsbeispiel mit linearem Vorschub und Heizmöglichkeit;
- 25 Fig. 8 ein weiteres Ausführungsbeispiel mit linearem Vorschub und Dichtmitteln zur Begrenzung des beschichteten Oberflächenbereichs;
- 30 Fig. 9 ein weiteres Ausführungsbeispiel mit linearem Vorschub;
- Fig. 10 ein weiteres Ausführungsbeispiel mit linearem Vorschub zur beidseitigen Beschichtung eines Gutes;
- 35

- Fig. 11 ein weiteres Ausführungsbeispiel zur beidseitigen Beschichtung;
- 5 Fig. 12 ein Ausführungsbeispiel eines Verfahrens zur Beschichtung einer Oberfläche eines Gutes;
- Fig. 13 ein Ausführungsbeispiel eines Systems zum Beschichten eines bahnförmigen Gutes; und
- 10 Fig. 14a, b ein weiteres Ausführungsbeispiel mit bandförmigen zu beschichtendem Gut.

Fig. 1 zeigt ein Ausführungsbeispiel einer Vorrichtung zur Beschichtung einer Oberfläche eines Gutes, das geeignet
15 ist, bahnförmiges Material zu beschichten.

In Fig. 1 ist die Vorrichtung schematisch in einer Schnittansicht dargestellt. Die Vorrichtung 1 weist dabei eine
20 Transporteinrichtung 3 auf, um die zu beschichtende Oberfläche eines Gutes 4 (beispielsweise eines Materialbands) mit einer Flüssigkeit in Kontakt zu bringen und an der Flüssigkeit vorbei zu führen. Die Vorrichtung umfasst ferner einen Behälter 2, in dem sich die bereitgestellte Flüssigkeit befindet und eine Transportrolle 3, mittels derer
25 das zu beschichtende Gut an der Flüssigkeit innerhalb des Behälters 2 vorbeigeführt wird. Im in Fig. 1 gezeigten Fall ist das zu beschichtende Gut 4 bandförmig, besitzt in einer Transportrichtung 5 also eine geometrische Ausdehnung, die die Ausdehnung des Bandes senkrecht zur Transportrichtung
30 (die Breite des Bandes) bei weitem übersteigt. Das zu beschichtende Gut 4 kann dabei beispielsweise von einer Rolle mittels eines Abwicklers gewonnen und der Transporteinrichtung 3 zugeführt werden, wobei die zu beschichtende Oberfläche (die Gutseite) auf der der Transportrolle 3 abgewandten Seite befindlich ist. Durch eine Rotation der
35 Transportrolle 3 (der Transporteinrichtung) wird das Gut 4 an der Flüssigkeit vorbeigeführt, bzw. durch das Flüssig-

keitsvolumen, welches sich innerhalb des Behälters 2 befindet, transportiert.

Somit wird von der Transporteinrichtung 3 das zu beschichtende Gut 4 tangential zu der zu beschichtenden Oberfläche (der Gutseite) kontinuierlich bewegt, ohne dass eine Umkehr der Bewegungsrichtung stattfindet. Dies hat den Vorteil, dass das Material beschichtet werden kann, ohne den Vorschub des Gutes zu unterbrechen, so dass beispielsweise eine Rolle-zu-Rolle-Beschichtung von bandförmigen bzw. flexiblen Materialien wie beispielsweise Folien oder Metallbändern, ermöglicht wird.

Im in Fig. 1 gezeigten Fall wird das Gut in Transportrichtung 5 transportiert, so dass dieses beispielsweise einem nachfolgenden Aufwickler zugeführt werden kann, der das beschichtete Gut entgegennimmt und in Rollenform aufwickelt. Im Ausführungsbeispiel von Fig. 1 schließt sich an die Transporteinrichtung 1 ferner eine erste Umlenkrolle 6 und eine zweite Umlenkrolle 8 an, die dazu dienen, das bandförmige Gut zu führen. Bei einigen Ausführungsbeispielen kann die erste und/oder die zweite Umlenkrolle 6 oder 8 ausgebildet sein, um einen Wasserfilm auf der Oberfläche der Rolle bereitzustellen. Dies kann beispielsweise dadurch geschehen, dass die Führungsrolle eine zentrale Bohrung aufweist, in die Wasser mit vorbestimmtem Druck geleitet wird, so dass dieses durch eine Vielzahl von radialen Bohrungen in der Führungsrolle 6 auf den Außenumfang der Führungsrolle 6 strömt und dort zwischen dem zu transportierenden Gut 4 und der Führungsrolle 6 einen Wasserfilm bildet, welcher verhindert, dass die zu beschichtende Oberfläche des Gutes in unmittelbarem mechanischen Kontakt mit metallischen oder festen Teilen der Führungsrolle 6 kommen kann. Dies hat den Vorteil, dass, selbst wenn eine chemische Reaktion bzw. eine Beschichtungsreaktion oder ein Aushärten des zur Beschichtung verwendeten Materials bzw. der Flüssigkeit noch nicht vollständig erfolgt ist, eine qualitative Verschlech-

terung der Beschichtung durch mechanischen Kontakt mit starren oder festen Körpern verhindert werden kann.

5 Dabei ist zu bemerken, dass die Beschichtung von Folien oder Metallen oder ähnlichen bandförmigen Materialien mittels des in Figur 1 gezeigten Ausführungsbeispiels sowohl einseitig als auch zweiseitig möglich ist, je nachdem, ob das Gut 4 fluidisch dicht auf der Transportrolle 3 aufliegt, bzw. ob zwischen dem bandförmigen Gut 4 und der
10 Transportrolle 3 Abdichtungsmaßnahmen getroffen sind, die verhindern, dass die Flüssigkeit auch auf die der zu beschichtenden Seite (der Gutseite) des Materials gegenüberliegenden Seite gelangen kann. Bezüglich der Materialeigenschaften des zu beschichtenden Gutes gibt es keine Ein-
15 schränkungen. So kann eine zu beschichtende Folie bzw. ein bandförmiges Material beispielsweise aus Kunststoff, aus magnetischem oder nichtmagnetischem Material bestehen.

Im Falle einer einseitigen Beschichtung ist bei einigen
20 Ausführungsbeispielen die erste Führungsrolle 6 ausgebildet, um einen Wasserfilm auf ihrer Oberfläche zu erzeugen, so dass die beschichtete Gutseite der Oberfläche nicht beschädigt wird. Wird das Material bzw. das Gut 4 beidseitig beschichtet, kann bei einigen Ausführungsbeispielen auch
25 die zweite Führungsrolle 8 ausgebildet sein, um das Gut bzw. das Material auf einem Wasserfilm zu führen.

Bei einigen Ausführungsbeispielen wird die Vorschubgeschwindigkeit bzw. die Geschwindigkeit, mit der das Gut an
30 der Flüssigkeit vorbei bewegt wird, derart eingestellt, dass sich die gewünschte Beschichtungsstärke ergibt. Dies kann sowohl durch vorher festgelegtes Design als auch durch eine Regelung erfolgen, so dass beispielsweise, wenn nach der Beschichtung festgestellt wird, dass die Schichtdicke
35 zu gering ist, die Geschwindigkeit des Transports verringert werden kann. Bei einigen Ausführungsbeispielen wird die Flüssigkeit im Gegenstrom zum zu beschichtenden Gut gefördert oder zirkuliert, das heißt also entgegen der Bewe-

gungsrichtung des Guts. In diesem Fall ist gewährleistet, dass das Medium an der Kontaktstelle immer frisch ist.

Durch die Variation der Geschwindigkeit wird also die vorbestimmte Zeit, in der die Flüssigkeit mit der zu beschichteten Oberfläche des Gutes in Kontakt kommt, variiert. Bei einigen weiteren Ausführungsbeispielen kann entweder die Transportrolle 3 oder die Flüssigkeit bzw. der Behälter 2 oder beide im vorhergehenden genannten Einrichtungen beheizt sein, so dass eine Reaktionsgeschwindigkeit einer Chemikalie, die zur Beschichtung verwendet wird, erhöht wird oder dass eine endotherme Reaktion ermöglicht wird.

Eine geeignete Abstimmung der Temperatur bzw. der Transportgeschwindigkeit erlaubt es, die erzielbaren Schichtdicken zu wählen oder die Beschichtungsgeschwindigkeit geeignet einzustellen. Ein Beispiel für eine mögliche Beheizung der Transportrolle 3 ist in Fig. 1 unten in der perspektivischen Ansicht einer Transportrolle 3 gezeigt, die in Form eines Hohlzylinders ausgebildet ist, durch dessen Inneres eine zur Beheizung verwendete Flüssigkeit strömen kann. Dies kann beispielsweise ein Öl oder auch Wasser sein, wobei bei einigen Ausführungsbeispielen eine Flüssigkeit mit hoher Wärmekapazität verwendet wird, um eine gleichmäßige Beheizung sicherzustellen.

Sofern für die Beschichtung bzw. die chemische Reaktion, die an der Oberfläche des zu beschichtenden Gutes stattfinden soll, eine maximale Relativgeschwindigkeit zwischen dem zu beschichtenden Gut und der Flüssigkeit nicht überschritten werden darf, da die zur Beschichtung verwendeten Partikel sonst beispielsweise nicht mehr an der Oberfläche haften können, kann bei konstanter Rotationsgeschwindigkeit der Umfang der Transportrolle 3 variiert werden, bzw. die Rotationsgeschwindigkeit kann bei konstantem Umfang verringert werden. Um einen guten Austausch der Flüssigkeit zu gewährleisten, wird bei einigen Ausführungsbeispielen die

Flüssigkeit entgegen der Rotationsrichtung gefördert werden.

Zusätzlich zu den vorhergehend beschriebenen Heizmaßnahmen
5 kann die Transportrolle 3 bei einigen Ausführungsbeispielen
auch elektrisch beheizt sein. Ferner kann die Rolle oder
das Gut auch mittels Strahlung beheizt werden, beispiels-
weise mittels Infrarotstrahlung. Das Material der Trans-
portrolle 3 kann je nach zu transportierendem Gut oder ge-
wünschter Wärmekapazität variiert werden. Beispielsweise
10 können Metalle oder Metalllegierungen, Gläser oder Kristal-
line Substanzen verwendet werden.

Wie bereits oben erwähnt, lässt sich durch geeignete Anpas-
15 sung des Durchmessers der Trommel und der Rotationsge-
schwindigkeit das System auf die jeweils gegebenen Randbe-
dingungen anpassen. Dies führt bei alternativen Ausführ-
ungsbeispielen auch dann zum Erfolg, wenn die Trommel
nicht rotiert, sondern lediglich zur Definition des Weges
20 des Gutes dient. Dies kann beispielsweise der Fall sein,
wenn das Gut über die Trommel 3 gleitet oder auf dieser auf
einem Luft- oder Flüssigkeitskissen schwimmt.

Ist beispielsweise eine maximale Relativgeschwindigkeit
25 zwischen zu beschichtendem Gut und Flüssigkeit von 1 mm/s
vorgegeben und soll die gesamte Beschichtungsdauer 7 Minu-
ten betragen, lässt sich der Trommeldurchmesser wie folgt
abschätzen. Dabei wird als Arbeitshypothese davon ausgegan-
gen, dass der Flüssigkeitsstand innerhalb des Behälters 2
30 so gewählt ist, dass 40% des Umfangs der Transportrolle 3
innerhalb der Flüssigkeit befindlich sind. Bei angenommener
Relativgeschwindigkeit von 1 mm/s und 7 Minuten Beschich-
tungsdauer ergibt sich ein innerhalb der Flüssigkeit zu-
rückzulegender Weg von 420 mm. Darüber hinaus ergibt sich
35 aus der Tangentialgeschwindigkeit von 1 mm/s und dem wie
folgt zu berechnenden Durchmesser der Trommel unmittelbar
die Rotationsfrequenz derselben. Der Umfang der Trommel,

der innerhalb der Flüssigkeit befindlich ist, muss 420 mm betragen. Da für den Radius r der Trommel gilt:

$$r = \frac{U}{2 \cdot \pi}$$

5

und darüber hinaus 40% des Umfangs 420 mm entsprechen (daraus ergibt sich für den vollen Umfang eine Länge von 1.050 mm), ergibt sich der erforderliche Radius der Transportrolle 3 zu:

10

$$r = \frac{1.050 \text{ mm}}{2 \cdot \pi} = 167 \text{ mm}$$

Eine Trommel eines Durchmessers von 334 mm erfüllt also die eingangs geforderten Bedingungen, wobei sich diese mit einer Frequenz dreht, die unmittelbar durch die maximale Relativgeschwindigkeit von 1 mm/s und dem Radius der Trommel vorgegeben ist.

Wird eine Relativgeschwindigkeit von 2 mm/s bei einer Beschichtungsdauer von 7 Minuten gefordert, würde sich durch Anwendung obiger Überlegungen eine Trommel doppelten Durchmessers, also mit $d = 668$ mm ergeben. Bei einer solchen Relativgeschwindigkeit würde sich eine Relativgeschwindigkeit von 120 mm/min ergeben. Folglich werden innerhalb der Flüssigkeit bzw. im Kontakt mit der Flüssigkeit in 7 Minuten Beschichtungszeit 840 mm Weg zurück gelegt, was mittels einer Trommel obiger Dimensionierung erreicht werden kann.

Figur 2 zeigt ein weiteres Ausführungsbeispiel einer Vorrichtung zur Beschichtung einer Oberfläche, wobei schematisch zusätzlich ein Mischer 10 gezeigt ist, der der Einrichtung zum Bereitstellen der Flüssigkeit (also dem Behälter 2) an einer Einbringposition 12 die Flüssigkeit bzw. die Chemikalien zuführt. An einer Ausbringposition 14, die in Form eines Überlaufs ausgebildet ist, verlässt die Flüssigkeit den Behälter 2, um in einem Auffangbehältnis 16 ge-

sammelt zu werden. Die Flüssigkeit innerhalb des Auffangbehältnisses 16 kann dabei gemäß einer Alternative als Abfall behandelt werden oder, wie es weiter unten noch näher ausgeführt wird, einer Rezirkulation zugeführt werden.

5

Der Mischer 10 kann beispielsweise eine Flüssigkeit, die aus mehreren Reagenzien besteht, im bereits vorgemischten Zustand bevorraten, um diese mit vorbestimmter Dosierungsgeschwindigkeit bzw. Menge dem Zulauf, also der Einbringposition 12 zuzuführen. Bei anderen Ausführungsbeispielen, bei denen eine möglicherweise vorzeitig stattfindende Reaktion der Reagenzien in der Flüssigkeit unerwünscht ist, kann der Mischer 10 die einzelnen Reagenzien getrennt bevorraten und erst unmittelbar vor der Zuführung zu der Einbringposition 12 mischen. Die Mischung kann prinzipiell auch innerhalb des Behälters 2 erfolgen, so dass bei weiteren Ausführungsbeispielen der Mischer 10 die einzelnen Reagenzien getrennt der Einbringposition zuführt. Soll beispielsweise eine Folie oder ein bandförmiges Material mit CdS, ZnS oder alternativen Materialien (Puffern) beschichtet werden, wie es bei der Produktion von Dünnschichtsolarzellen wünschenswert ist, können folgende Reagenzien in der Flüssigkeit enthalten sein: CdSO₄, THS und NH₃. Diese reagieren oberhalb einer Reaktionstemperatur chemisch, so dass sich auf der Oberfläche des Gutes 4 eine Schicht aus CdS abscheidet. Für die genannten chemikalischen Komponenten beträgt diese Reaktionstemperatur 53°C.

Um eine vorzeitige Reaktion und somit einen unnötigen Chemikalienverbrauch zu verhindern, können diese Chemikalien getrennt bevorratet werden, wobei die Bevorratung dann sowohl oberhalb der Reaktionstemperatur von 53°C als auch unterhalb derselben stattfinden kann. Wird die Bevorratung unterhalb der Reaktionstemperatur vorgenommen, können bei einigen Ausführungsbeispielen die Reagenzien auch bereits vermischt sein. Auch können Teile bereits vorgemischt bevorratet werden, beispielsweise CdSO₄ und NH₃, wobei deren

Bevorratung kalt oder warm erfolgen kann, sofern THS getrennt zugegeben und dosiert wird.

Alternativ und/oder zusätzlich kann, wie oben beschrieben, die Transportrolle 3 beheizt werden, um eine Reaktion insbesondere an der Oberfläche der Transportrolle hervorzurufen. Dies kann zu einer Reduktion des Chemikalienverbrauchs führen, wenn im übrigen Volumen eine Reaktion der Chemikalien nicht oder nur mit verringerter Geschwindigkeit stattfindet, da die Reaktionstemperatur lediglich in unmittelbarer Umgebung der Rolle überschritten wird.

In der in Figur 2 gezeigten Ausschnittsvergrößerung ist erneut schematisch die Möglichkeit der Einzeldosierung dargestellt, bei der die unterschiedlichen Chemikalien (im illustrierten Beispiel THS, CdSO_4 und NH_3) einzeln bevorratet und der Einbringposition 12 zugeführt werden.

Wie es in der Ausschnittsvergrößerung zu sehen ist, werden die Chemikalien einzeln bevorratet und über geeignete Dosiermethoden an der Einbringposition 12 in den Behälter 2 gegeben. Die Förderung der Chemikalien bzw. Flüssigkeiten kann beispielsweise mittels Flügelrad- oder Dosierpumpen vorgenommen werden. Alternativ kann der Tank auch unter Druck gesetzt sein, so dass mittels getaktetem Öffnen und Schließen eines Ventils eine dosierte Förderung erfolgt. Im Förderweg bzw. vor der Einbringposition 12 kann ferner ein Mischer angebracht sein, der beispielsweise unter dem Einfluss der Schwerkraft, die einzelnen Komponenten mischt. Alternativ kann die Chemikalienzufuhr mittels eines Schwimmers geregelt werden, der die Menge der aus dem Vorratsbehälter entfernte Flüssigkeit bestimmt, so dass diese prinzipiell auch unter dem Einfluss der Schwerkraft entnommen werden kann, sofern ein Ventil durch den Schwimmerstand geregelt wird.

Durch den geringen Chemikalienverbrauch lässt sich auch die Chemikalie im Spalt selbst unmittelbar nach dem Eintritt in den (Reaktor-) Spalt auf Prozesstemperatur heizen.

- 5 Bei dem in Figur 2 gezeigten Ausführungsbeispiel ist der Behälter 2 derart geformt, dass dieser eine innere Oberfläche aufweist, die der zu beschichtenden Oberfläche des Gutes 4 gegenüberliegt und deren Kontur an die Kontur der zu beschichtenden Oberfläche angepasst ist. Im dargestellten
10 Fall ist also die innere Kontur des Behälters 2 kreisbogenförmig, so dass sich zwischen Transportrolle 3 und Innenwand des Behälters ein Spalt konstanter Breite ergibt. Eine geringe Breite dieses Spalts führt dazu, dass lediglich eine geringe gemischte Chemikalienmenge vorgehalten werden
15 muss. Dies führt dazu, dass der Ausschuss, der proportional zum Volumen der bereits gemischten Chemikalie ist, minimiert werden kann. Darüber hinaus lässt sich das geringe Flüssigkeitsvolumen einfach beheizen, so dass ggfs. lediglich eine Beheizung der Transportrolle 3 erforderlich ist.
20 Das Volumen, in dem die chemische Reaktion stattfindet, wird allgemein auch als Reaktor bezeichnet. Wird das Reaktorvolumen so weit wie möglich minimiert, führt dies, zusammengefasst, also dazu, dass lediglich ein geringer Medienverbrauch stattfindet, wobei das Medium zusätzlich nur
25 wenig auskühlt, so dass in dem Spalt die Reaktor-Reaktion (die Spaltreaktion) effizient stattfinden kann.

Figur 3 zeigt ein weiteres Ausführungsbeispiel einer Vorrichtung zum Beschichten einer Oberfläche, in dem die Reaktion bzw. die Beschichtung in einem Spalt 20 zwischen dem
30 zu beschichtenden Gut 4 und einer Kontur des Behälters 2 stattfindet. Die übrigen skizzierten Komponenten der Vorrichtung wurden bereits anhand von vorhergehenden Ausführungsbeispielen diskutiert, so dass die mit denselben Bezugszeichen versehenen Elemente aus Effizienzgründen im
35 Folgenden nicht erläutert werden. Das in Figur 3 gezeigte Ausführungsbeispiel unterscheidet sich von dem in Figur 2 beschriebenen Ausführungsbeispiel dadurch, dass diese aus

mehreren Heizelementen 30a-30d bestehende Heizeinrichtung 30 aufweist, um den Behälter 2 zu beheizen, und um sicherzustellen, dass die Flüssigkeit oder das Gemisch aus Reagenzien auf eine Temperatur erwärmt wird, bei der die zur Beschichtung gewünschte chemische Reaktion stattfinden kann. Figur 3 weist ferner eine zwischen der Ausbringposition 14 und der Einbringposition 12 angeordnete Einrichtung zum Zirkulieren der Flüssigkeit 40 auf, um die aus der Ausbringposition 14, d.h. aus dem Überlauf austretende Flüssigkeit, zumindest teilweise, wieder zu verwenden.

Die Einrichtung zum Zirkulieren der Flüssigkeit 40 weist eine Kühleinrichtung 42 und eine Filtereinrichtung 44 auf, die entlang einer Rückführrichtung 46 sequentiell hintereinander angeordnet sind. Die Kühleinrichtung dient dazu, das Chemikalien- bzw. Reagenzgemisch zu kühlen, um dieses wieder unterhalb eine zur Reaktion erforderliche Temperatur zu bringen, so dass während der Rezirkulation kein Chemikalienverbrauch stattfindet. Bereits reagiertes, beispielsweise kristallisiertes, Material wird mittels des Filters 40 aus den rezirkulierten bzw. recycelten Chemikalien- bzw. Flüssigkeitsstrom entfernt.

Somit ist es, zusätzlich zur Minimierung des Chemikalienverbrauchs durch eine Verringerung des Reaktorvolumens, möglich, den Gesamtverbrauch an Chemikalien bzw. Flüssigkeit zu verringern, indem die Flüssigkeit wieder aufbereitet und erneut verwendet wird. Bei dem in Figur 3 beschriebenen Ausführungsbeispiel kann bei einigen Ausführungsbeispielen die Chemikalie bzw. die Flüssigkeit permanent gekühlt und rezirkuliert werden. Bei kristallinen oder festen Bestandteilen in dem rezirkulierten Flüssigkeitgemisch (beispielsweise CdS) kann die Flüssigkeit mit einer Zentrifuge gereinigt werden, um die CdS-Partikel/Kolloide abzuscheiden. Selbstverständlich kann alternativ zu dem in Figur 3 gezeigten Ausführungsbeispiel die Reaktorbeheizung auch von innen erfolgen, wobei die Heizelemente 30a-30d beispielsweise auch in den Behälter 2 integriert sein kön-

nen. Zusätzlich und/oder alternativ kann wie in den vorhergehenden Ausführungsbeispielen beschrieben, die Transportrolle 3 beheizt werden.

5 Die Figuren 4a-4c zeigen in verschiedenen Ansichten ein Ausführungsbeispiel der vorliegenden Erfindung, bei dem der Oberflächenbereich des Gutes 4, der mit der Flüssigkeit in Kontakt gebracht wird, begrenzt ist, indem Dichtelemente 64
10 vorgesehen sind, die die Flüssigkeit von dem nicht in Kontakt zu bringenden Oberflächenbereich des Gutes 4 trennen. Dabei zeigt Figur 4a eine Ansicht des Ausführungsbeispiels, welches in Figur 4b in einer perspektivischen Ansicht dargestellt ist. In Figur 4c ist ferner eine Ausschnittsvergrößerung dargestellt, die es ermöglicht, die Dichtmecha-
15 nismen zu erkennen, mittels derer der Oberflächenbereich, der mit der Flüssigkeit in Kontakt gebracht wird, begrenzt wird.

Das in den Figuren 4a-4c gezeigte Ausführungsbeispiel basiert dabei auf den bereits anhand der vorhergehenden Figuren diskutierten Ausführungsbeispielen, so dass in der folgenden Diskussion lediglich auf die Änderungen bezüglich dieser Ausführungsbeispiele eingegangen werden wird. Das in Figur 4 zu beschichtende Gut 4 wird derart transportiert
20 bzw. bewegt, dass dieses einen zentralen Bereich 50 sowie einen Randbereich 52 aufweist, wobei lediglich der zentrale Bereich 50 mit der Flüssigkeit in Kontakt gebracht wird. Somit ist der zentrale Bereich 50 derjenige Oberflächenbereich des Gutes 4, der beschichtet wird. Die Flüssigkeit
25 befindet sich in dem Behälter 2, innerhalb dessen die Transportrolle 3 verläuft. Um sicherzustellen, dass die Flüssigkeit lediglich im zentralen Bereich 50 mit dem Gut 4 in Kontakt kommt, ist eine Abdichtung vorgesehen, um das Gut 4 bzw. die Folie 4 zum Behälter 2 abzudichten.

35

In der in Figur 4 in einer Ansichtrichtung 56 dargestellten Ansicht des Ausführungsbeispiels der Figur 4b ist ersichtlich, dass die an Dichtungspositionen 60a und 60b ange-

brachten Dichtungen das Gut 4 bzw. die zu beschichtende Folie 4 in den zentralen Bereich 50 und den Randbereich 52 unterteilen. In dem zentralen Bereich 50 wird die Flüssigkeit mit der Oberfläche des Gutes 4 in Kontakt gebracht, 5 wohingegen in dem Randbereich 52 die Oberfläche des Gutes nicht mit der Flüssigkeit bzw. dem Chemikaliengemisch in Kontakt gebracht wird. In der Ausschnittsvergrößerung des in Figur 4a umrahmten Bereichs 62, der in Figur 4c dargestellt ist, wird beispielhaft eine mögliche Form der Abdichtung 10 gezeigt.

Dabei ist zwischen dem auf der Transportrolle 3 laufenden Gut 4 und dem Innenvolumen des Behälters 2, dessen eine Seitenwand schematisch dargestellt ist, ein Dichtmittel 64 15 angebracht, das ein freies Austreten der Flüssigkeit aus dem Inneren des Behälters 2 verhindert. Die Abdichtung kann dabei beispielsweise mittels einer Lippendichtung aus flexiblen Materialien, wie beispielsweise Kautschuk, CPDM oder Silikon vorgenommen werden. Alternativ dazu kann die Abdichtung 20 auch mit beliebig anderen Dichtmitteln erfolgen, beispielsweise mittels eines Druckluftstroms, dessen Strömungsgeschwindigkeit derart groß ist, dass ein Austreten großer Mengen von Flüssigkeit verhindert werden kann. Bei alternativen Ausführungsbeispielen kann die Passung, also 25 der Abstand zwischen Transportrolle und Behälter 2 so exakt erfolgt sein, dass sich bei Vorhandensein der Folie eine so geringe Spaltbreite ergibt, dass ein Flüssigkeitsaustritt nahezu vollständig verhindert wird. Dennoch austretende Flüssigkeit kann beispielsweise in einem Überlauf 66 aufgefangen werden, um diese eventuell einem Recycling zuzuführen. 30 Weitere Ausführungsbeispiele können einen Gleitring bzw. eine Gleitring-Dichtung aus Kunststoff oder ähnlichen Materialien verwenden. Bei Verwenden von Kunststoff kann die gesamte Vorrichtung mit säurehaltigen Materialien gespült und gereinigt werden, wie beispielsweise mit HCl. 35

Die in den Figuren 5a und 5b gezeigten Ausführungsbeispiele der Erfindung zeigen jeweils Vorrichtungen zur Beschichtung

einer Oberfläche mit linearem Vorschub, bei dem das Gut 4 näherungsweise eben bzw. plan relativ zur Flüssigkeit bewegt wird, so dass auch nicht flexible Materialien bzw. Materialien mit geringerer Flexibilität ein- oder zweiseitig beschichtet werden können. Bei dem in Figur 5a schematisch in einer Schnittansicht gezeigten Ausführungsbeispiel weist die Transporteinrichtung eine Transportrolle 3 auf, auf der das zu beschichtende Gut 4 läuft und die von einer idealen Zylindergeometrie abweicht und an ihren äußeren Randbereichen 70a, 70b einen sich vergrößernden Durchmesser besitzt. Dadurch wird das Material von der Transportrolle 3 in Form einer Rinne geführt. Die Transportrolle 3 befindet sich in dem in Figur 5a gezeigten Ausführungsbeispiel teilweise innerhalb eines Heizvolumens 72, das mit einer geeigneten Heizmethode (beispielsweise mit Heißluft oder (Infrarot-)Strahlung beheizt werden kann. Die zu beschichtende Oberfläche bzw. die Gutseite des Guts 4 ist der Transportrolle 3 abgewandt und wird in einem zentralen Bereich 50 mit der Flüssigkeit bzw. dem Chemikaliengemisch in Kontakt gebracht und mittels der rotierenden Transportrolle 3 relativ zu dieser bewegt bzw. an dieser vorbeigeführt. Das in Figur 5a gezeigte Ausführungsbeispiel eignet sich für die einseitige Beschichtung eines Gutes bzw. eines bandförmigen Materials, wobei die Chemikalien bzw. die Flüssigkeit zugegeben bzw. zugemischt werden können, wie es bei einem der vorhergehenden Ausführungsbeispiele beschrieben ist. Das Ausführungsbeispiel weist ferner Dichtmittel 74a und 74b auf, um den Oberflächenbereich des Gutes 4, der mit der Flüssigkeit in Kontakt gebracht wird, zu begrenzen. So wird im in Figur 5a gezeigten Ausführungsbeispiel lediglich der zentrale Bereich 50 mit der Flüssigkeit in Kontakt gebracht.

Bei einigen alternativen Ausführungsbeispielen ist ferner die gesamte Apparatur um die Achse 82 gekippt, so dass unter dem Einfluss der Schwerkraft die Flüssigkeit auf der zu beschichtenden Oberfläche im zentralen Bereich 50 über die Oberfläche strömt bzw. fließt, so dass sich sowohl die

Flüssigkeit als auch das Gut 4 bewegen. Um eine konstante Strömungsgeschwindigkeit der Flüssigkeit bzw. der Chemikalien zu erzielen, kann optional ein Stromstörer 84 verwendet werden, der innerhalb der Einrichtung zur Bereitstellung der Flüssigkeit, d.h. innerhalb des von den Dichtmitteln 74a und 74b begrenzten Volumens angeordnet ist.

Dabei kann, je nach Anforderung an die Apparatur, die Strömungsrichtung der Flüssigkeit beispielsweise parallel oder antiparallel zu der Vorschubrichtung bzw. der Bewegungsrichtung des Gutes oder der Folie 4 sein.

Figur 5b zeigt in einer perspektivischen Ansicht eine mögliche Implementierung der Transporteinrichtung 3 aus Fig. 5a. Im gezeigten Beispiel besteht diese aus zwei Rollen 86a und 86b, welche in einer Rotationsrichtung 88 rotieren, und somit das Gut in einer Transportrichtung 90 bewegen, so dass dieses beschichtet werden kann, wenn innerhalb der durch die Form der Transportrollen 86a und 86b gebildeten Rinne die zur Beschichtung verwendete Flüssigkeit bzw. das zur Beschichtung verwendete Chemikaliengemisch befindlich ist. Zusätzlich kann mittels eines Luftkissens der Transport unterstützt werden und/oder zusätzlich eine Heizung implementiert werden, wenn die Luft beheizt werden soll.

Figur 6 zeigt ein weiteres Ausführungsbeispiel der Erfindung mit linearem Vorschub des Gutes 4, das mittels zweier Führungsrollen 102 und 104 durch eine Prozessstrecke 108, geführt wird, die dazu dient, die Flüssigkeit bereitzustellen, innerhalb derer also sich die zur Beschichtung verwendete Flüssigkeit befindet. An der Einbringposition 12 werden die Chemikalien oder die Flüssigkeit eingebracht, die an der Ausbringposition 14, also an einem Auslauf, die Einrichtung 108 wieder verlassen.

Bei der in Fig. 6 gezeigten Schnittansicht eines weiteren Ausführungsbeispiel mit linearem Vorschub kann ein Winkel 112 (α) zwischen der Horizontalen und der Apparatur bzw.

dem Prozessbereich variiert werden, um eine Relativgeschwindigkeit zwischen der Flüssigkeit bzw. dem Chemikaliengemisch und dem zu beschichtenden Gut zu variieren. Dabei kann an der Eingangsseite 12 eine Abdichtungsmaßnahme
5 vorgesehen sein, um ein ungewolltes Austreten der Chemikalien entgegen der Richtung der Bewegung des zu bewegenden Gutes zu verhindern. Dies kann beispielsweise mittels eines Luftmessers oder Mittels flexibler Dichtungen erreicht werden. Innerhalb der Prozessstrecke 108 kann das zu transportierende Gut 4 beispielsweise auf einer „Hot-Plate“ 113
10 gelagert bzw. von einer solchen geführt sein, so dass das Gut zusätzlich beheizt werden kann. Bei einigen Ausführungsbeispielen wird die Hot-Plate beheizt. Dies kann beispielsweise durch eine in Kanälen 114 in der Hot-Plate 113 zirkulierende aufgeheizte Flüssigkeit erreicht werden. Bei
15 weiteren Ausführungsbeispielen strömt ein Gas durch Bohrungen der Hot-Plate an die Unterseite des zu führenden Gutes 4, so dass dieses auf einem Luftpolster schwebend durch die Prozessstrecke 108 geführt wird. Bei einigen Ausführungsbeispielen ist die in Fig. 6 gezeigte Anordnung bzw. die
20 Prozessstrecke lediglich in Richtung des Winkels 112 rotierbar. Bei weiteren Ausführungsbeispielen kann die Prozessstrecke 108 in allen Raumrichtungen bewegt werden, so dass bei geeigneter Ansteuerung eine Taumelbewegung erzeugt wird, die die gleichmäßige Verteilung der Chemikalien auf
25 der Oberfläche des zu beschichtenden Gutes sicherstellt. Damit kann insbesondere die Homogenität der Beschichtung verbessert werden. Bei weiteren Ausführungsbeispielen sind zusätzliche Durchmischungseinrichtungen angebracht, die sicherstellen, dass das Chemikaliengemisch permanent homogen
30 durchmischt bleibt, so dass sich eine gleichmäßige Beschichtung ergibt. Bei einigen Ausführungsbeispielen der vorliegenden Erfindung wird dies durch einen oder mehreren Ultraschallsender erreicht, die ein Ultraschallsignal in
35 die Flüssigkeit abstrahlen, so dass die Molekülbewegung innerhalb der Flüssigkeit verstärkt wird und dadurch die Homogenität der Durchmischung verbessert wird.

- Alternativ und/oder zusätzlich kann, wie bereits anhand einiger im Vorhergehenden diskutierter Ausführungsbeispiele erläutert, die Chemikalienmischung bzw. die Flüssigkeit permanent aufgefrischt bzw. regeneriert werden. Dies erfordert einen Austausch der Flüssigkeit auf der Oberfläche des zu transportierenden Gutes. Zu diesem Zweck kann die Flüssigkeit entweder in Transportrichtung des Gutes oder entgegen der Transportrichtung des Gutes geführt werden.
- 10 Wie bei den übrigen Ausführungsbeispielen ist es wünschenswert, dass die Materialien, die verwendet werden, um die mit dem zu transportierenden Gut in direktem Kontakt stehenden Bauteile zu bilden, resistent gegen die Verwendung der Chemikalien und gegen die auftretenden Temperaturen sind. Daher können die Materialien näherungsweise frei gewählt werden und an die verwendeten Chemikalien bzw. Prozesstemperaturen angepasst werden. Beispielsweise können die Materialien innerhalb der Prozessstrecke 108 bzw. der Transporttrommel 3 der vorhergehenden Ausführungsbeispiele aus Quarzglas oder VA-Stahl bestehen. Weitere mögliche Werkstoffe sind Kunststoffe und Metalle bzw. Metalllegierungen. Von Vorteil ist es, wenn diese mittels einer Säure gereinigt werden können, ohne zerstört zu werden.
- 25 Figur 7 zeigt einen Schnitt durch die in Figur 6 gezeigte Vorrichtung entlang einer Schnittebene 110. Das zu beschichtende Gut bzw. Material wird in einem zentralen Bereich 50 mit einer auf dem Gut 4 strömenden Flüssigkeit in Kontakt gebracht, wobei Dichtmittel 74a und 74b verhindern, dass ein signifikanter Bruchteil der Flüssigkeit den zentralen Bereich 50 verlassen kann. Bei einigen Ausführungsbeispielen wird ein Luftkissen zwischen einer sogenannten „Hot-plate“ 114 und dem Gut erzeugt, auf dem das Gut transportiert wird. Bei weiteren Ausführungsbeispielen der Erfindung wird die im Luftstrom befindliche „Hot-plate“ 114, die mit Bohrungen versehen ist und aus einem massiven Material besteht, beheizt, so dass die Luft von der „Hot-plate“ 114 aufgeheizt wird und durch die Bohrungen ferner ermög-

licht wird, dass sich zwischen der Hot-plate 114 und dem Gut 4 ein Luftfilm bildet. Durch das Verwenden der Hot-plate 114 kann auch eine Durchbiegung des Gutes 4 verhindert werden und es kann sichergestellt werden, dass die
5 Temperatur näherungsweise konstant ist, wenn ein Material für die Hot-plate verwendet wird, welches eine hohe Wärmekapazität besitzt. Ein möglicherweise über die Dichtmittel 74a und 74b austretendes Chemikaliengemisch bzw. eine austretende Flüssigkeit kann mittels eines Überlaufbeckens 116
10 aufgefangen und eventuell recycled werden.

Figur 8 zeigt ein alternatives Ausführungsbeispiel mit linearer Führung des Gutes 4, bei dem die Dichtmittel 74a und 74b so ausgebildet sind, dass die Dichtwirkung durch einen
15 Luftstrom erzielt wird. Zu diesem Zweck können, wie in Figur 8 gezeigt, die das Flüssigkeitsvolumen begrenzenden Seitenwände mit Luftbohrungen 120 versehen sein, durch die Luft oder ein beliebiges anderes Gasgemisch, das zur Dichtung verwendet werden kann, strömt. Die Strömungsgeschwindigkeit der Luft muss geeignet gewählt sein, so dass diese
20 ermöglicht, ein Austreten der Flüssigkeit bzw. der Chemikalien an den Rändern der Dichtelemente 74a und 74b zu verhindern. Zur Heizung des Gutes 4 bzw. des zu beschichtenden Materials kann ferner eine Hot-plate verwendet werden, auf
25 der, wie in Figur 9 schematisch dargestellt, ein Transportband verlaufen kann, welches wiederum den Transport des zu beschichtenden Gutes 4 sicherstellt, also die Transporteinrichtung bildet.

30 Figur 9 zeigt ein Ausführungsbeispiel eines solchen Transportbandes, bei dem sich im Inneren eine beispielsweise mittels einer Flüssigkeit durch Flüssigkeitskanäle 132 beheizte Hot-plate 134 befindet. Zwischen der Hot-plate 134 und dem zu transportierenden Gut 4, das im vorliegenden
35 Fall in Form eines bandförmigen Materials vorliegt, befindet sich ein Luftkissen, mittels dessen das Gut 4 sowohl beheizt wird als auch vor mechanischer Beschädigung ge-

schützt und mit ausreichendem Druck gegen die Dichtmittel 74a und 74b gepresst wird.

Die Figuren 10 und 11 zeigen Ausführungsbeispiele, mittels
5 derer ein beidseitiges Beschichten eines Gutes 4 ermöglicht
wird, wobei die beschichtete Oberfläche jeweils durch ge-
eignete Dichtmittel 74a und 74b begrenzt wird, so dass die
Transporteinrichtung die zu beschichtende Oberfläche ledig-
lich in einem zentralen Bereich 50 in Kontakt mit der Flüs-
10 sigkeit bringt.

Bei dem in Figur 10 gezeigten Ausführungsbeispiel wird das
Gut bzw. das bandförmige Material 4 in einer Bewegungsrich-
tung 140 relativ zum Behälter 2 bewegt, innerhalb dessen
15 sich die Flüssigkeit befindet. Das zu beschichtende Gut 4
wird dabei von Dichtlippen bzw. Dichtmitteln 74a und 74b
sowohl mechanisch geführt als auch bezüglich des Behälters
2 abgedichtet, so dass eine sich in dem zentralen Bereich
50 befindliche Flüssigkeit bzw. eine dort eingebrachte
20 Flüssigkeit zur Beschichtung diesen Bereich nicht verlassen
kann, so dass auf jeder der beiden zu beschichtenden Ober-
flächenseiten lediglich ein begrenzter Oberflächenbereich,
nämlich der zentrale Bereich 50, beschichtet bzw. mit der
Flüssigkeit in Kontakt gebracht wird.

25 Der in Figur 11 gezeigte Fall entspricht prinzipiell dem in
Figur 10 diskutierten Ausführungsbeispiel, wobei auch hier
die Bewegungsrichtung 140 parallel zur Längsrichtung des
Gutes bzw. des Materials ist. Der Förderweg ist jedoch
30 nicht eben, sondern gekrümmt, so dass eine Abdichtung des
Behälters 2 selbst unterbleiben kann, da das Gut entlang
der Förderrichtung 140 zunächst in das innerhalb des Behäl-
ters 2 befindliche Flüssigkeitsvolumen getaucht und, auf-
grund des krummen Förderwegs, aus diesem wieder entfernt
35 wird.

Dies ermöglicht es, ohne aufwendige Dichtungsmaßnahmen beidseitig Materialien zu beschichten, welche die erforderliche Flexibilität für den gekrümmten Förderweg aufweisen.

5 Fig. 11 zeigt ferner optionale Ultraschallsender 142a, 142b und 142c, die innerhalb des Prozessvolumens 2 befindlich und mit diesem derart gekoppelt sind, dass diese Ultraschalleistungen die Flüssigkeit einstrahlen können. Dies dient dazu, die Homogenität der Durchmischung der Einzelkomponenten der Flüssigkeit zu verbessern, was insgesamt zu einer homogenen Beschichtung des Guts bzw. der Folie führt.

Das zu beschichtende Gut 4 wird im in Fig. 11 gezeigten Fall von Führungsschienen 144a und 144b seitlich geführt, um den Förderweg einhalten zu können.

Selbstverständlich ist auch in Fig. 11 eine einseitige Beschichtung eines Gutes möglich, sofern die Führungsschienen 144a und 144b die bereits weiter oben beschriebenen Dichtungsmaßnahmen aufweisen, so dass eine Flüssigkeit beispielsweise nur oberhalb des zu beschichtenden Gutes 4 befindlich sein kann, und nur die Oberseite des Gutes 4 beschichtet wird.

25

Figur 12 zeigt ein Ausführungsbeispiel für ein Verfahren zum Beschichten einer Oberfläche eines Gutes.

Zunächst wird in einem Bereitstellungsschritt 200 eine Flüssigkeit bereitgestellt, welche die zur Beschichtung erforderlichen Reagenzien aufweist. In einem Vorschubschritt 202 wird eine zu beschichtende Oberfläche des Gutes mit der Flüssigkeit in Kontakt gebracht und an derselben vorbeigeführt, so dass die zu beschichtende Oberfläche für eine bestimmte Zeit mit der Flüssigkeit in Kontakt bleibt.

35

Durch das Vorbeiführen, bzw. die relative Bewegung zu dem zu beschichtenden Material bzw. Gut ist gewährleistet, dass

eine kontinuierliche Beschichtung stattfinden kann, auch wenn Materialien beschichtet werden sollen, die in einer lateralen Richtung eine sehr große Ausdehnung besitzen, also beispielsweise bandförmig sind.

5

Bei einem anhand von Fig. 12 ebenfalls dargestellten alternativen Verfahren wird nach dem Bereitstellungsschritt 200 in einem Schritt 204 die Flüssigkeit am feststehenden Gut vorbeigeführt. Dies kann beispielsweise dazu verwendet werden, in einem diskreten Betrieb nicht kontinuierliche Materialien zu beschichten, wie beispielsweise Kunststoffplatten oder Glassubstrate oder Ähnliches.

Figur 13 zeigt ein Ausführungsbeispiel eines Systems zur Beschichtung eines bahnförmigen Gutes. Das in Figur 13 schematisch dargestellte System umfasst eine Vorrichtung zur Beschichtung einer Oberfläche 1, die einem der vorhergehenden ausführlich diskutierten Ausführungsbeispiele entsprechen kann, und die geeignet ist, eine Oberfläche eines Gutes 4 zu beschichten. Das System weist ferner eine Vorratsrolle 150 auf, die dazu dient, das zu beschichtende Gut zu bevorraten und das Gut für die Transporteinrichtung der Vorrichtung zur Beschichtung eines Gutes 1 bereitzustellen. Ferner weist das System eine Entnahmerolle 152 auf, um das beschichtete Gut von der Transporteinrichtung zu empfangen und um das beschichtete Gut zu bevorraten. Da es die erfindungsgemäßen Ausführungsbeispiele der Vorrichtungen zur Beschichtung einer Oberfläche eines Gutes erlauben, das Gut kontinuierlich an der zu beschichtenden Flüssigkeit vorbeizuführen, ist es mit dem in Figur 13 gezeigten System möglich, Materialien von „Rolle-zu-Rolle“ zu beschichten, diese also kontinuierlich zu beschichten, ohne das Material in diskrete Stücke zerteilen zu müssen. Dies erhöht die Effizienz der Beschichtung und verringern die Beschichtungskosten signifikant.

Wie es in Fig. 13 dargestellt ist, ist es dabei günstig, ein Auf- und Abrollen des zu beschichtenden Guts auf der

Vorratsrolle 150 bzw. auf der Entnahmerolle 152 so durchzuführen, dass die zu beschichtende Seite des Guts 4 (die Gut-Seite) jeweils auf den Durchmessern der Rollen nach außen zeigt. Dadurch wird zusätzliche Zeit zur Trocknung der Chemikalie an der Oberfläche der Gutseite 4 gewonnen, wenn diese an der Entnahmerolle 152 aufgerollt wird. Zusätzlich wird vermieden, dass die Gutseite, also die zu beschichtende Seite, in mechanischen Kontakt mit anderen Führungs- oder Umlenkrollen kommen kann, wenn eine Geometrie verwendet wird, wie sie in Fig. 13 gezeigt ist.

Mögliche weitere Umlenkrollen sind bei weiteren Ausführungsbeispielen der Erfindung vorgesehen. Sofern die Umlenkrollen die Gutseite berühren, verfügen diese bei einigen Ausführungsbeispielen entweder über eine Vorrichtung, um einen Flüssigkeitsfilm auf der Oberfläche der Umlenkrolle bereitzustellen oder um ein Luftpolster, auf dem das Gut schweben kann, zu erzeugen. So wird, selbst wenn eine Umlenkung in Richtung der Gutseite aus prozesstechnischen Gründen erforderlich wird, vermieden, dass die beschichtete Folie bzw. das beschichtete Gut qualitativ verschlechtert wird.

Figuren 14a und 14b zeigen ein weiteres Ausführungsbeispiel der Erfindung, bei dem, wie anhand der Figuren 1 bis 4 bereits diskutiert, das zu beschichtende Gut 4 um einen zylinderförmigen Körper 202 bzw. um ein Kreisbogensegment 204 geführt wird. Alternativ zum in den Figuren 1 bis 4 diskutierten Fall, in welchem die Trommel, um die das Gut 4 geführt wird, rotiert, ist es bei den in den Figuren 14a und 14b gezeigten Ausführungsbeispielen ferner möglich, dass die Trommel bzw. das Kreisbogensegment 204 starr angeordnet sind. Die übrigen Komponenten entsprechen den in den Figuren 1 bis 4 bereits diskutierten Komponenten, so dass auf eine erneute Diskussion dieser Teile an dieser Stelle verzichtet wird.

Mit anderen Worten bewegt sich bei den in den Figuren 14a und 14b gezeigten Ausführungsbeispielen lediglich das zu beschichtende Gut 4, die Trommel 202 bzw. das Kreisbogensegment 204 dient lediglich der Definition des Weges. Bei
5 einigen Ausführungsbeispielen ist, um eine reibungslose Relativbewegung des zu beschichtenden Guts 4 zur Trommel 202 bzw. zum Kreisbogensegment 204 sicherzustellen, sowohl die Trommel 202 als auch das Kreisbogensegment 204 mit Bohrungen versehen, die es ermöglichen, ein mit Überdruck in der
10 Trommel 202 bzw. dem Kreisbogensegment 204 befindliches Gas bzw. eine innerhalb der Komponenten befindliche Flüssigkeit austreten zu lassen, so dass das zu beschichtende Gut 4 auf einem Gas oder Flüssigkeitsfilm gleiten kann. Als Gas kann dabei beispielsweise N_2 oder Druckluft verwendet werden.
15 Wird das Gas bzw. die Druckluft ferner geheizt, kann die Prozessgeschwindigkeit an der Oberfläche des zu beschichtenden Guts 4 erhöht werden bzw. es kann ein Prozess erst ermöglicht werden, falls dieser endotherm ist. Mit anderen Worten arbeitet das Gas zum einen als Transportmittel und
20 zum anderen als Schutz bzw. Rückseitenprotector für die der Flüssigkeit abgewandten Oberfläche des zu beschichtenden Guts 4. Dadurch wird ein einseitiges Beschichten ohne Randausschuss möglich, wenn der Luftdruck so groß ist, dass dieser an den Rändern des zu beschichtenden Gutes 4 verhindert, dass Flüssigkeit zwischen die Rückseite des zu be-
25 schichtenden Gutes und die Trommel 202 des Kreisbogensegments 204 gerät.

Die in Fig. 14a und 14b gezeigten Geometrien zur Führung
30 des zu beschichtenden Guts 4 sind lediglich exemplarisch. Bei weiteren Ausführungsbeispielen werden daher unterschiedliche Geometrien des den Weg definierenden Elements (der Trommel 202 des Kreisbogensegments 204 bzw. der alternativen Ausführungsform) verwendet. Insbesondere kommen E-
35 lemente mit nicht-konstanter Krümmung, wie beispielsweise Ellipsoide oder dergleichen in Betracht. Auch bei diesen Ausführungsbeispielen ist es von Vorteil, wenn das Material, aus dem die Trommel gebildet ist, temperatur- und/oder

säurebeständig ist, so dass die Apparatur leicht mittels Säure gereinigt werden kann bzw. bei andauernd hoher Prozesstemperatur keinen Schaden nimmt. Wie bereits oben diskutiert kommen hier beispielsweise Quarzglas oder PTFE als
5 Materialien infrage, ohne dass diese Beispiele als abschließende Liste zu verstehen sein sollen.

Obwohl in den vorhergehenden Ausführungsbeispielen hauptsächlich Folien oder flexible Substrate beschichtet wurden,
10 ist die Anwendung des beschriebenen Konzepts nicht auf solche Materialien beschränkt. Vielmehr können, insbesondere mit den Ausführungsbeispielen mit linearem Vorschub, auch nicht flexible Materialien beschichtet werden, wie beispielsweise Glas-Substrate, Halbleiter-Substrate oder sonstige
15 mono- oder polykristalline Substrate und dergleichen Materialien.

Insofern eine schnelle Trocknung oder vollständige Trocknung der Beschichtung vor der Aufwicklung oder Weiterverarbeitung des beschichteten Gutes nicht ohne externe Maßnahmen erreicht werden kann, können weitere Ausführungsbeispiele zusätzlich eine Trockeneinrichtung aufweisen, mittels derer die Beschichtung auf der Oberfläche des zu beschichtenden Gutes getrocknet wird, bevor dieses weiterverarbeitet wird.
20
25

Die anhand der vorhergehenden Ausführungsbeispiele diskutierten Geometrien der ansprechenden Vorrichtungen sind lediglich beispielhaft zu verstehen und können beliebig an
30 die Gegebenheiten angepasst werden, solange sichergestellt ist, dass das zu beschichtende Gut an der Flüssigkeit vorbeigeführt bzw. relativ zur Flüssigkeit bewegt wird.

Zusätzlich kann, wenn Umlenkrollen mit einem Wasserfilm oder Vakuumschlitten beziehungsweise Komponenten mit Luftpolster verwendet werden, ein zu transportierendes Band oder Gut ohne Berührung der Beschichtung annähernd beliebig umgelenkt werden. Werden die Rollen vorausgelenkt beziehungsweise

hungsweise mit vorbestimmter Kraft gegen das zu transportierende Gut gedrückt, kann darüber hinaus eine für einen faltenfreien Transport eines bandförmigen Materials erforderliche Bandspannung aufrechterhalten werden.

Patentansprüche

1. Vorrichtung zur Beschichtung einer Oberfläche eines
5 Gutes mit folgenden Merkmalen:
- einer Einrichtung zum Bereitstellen einer Flüssigkeit
(2), die zur Beschichtung erforderliche Reagenzien
aufweist; und
- 10 einer Transporteinrichtung (3), die ausgelegt ist, um
eine Relativbewegung zwischen einer zu beschichtenden
Oberfläche des Gutes (4) und der Flüssigkeit zu bewir-
ken, während die zu beschichtende Oberfläche des Gutes
15 mit der Flüssigkeit in Kontakt ist, so dass die zu be-
schichtende Oberfläche für eine vorbestimmte Zeit mit
der Flüssigkeit in Kontakt bleibt, um eine Beschich-
tung derselben zu bewirken, wobei die Transportein-
richtung (3) ausgelegt ist, um die Relativbewegung
20 tangential zu der zu beschichtenden Oberfläche, konti-
nuierlich und ohne Umkehr der Bewegungsrichtung (5) zu
bewirken.
2. Vorrichtung nach Anspruch 1, bei der die Transportein-
25 richtung Transportrollen (3) aufweist, durch die das
Gut transportiert wird.
3. Vorrichtung nach einem der Ansprüche 1 oder 2, die
30 ferner eine Heizeinrichtung (30; 80) aufweist, die
ausgelegt ist, um die zu beschichtende Oberfläche
und/oder die Flüssigkeit auf eine Temperatur zu hei-
zen, bei der eine Reaktion der Reagenzien, durch die
die Beschichtung bewirkt wird, stattfindet.
- 35 4. Vorrichtung nach einem der Ansprüche 1 bis 3, die fer-
ner Dichtmittel (60a, 60b; 74a, 74b) aufweist, die
ausgelegt sind, um den Oberflächenbereich (50) des Gu-

tes, der mit der Flüssigkeit in Kontakt gebracht wird, zu begrenzen.

- 5 5. Vorrichtung nach Anspruch 4, bei der die Dichtmittel (60a, 60b; 74a, 74b) eine Lippendichtung, eine Gleitringdichtung oder eine Druckluft-Dichtung aufweisen.
- 10 6. Vorrichtung gemäß einem der vorhergehenden Ansprüche, bei der die Einrichtung zum Bereitstellen einer Flüssigkeit ferner eine Durchmischungseinrichtung aufweist, um eine Homogenität der Beschichtung des Gutes zu verbessern.
- 15 7. Vorrichtung gemäß Anspruch 6, bei der die Durchmischungseinrichtung einen mit der Flüssigkeit gekoppelten Ultraschallsender umfasst.
- 20 8. Vorrichtung nach einem der Ansprüche 1 bis 8, bei der die Einrichtung zum Bereitstellen der Flüssigkeit (2) eine Einrichtung zum Erneuern und/oder Aufbereiten der Flüssigkeit (40) aufweist.
- 25 9. Vorrichtung nach Anspruch 8, bei der die Einrichtung zum Erneuern der Flüssigkeit (40) eine Einrichtung zum Zirkulieren der Flüssigkeit aufweist.
- 30 10. Vorrichtung nach einem der Ansprüche 1 bis 9, bei der die Einrichtung zum Bereitstellen der Flüssigkeit einen Behälter (2) aufweist mit einer inneren Oberfläche aufweist, die der zu beschichtenden Oberfläche des Gutes (4) gegenüberliegt und deren Kontur an eine Kontur der zu beschichtenden Oberfläche des Gutes (4) angepasst ist.
- 35 11. Vorrichtung nach einem der vorhergehenden Ansprüche, bei der die Transporteinrichtung ausgebildet ist, um auf einer der Flüssigkeit abgewandten Seite des Gutes

dieses auf einer Transportschicht eines Gases oder einer Flüssigkeit zu führen.

- 5 12. Vorrichtung nach einem der Ansprüche 1 bis 11, bei der die Einrichtung zum Bereitstellen (2) der Flüssigkeit eine Einbringposition (12) und eine von der Einbringposition (12) beabstandete Ausbringposition (14) für die Flüssigkeit aufweist, wobei die Transporteinrichtung (3) ausgebildet ist, um das Gut (4) von der Ausbringposition (14) der Flüssigkeit zu der Einbringposition (12) durch die Einrichtung zum Bereitstellen der Flüssigkeit zu transportieren.
- 10
13. Vorrichtung nach einem der Ansprüche 1 bis 12, die ausgelegt ist, um ein bandförmiges Gut (4) zu transportieren.
- 15
14. Vorrichtung nach einem der Ansprüche 1 bis 13, die ausgelegt ist, um ein bandförmiges Gut (4) einseitig oder zweiseitig zu beschichten.
- 20
15. Vorrichtung nach einem der Ansprüche 1 bis 14, die eine Führungsrolle (6, 8) aufweist, die ausgebildet ist, um einen Wasserfilm auf einer Oberfläche derselben bereitzustellen, um eine beschichtete Oberfläche des Gutes (4) zu führen.
- 25
16. Vorrichtung nach einem der Ansprüche 1 bis 15, bei der die Transporteinrichtung ausgelegt ist, um das Gut (4) mit einer konstanten Geschwindigkeit zu bewegen, während die zu beschichtende Oberfläche mit der Flüssigkeit in Kontakt ist.
- 30
17. Vorrichtung nach einem der Ansprüche 1 bis 16, die ferner eine Trockeneinrichtung aufweist, um ein beschichtetes Gut (4) zu trocknen, sodass eine Beschichtung der zu beschichtenden Oberfläche getrocknet wird.
- 35

18. Verfahren zum Beschichten einer Oberfläche eines Gutes mit folgenden Schritten:

5 Bereitstellen einer Flüssigkeit, die zur Beschichtung erforderliche Reagenzien aufweist; und

10 in Kontakt bringen des Gutes und der Flüssigkeit und erzeugen einer Relativbewegung zwischen einer zu beschichtenden Oberfläche des Gutes (4) und der Flüssigkeit, während die zu beschichtende Oberfläche des Gutes mit der Flüssigkeit in Kontakt ist, so dass die zu beschichtende Oberfläche für eine vorbestimmte Zeit mit der Flüssigkeit in Kontakt bleibt, um eine Beschichtung derselben zu bewirken, wobei die Relativbewegung tangential zu der zu beschichtenden Oberfläche, kontinuierlich und ohne Umkehr der Bewegungsrichtung (5) bewirkt wird.

19. Verfahren nach Anspruch 18, bei dem das Gut tangential zu der zu beschichtenden Oberfläche, kontinuierlich und ohne Umkehr der Bewegungsrichtung bewegt wird.

20. Verfahren nach einem der Ansprüche 18 oder 19, bei dem das Gut mit einer konstanten Geschwindigkeit bewegt wird, während die zu beschichtende Oberfläche mit der Flüssigkeit in Kontakt ist.

21. Verfahren nach einem der Ansprüche 18 bis 20, das ferner ein Heizen aufweist, um die zu beschichtende Oberfläche und die Flüssigkeit auf eine Temperatur zu heizen, bei der eine Reaktion der Reagenzien, durch die die Beschichtung bewirkt wird, stattfindet.

22. Verfahren nach einem der Ansprüche 18 bis 21, das ferner ein Begrenzen des Oberflächenbereichs des Gutes, der mit der Flüssigkeit in Kontakt gebracht wird, aufweist.

23. Verfahren nach einem der Ansprüche 18 bis 22, bei dem das Gut von einer Einbringposition zu einer Ausbringposition, die von der Einbringposition beabstandet ist, durch eine Einrichtung zum Bereitstellen der Flüssigkeit bewegt wird.
24. Verfahren nach einem der Ansprüche 18 bis 23, bei dem das Gut ein bandförmiges Gut ist.
25. Verfahren nach einem der Ansprüche 18 bis 24, bei dem das Gut eine Kunststofffolie oder eine Metallfolie ist.
26. Verfahren nach einem der Ansprüche 18 bis 25, bei dem die Oberfläche des Gutes mit CdS beschichtet wird.
27. System zum Beschichten eines Bahnförmigen Gutes mit folgenden Merkmalen:
- einer Vorrichtung (1) zur Beschichtung einer Oberfläche eines Gutes gemäß einem der Ansprüche 1 bis 17;
- einer Vorratsrolle (150) zum Bevorraten des zu beschichtenden Gutes (4) und zum Bereitstellen des Gutes (4) für die Transporteinrichtung (3); und
- einer Entnahmerolle (152) zum Empfangen des beschichteten Gutes von der Transporteinrichtung (3) und zum Bevorraten des beschichteten Gutes.

FIG 1

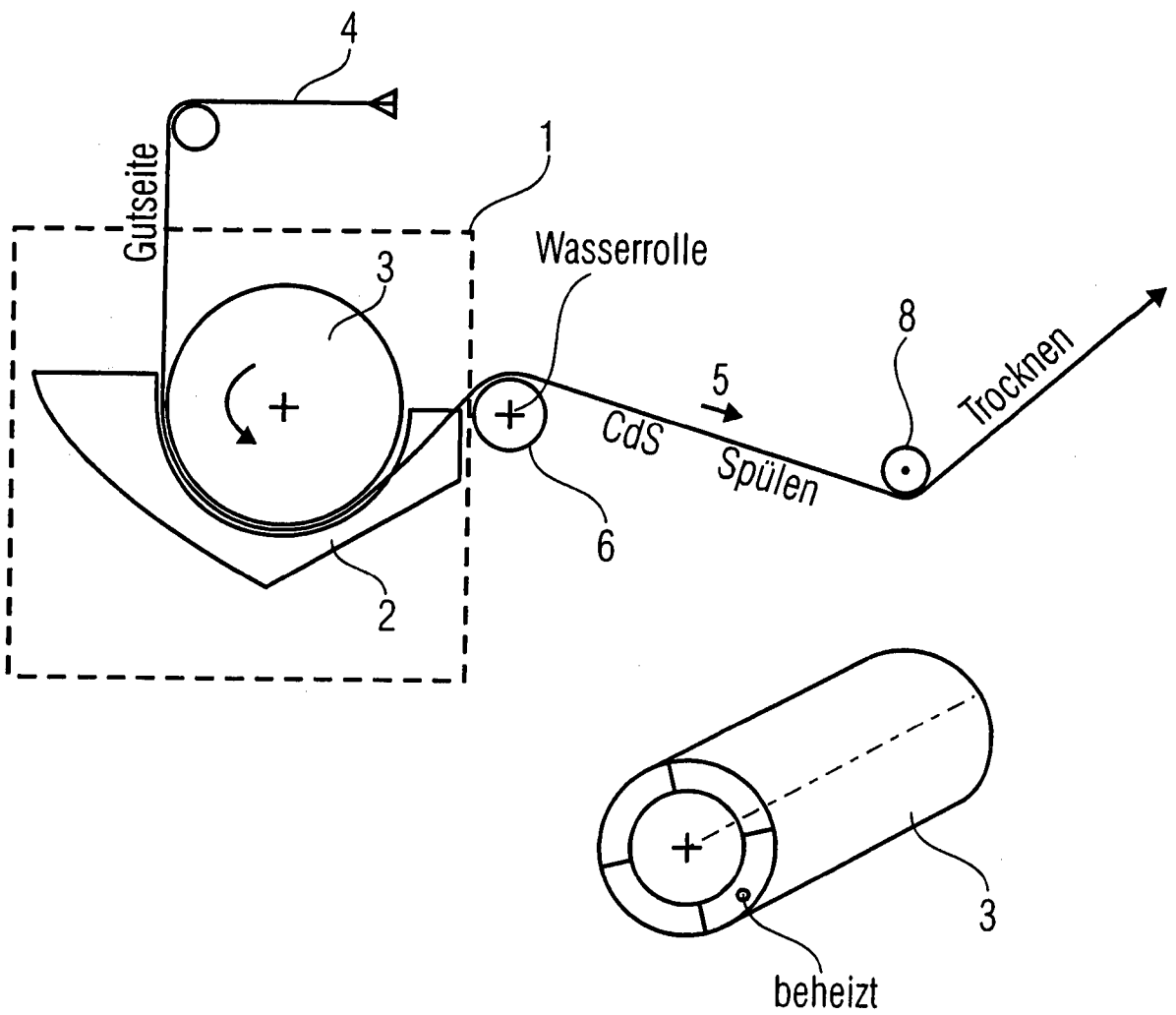

FIG 2

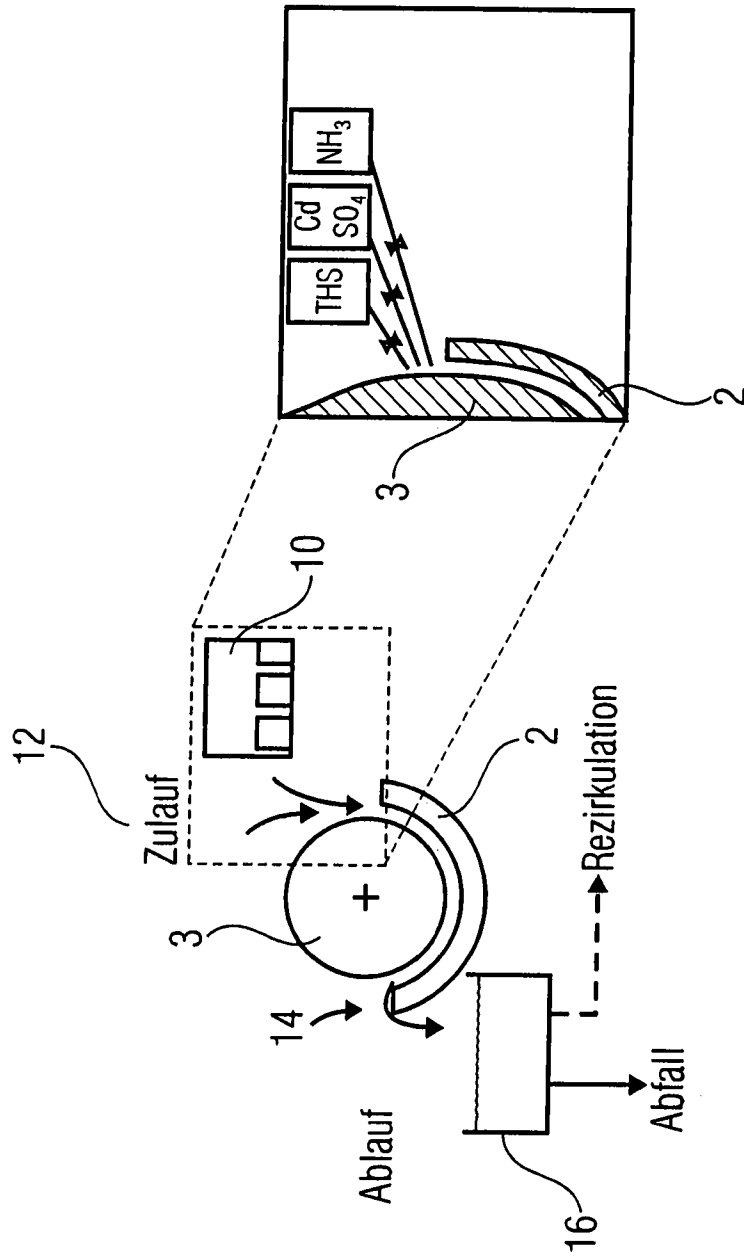

FIG 3

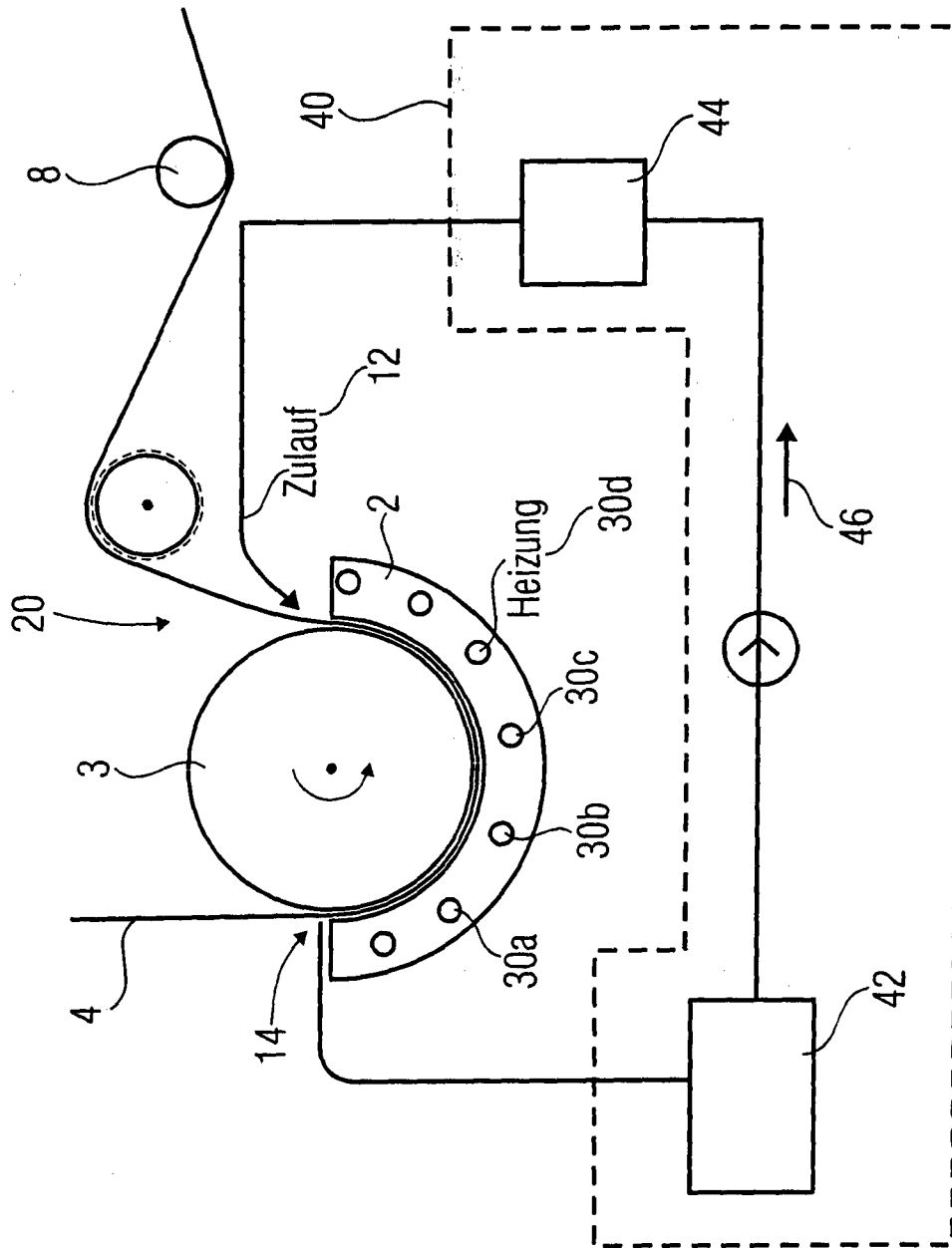

FIG 4A

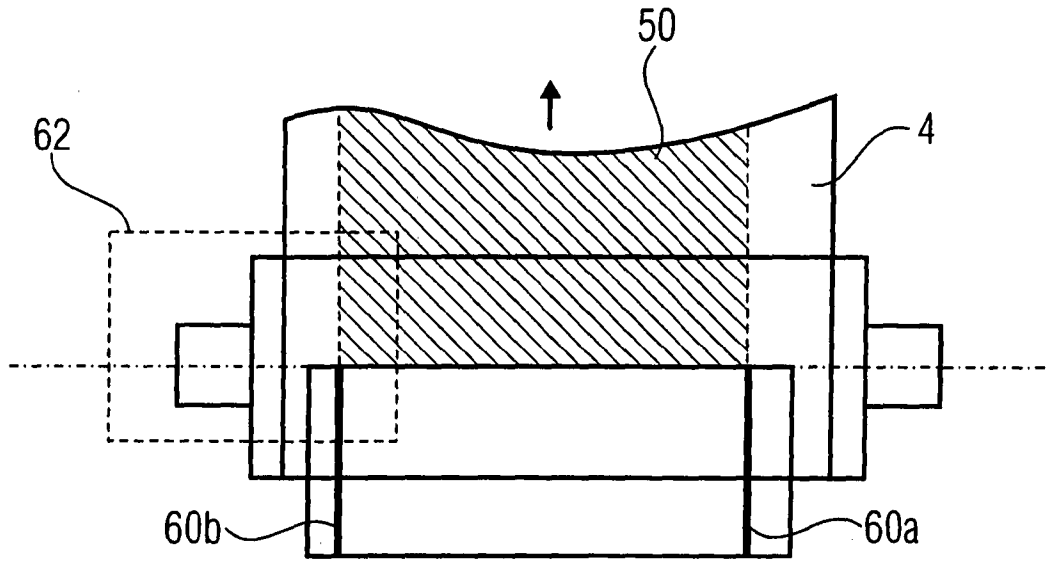

FIG 4B

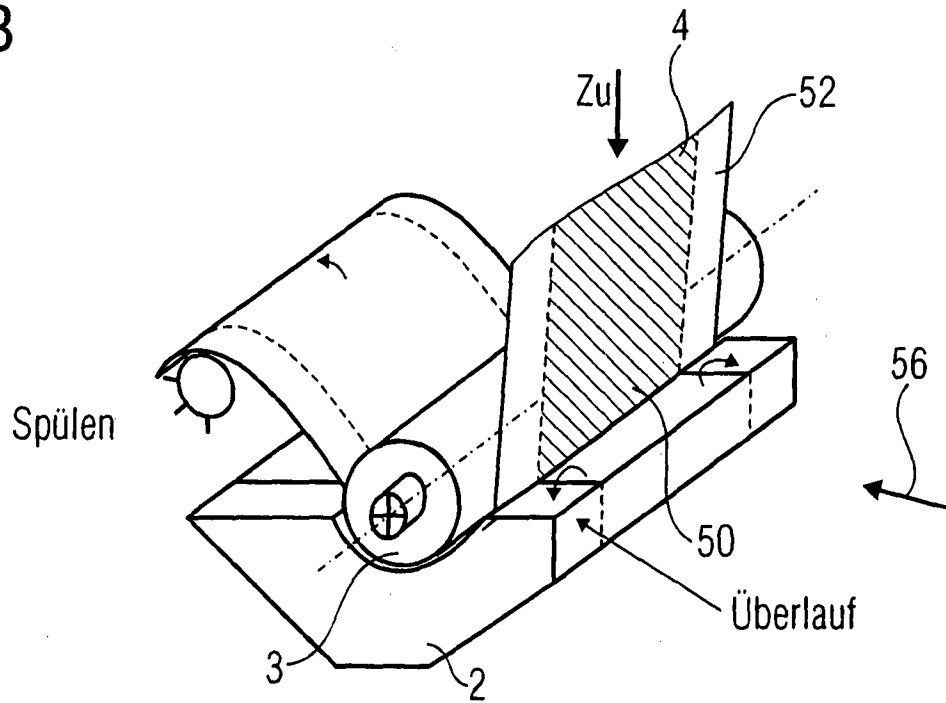

FIG 4C

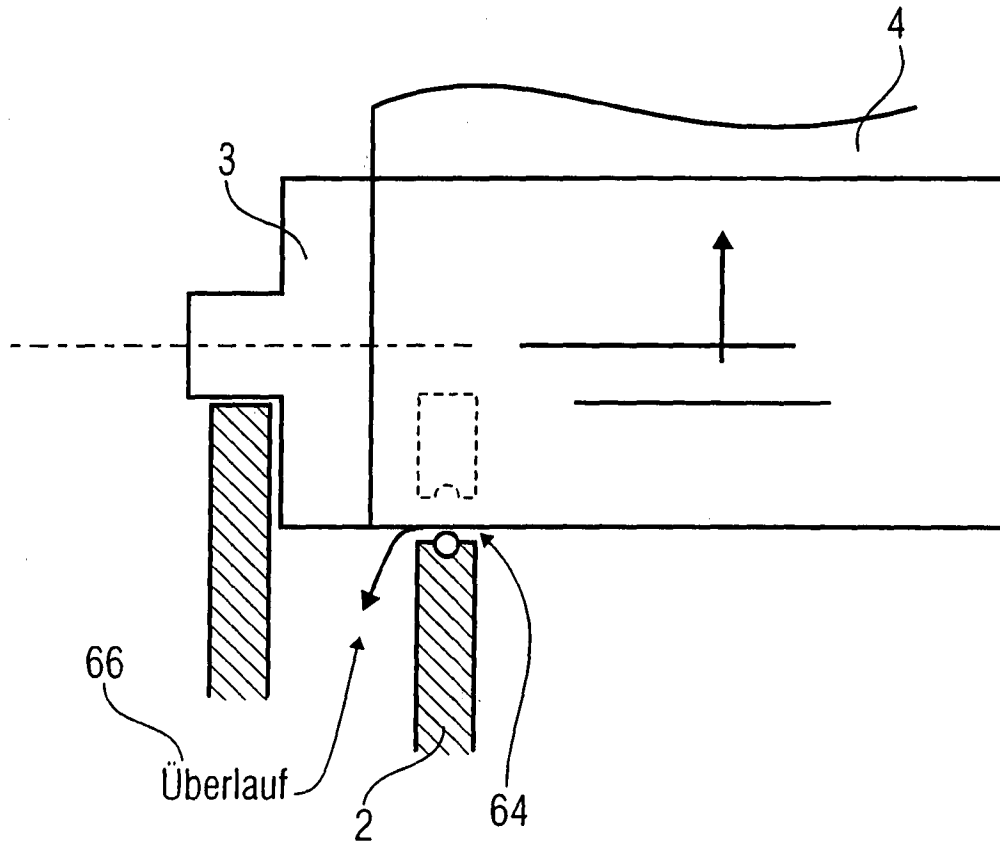

FIG 5A

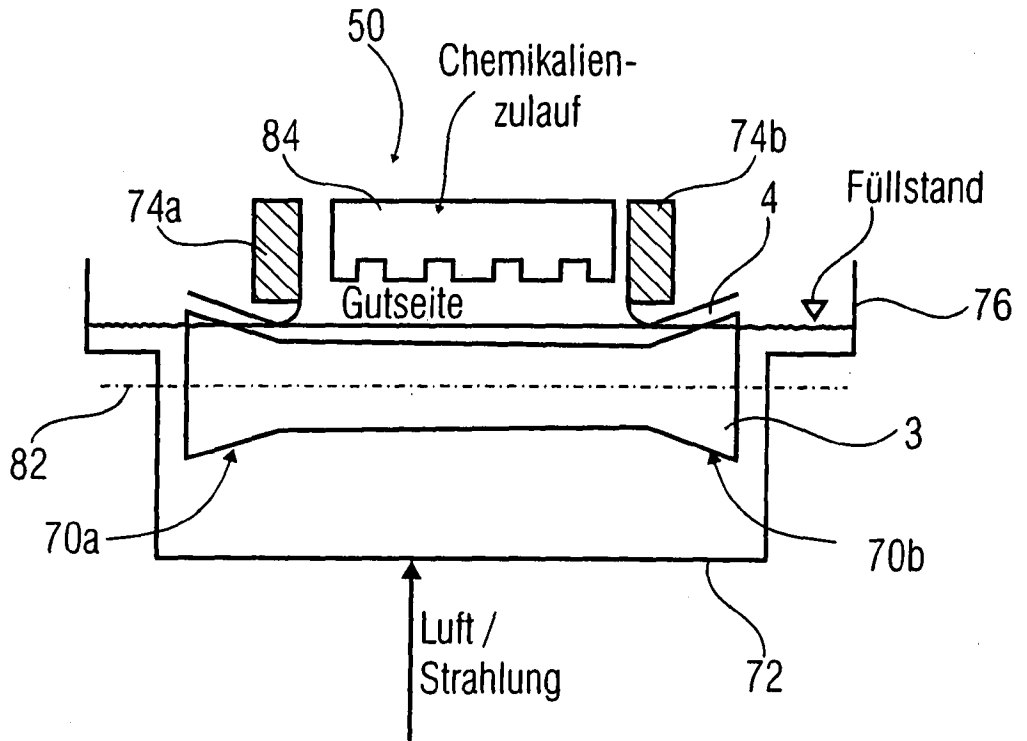

FIG 5B

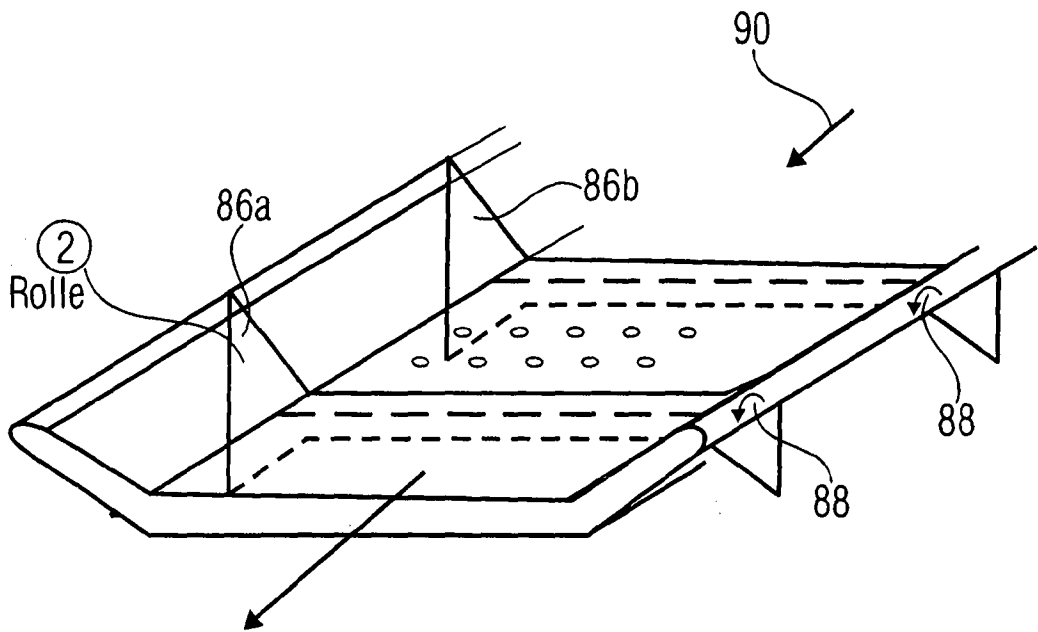

FIG 6

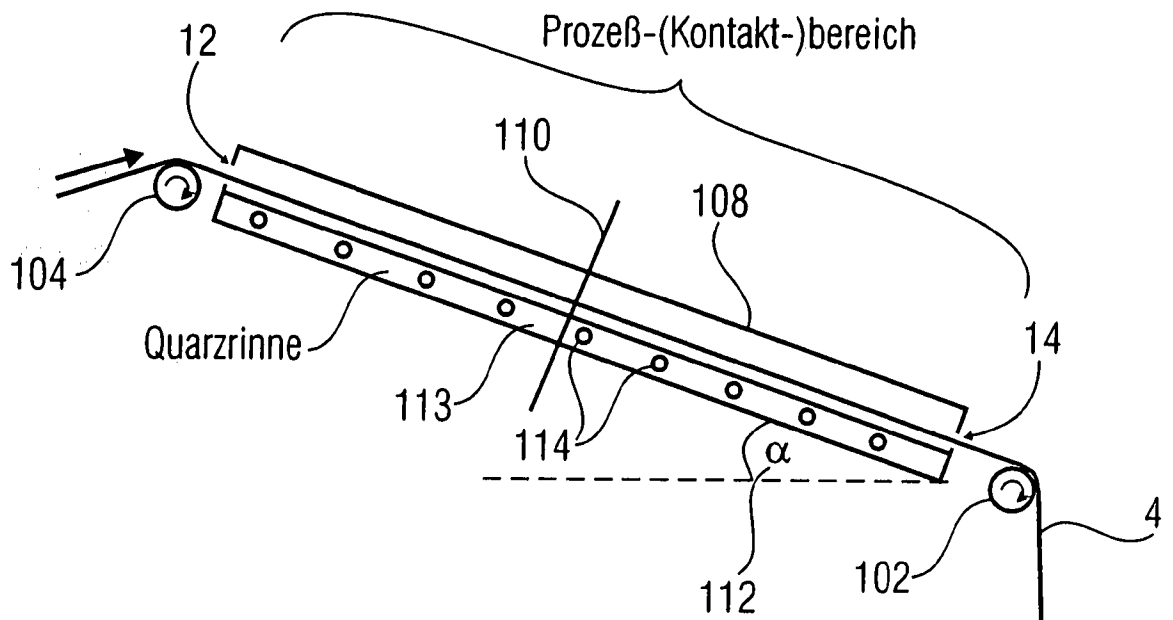

FIG 7

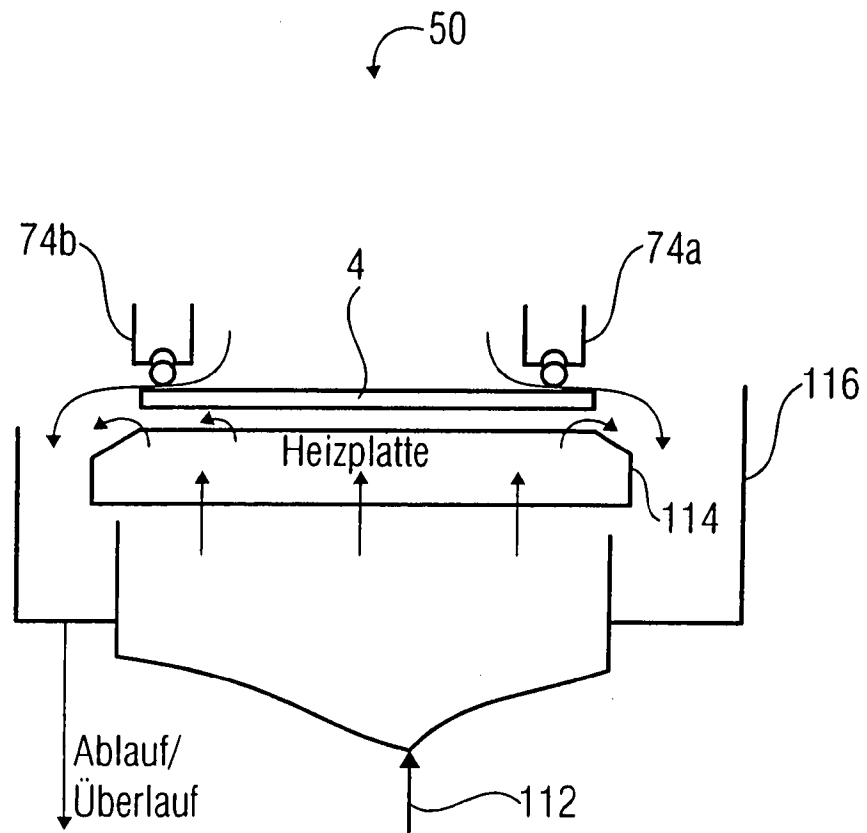

FIG 8

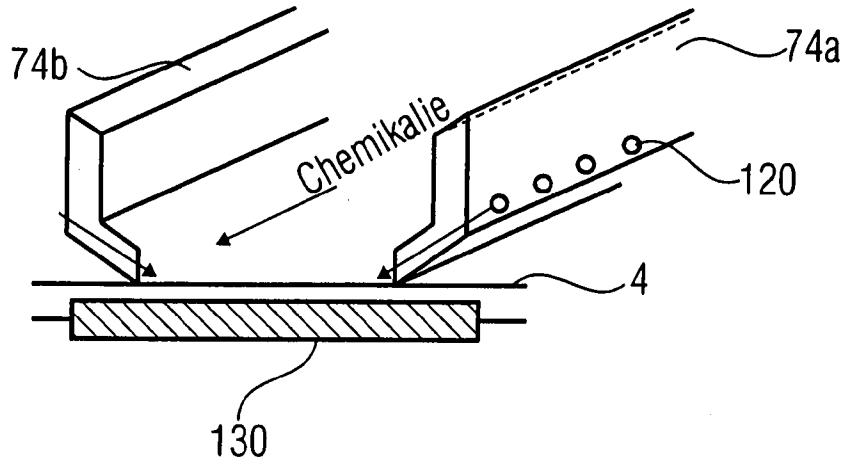

FIG 9

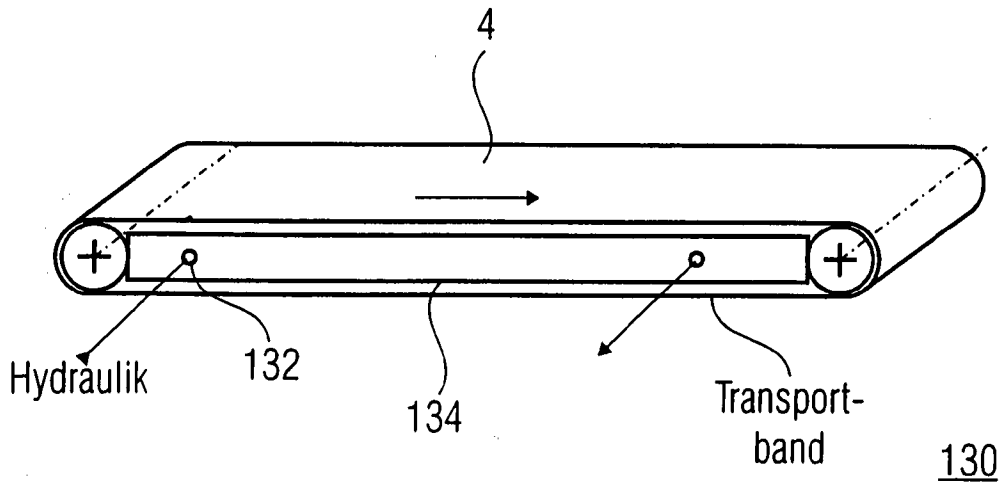

FIG 10

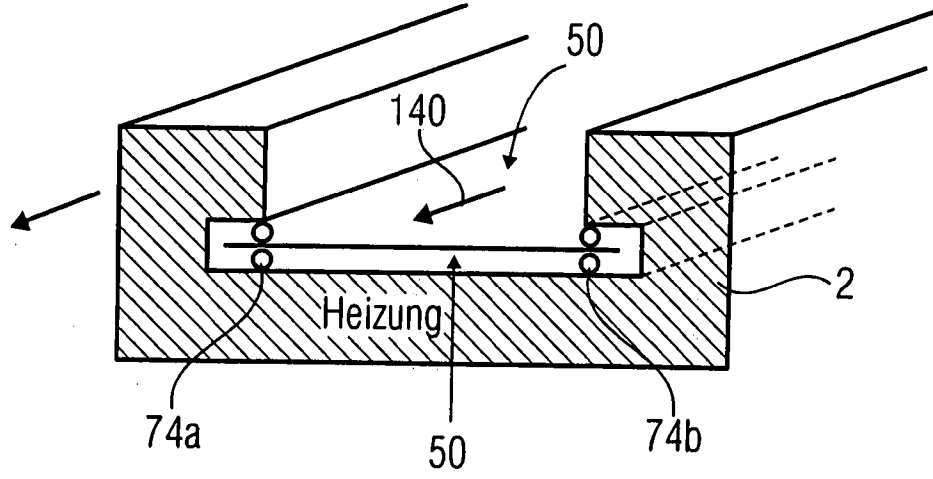

FIG 11

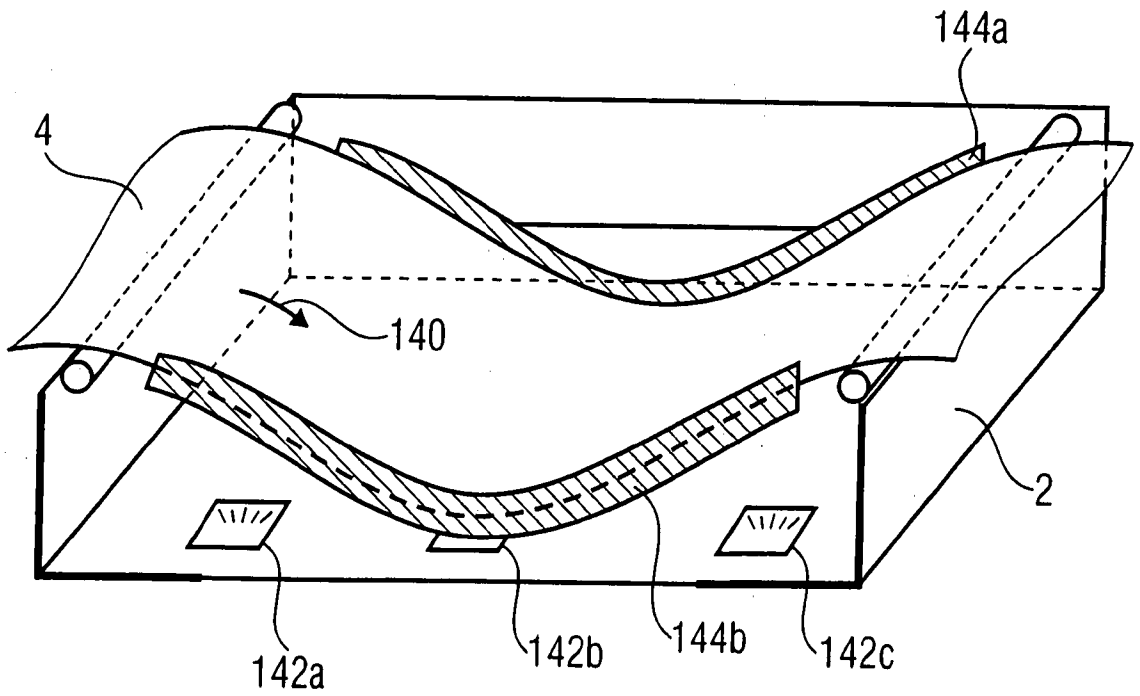

FIG 12

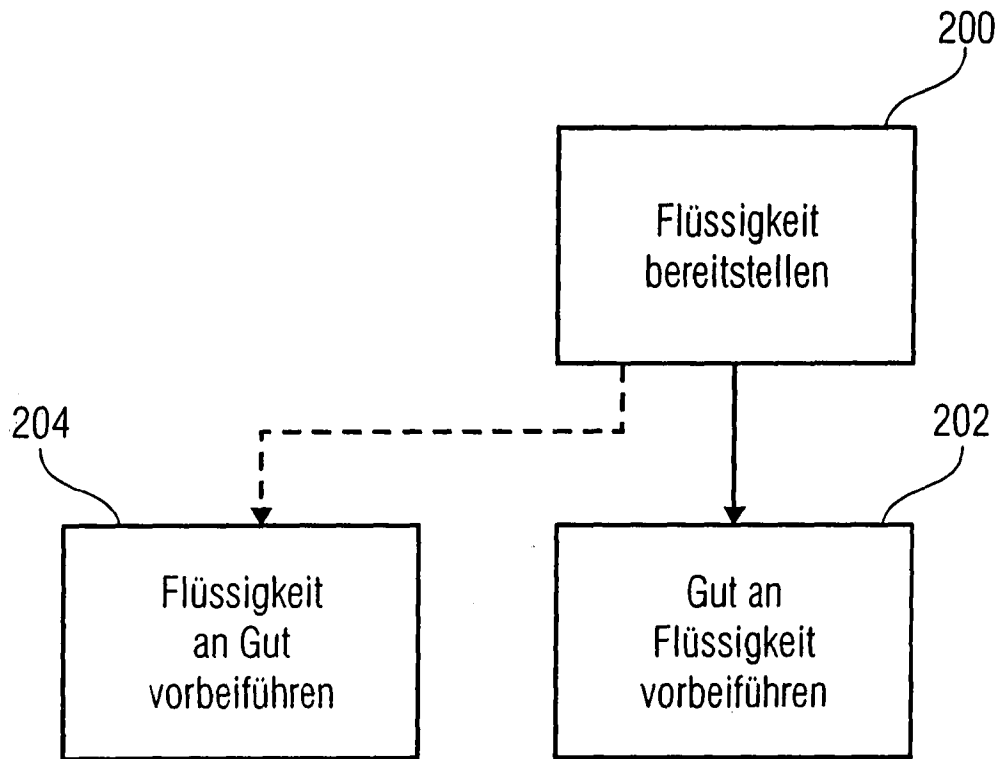

FIG 13

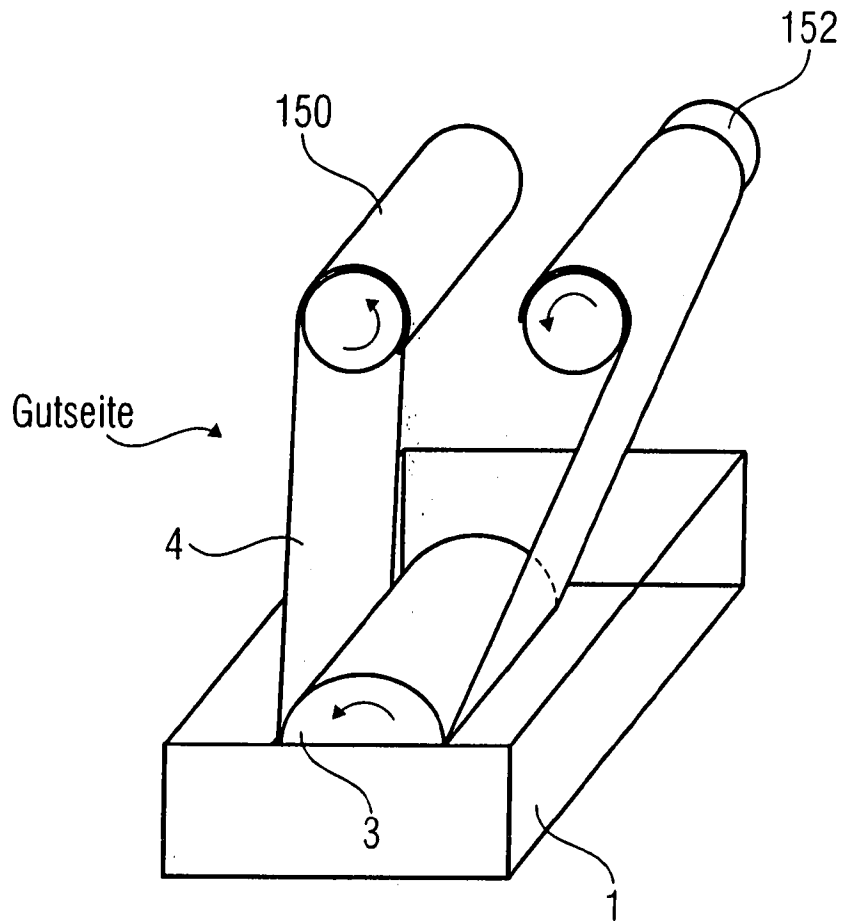

FIG 14A

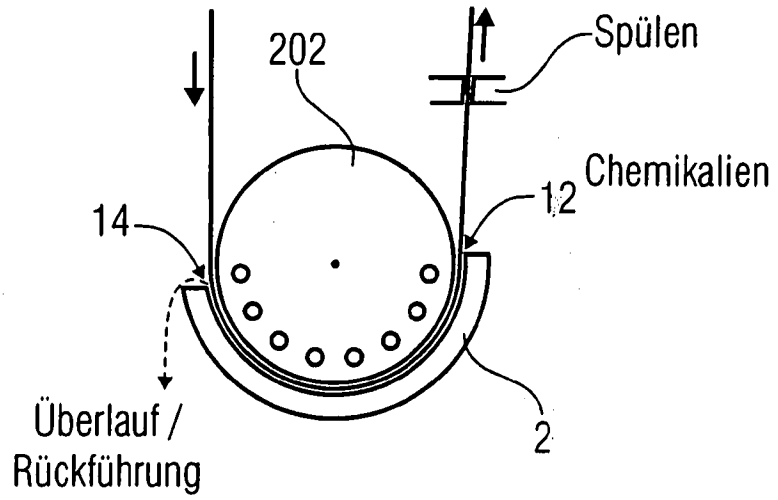
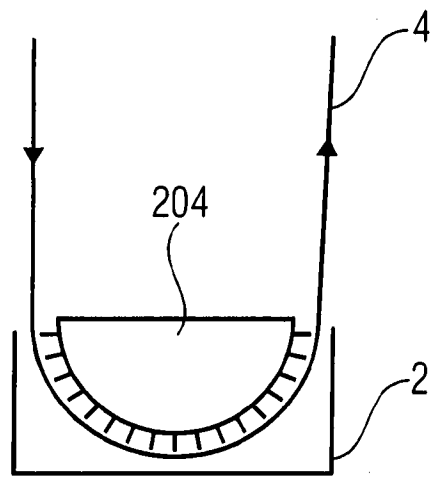

FIG 14B



INTERNATIONAL SEARCH REPORT

International application No

PCT/EP2008/009379

A. CLASSIFICATION OF SUBJECT MATTER INV. B05C3/18 H01L21/00 ADD. B05C3/00 B05C3/20 B05C9/14 B05C3/05		
According to International Patent Classification (IPC) or to both national classification and IPC		
B. FIELDS SEARCHED		
Minimum documentation searched (classification system followed by classification symbols) B05C H01L		
Documentation searched other than minimum documentation to the extent that such documents are included in the fields searched		
Electronic data base consulted during the international search (name of data base and, where practical, search terms used) EPO-Internal, WPI Data		
C. DOCUMENTS CONSIDERED TO BE RELEVANT		
Category*	Citation of document, with indication, where appropriate, of the relevant passages	Relevant to claim No.
X	GB 1 206 106 A (ENGLISH CLAYS LOVERING POCHIN) 23 September 1970 (1970-09-23) page 2, line 11 - page 3, line 36; figure 1 -----	1, 10-20, 23, 24, 27
X	US 5 795 625 A (SPIEGEL JAMES MICHAEL [US] ET AL) 18 August 1998 (1998-08-18) column 3, lines 45-48 column 3, line 64 - column 4, line 11 column 5, lines 3-25; figures -----	1, 3-6, 8, 9, 15, 18, 21, 22, 26, 27
X	US 3 762 190 A (RUFFER H ET AL) 2 October 1973 (1973-10-02) column 6, line 64 - column 7, line 15; figures 1, 8 -----	1, 2, 6, 7, 10, 15, 18, 27
----- -/--		
<input checked="" type="checkbox"/> Further documents are listed in the continuation of Box C.		
<input checked="" type="checkbox"/> See patent family annex.		
* Special categories of cited documents :		
A document defining the general state of the art which is not considered to be of particular relevance *E* earlier document but published on or after the international filing date *L* document which may throw doubts on priority claim(s) or which is cited to establish the publication date of another citation or other special reason (as specified) *O* document referring to an oral disclosure, use, exhibition or other means *P* document published prior to the international filing date but later than the priority date claimed	*T* later document published after the international filing date or priority date and not in conflict with the application but cited to understand the principle or theory underlying the invention *X* document of particular relevance; the claimed invention cannot be considered novel or cannot be considered to involve an inventive step when the document is taken alone *Y* document of particular relevance; the claimed invention cannot be considered to involve an inventive step when the document is combined with one or more other such documents, such combination being obvious to a person skilled in the art. *8* document member of the same patent family	
Date of the actual completion of the international search <p style="text-align: center; font-weight: bold;">16 Januar 2009</p>	Date of mailing of the international search report <p style="text-align: center; font-weight: bold;">26/01/2009</p>	
Name and mailing address of the ISA/ European Patent Office, P.B. 5818 Patentlaan 2 NL - 2280 HV Rijswijk Tel. (+31-70) 340-2040, Fax: (+31-70) 340-3016	Authorized officer <p style="text-align: center; font-weight: bold;">Pöll, Andreas</p>	

INTERNATIONAL SEARCH REPORT

International application No

PCT/EP2008/009379

C(Continuation). DOCUMENTS CONSIDERED TO BE RELEVANT		
Category*	Citation of document, with indication, where appropriate, of the relevant passages	Relevant to claim No.
X	EP 1 428 581 A (JAPAN ABSORBENT TECH INST [JP]) 16 June 2004 (2004-06-16) paragraphs [0052], [0115]; figures 5a,6,16a -----	1,2,6,8, 15,18, 25,27
X	EP 0 608 192 A (LORRAINE LAMINAGE [FR]) 27 July 1994 (1994-07-27) figure 1 -----	1,18,27
X	US 3 901 188 A (EBERLEIN DIETMAR C H) 26 August 1975 (1975-08-26) column 2, lines 55-63; figures 1-3 -----	1,18,27
X	US 3 863 600 A (VAN REGENMORTEL LUDOVICUS CARO) 4 February 1975 (1975-02-04) column 3, lines 25-35; figures 1-4 -----	1,8-10, 18,27
A	EP 0 038 084 A (PAGENDARM ERICH) 21 October 1981 (1981-10-21) page 9, paragraph 5; figure -----	15
A	US 2004/086651 A1 (LO HSI-CHIN [TW]) 6 May 2004 (2004-05-06) paragraph [0033]; figure 1 -----	15

INTERNATIONAL SEARCH REPORT

Information on patent family members

International application No

PCT/EP2008/009379

Patent document cited in search report	A	Publication date	Patent family member(s)	Publication date
GB 1206106	A	23-09-1970	DE 1652313 A1	25-02-1971
			JP 48012859 B	24-04-1973
<hr/>				
US 5795625	A	18-08-1998	NONE	
<hr/>				
US 3762190	A	02-10-1973	AT 306912 B	25-04-1973
			BE 737865 A	02-02-1970
			DE 1937671 A1	27-08-1970
			ES 371073 A1	16-02-1972
			FR 2016362 A5	08-05-1970
			GB 1282445 A	19-07-1972
			NL 6912796 A	02-03-1970
<hr/>				
EP 1428581	A	16-06-2004	BR 0212628 A	24-08-2004
			CA 2458364 A1	06-03-2003
			CN 1543377 A	03-11-2004
			WO 03018210 A1	06-03-2003
			JP 2003062502 A	04-03-2003
			MX PA04001758 A	10-06-2004
			US 2004211361 A1	28-10-2004
			<hr/>	
EP 0608192	A	27-07-1994	AT 167900 T	15-07-1998
			DE 69411289 D1	06-08-1998
			DE 69411289 T2	04-03-1999
			ES 2118350 T3	16-09-1998
			FR 2700779 A1	29-07-1994
			JP 7305156 A	21-11-1995
			US 5558715 A	24-09-1996
<hr/>				
US 3901188	A	26-08-1975	NONE	
<hr/>				
US 3863600	A	04-02-1975	BE 798718 A2	26-10-1973
			CA 993646 A1	27-07-1976
			CH 553008 A	30-08-1974
			DE 2321045 A1	15-11-1973
			FR 2183510 A5	14-12-1973
			GB 1410785 A	22-10-1975
			IT 987256 B	20-02-1975
			JP 49054438 A	27-05-1974
			JP 55040298 B	17-10-1980
			LU 67496 A1	17-05-1974
			NL 7305837 A	25-10-1973
			SE 400190 B	20-03-1978
			SU 521854 A3	15-07-1976
<hr/>				
EP 0038084	A	21-10-1981	DE 3171668 D1	12-09-1985
			EP 0037844 A1	21-10-1981
<hr/>				
US 2004086651	A1	06-05-2004	NONE	
<hr/>				

INTERNATIONALER RECHERCHENBERICHT

Internationales Aktenzeichen
PCT/EP2008/009379

A. KLASSIFIZIERUNG DES ANMELDUNGSGEGENSTANDES INV. B05C3/18 H01L21/00 ADD. B05C3/00 B05C3/20 B05C9/14 B05C3/05		
Nach der Internationalen Patentklassifikation (IPC) oder nach der nationalen Klassifikation und der IPC		
B. RECHERCHIERTE GEBIETE Recherchiertes Mindestprüfstoff (Klassifikationssystem und Klassifikationssymbole) B05C H01L		
Recherchierte, aber nicht zum Mindestprüfstoff gehörende Veröffentlichungen, soweit diese unter die recherchierten Gebiete fallen		
Während der internationalen Recherche konsultierte elektronische Datenbank (Name der Datenbank und evtl. verwendete Suchbegriffe) EPO-Internal, WPI Data		
C. ALS WESENTLICH ANGESEHENE UNTERLAGEN		
Kategorie*	Bezeichnung der Veröffentlichung, soweit erforderlich unter Angabe der in Betracht kommenden Teile	Betr. Anspruch Nr.
X	GB 1 206 106 A (ENGLISH CLAYS LOVERING POCHIN) 23. September 1970 (1970-09-23) Seite 2, Zeile 11 - Seite 3, Zeile 36; Abbildung 1	1,10-20, 23,24,27
X	US 5 795 625 A (SPIEGEL JAMES MICHAEL [US] ET AL) 18. August 1998 (1998-08-18) Spalte 3, Zeilen 45-48 Spalte 3, Zeile 64 - Spalte 4, Zeile 11 Spalte 5, Zeilen 3-25; Abbildungen	1,3-6,8, 9,15,18, 21,22, 26,27
X	US 3 762 190 A (RUFFER H ET AL) 2. Oktober 1973 (1973-10-02) Spalte 6, Zeile 64 - Spalte 7, Zeile 15; Abbildungen 1,8	1,2,6,7, 10,15, 18,27
----- -/--		
<input checked="" type="checkbox"/> Weitere Veröffentlichungen sind der Fortsetzung von Feld C zu entnehmen <input checked="" type="checkbox"/> Siehe Anhang Patentfamilie		
* Besondere Kategorien von angegebenen Veröffentlichungen : *A* Veröffentlichung, die den allgemeinen Stand der Technik definiert, aber nicht als besonders bedeutsam anzusehen ist *E* älteres Dokument, das jedoch erst am oder nach dem internationalen Anmeldedatum veröffentlicht worden ist *L* Veröffentlichung, die geeignet ist, einen Prioritätsanspruch zweifelhaft erscheinen zu lassen, oder durch die das Veröffentlichungsdatum einer anderen im Recherchenbericht genannten Veröffentlichung belegt werden soll oder die aus einem anderen besonderen Grund angegeben ist (wie ausgeführt) *O* Veröffentlichung, die sich auf eine mündliche Offenbarung, eine Benutzung, eine Ausstellung oder andere Maßnahmen bezieht *P* Veröffentlichung, die vor dem internationalen Anmeldedatum, aber nach dem beanspruchten Prioritätsdatum veröffentlicht worden ist *T* Spätere Veröffentlichung, die nach dem internationalen Anmeldedatum oder dem Prioritätsdatum veröffentlicht worden ist und mit der Anmeldung nicht kollidiert, sondern nur zum Verständnis des der Erfindung zugrundeliegenden Prinzips oder der ihr zugrundeliegenden Theorie angegeben ist *X* Veröffentlichung von besonderer Bedeutung; die beanspruchte Erfindung kann allein aufgrund dieser Veröffentlichung nicht als neu oder auf erfinderischer Tätigkeit beruhend betrachtet werden *Y* Veröffentlichung von besonderer Bedeutung; die beanspruchte Erfindung kann nicht als auf erfinderischer Tätigkeit beruhend betrachtet werden, wenn die Veröffentlichung mit einer oder mehreren anderen Veröffentlichungen dieser Kategorie in Verbindung gebracht wird und diese Verbindung für einen Fachmann naheliegend ist *8* Veröffentlichung, die Mitglied derselben Patentfamilie ist		
Datum des Abschlusses der internationalen Recherche		Absendedatum des internationalen Recherchenberichts
16. Januar 2009		26/01/2009
Name und Postanschrift der Internationalen Recherchenbehörde Europäisches Patentamt, P.B. 5818 Patentlaan 2 NL - 2280 HV Rijswijk Tel. (+31-70) 340-2040, Fax: (+31-70) 340-3016		Bevollmächtigter Bediensteter Pöll, Andreas

INTERNATIONALER RECHERCHENBERICHT

Internationales Aktenzeichen

PCT/EP2008/009379

C. (Fortsetzung) ALS WESENTLICH ANGESEHENE UNTERLAGEN		
Kategorie*	Bezeichnung der Veröffentlichung, soweit erforderlich unter Angabe der in Betracht kommenden Teile	Betr. Anspruch Nr.
X	EP 1 428 581 A (JAPAN ABSORBENT TECH INST [JP]) 16. Juni 2004 (2004-06-16) Absätze [0052], [0115]; Abbildungen 5a,6,16a -----	1,2,6,8, 15,18, 25,27
X	EP 0 608 192 A (LORRAINE LAMINAGE [FR]) 27. Juli 1994 (1994-07-27) Abbildung 1 -----	1,18,27
X	US 3 901 188 A (EBERLEIN DIETMAR C H) 26. August 1975 (1975-08-26) Spalte 2, Zeilen 55-63; Abbildungen 1-3 -----	1,18,27
X	US 3 863 600 A (VAN REGENMORTEL LUDOVICUS CARO) 4. Februar 1975 (1975-02-04) Spalte 3, Zeilen 25-35; Abbildungen 1-4 -----	1,8-10, 18,27
A	EP 0 038 084 A (PAGENDARM ERICH) 21. Oktober 1981 (1981-10-21) Seite 9, Absatz 5; Abbildung -----	15
A	US 2004/086651 A1 (LO HSI-CHIN [TW]) 6. Mai 2004 (2004-05-06) Absatz [0033]; Abbildung 1 -----	15

INTERNATIONALER RECHERCHENBERICHT

Angaben zu Veröffentlichungen, die zur selben Patentfamilie gehören

Internationales Aktenzeichen

PCT/EP2008/009379

Im Recherchenbericht angeführtes Patentdokument		Datum der Veröffentlichung	Mitglied(er) der Patentfamilie	Datum der Veröffentlichung
GB 1206106	A	23-09-1970	DE 1652313 A1	25-02-1971
			JP 48012859 B	24-04-1973
US 5795625	A	18-08-1998	KEINE	
US 3762190	A	02-10-1973	AT 306912 B	25-04-1973
			BE 737865 A	02-02-1970
			DE 1937671 A1	27-08-1970
			ES 371073 A1	16-02-1972
			FR 2016362 A5	08-05-1970
			GB 1282445 A	19-07-1972
			NL 6912796 A	02-03-1970
EP 1428581	A	16-06-2004	BR 0212628 A	24-08-2004
			CA 2458364 A1	06-03-2003
			CN 1543377 A	03-11-2004
			WO 03018210 A1	06-03-2003
			JP 2003062502 A	04-03-2003
			MX PA04001758 A	10-06-2004
			US 2004211361 A1	28-10-2004
EP 0608192	A	27-07-1994	AT 167900 T	15-07-1998
			DE 69411289 D1	06-08-1998
			DE 69411289 T2	04-03-1999
			ES 2118350 T3	16-09-1998
			FR 2700779 A1	29-07-1994
			JP 7305156 A	21-11-1995
			US 5558715 A	24-09-1996
US 3901188	A	26-08-1975	KEINE	
US 3863600	A	04-02-1975	BE 798718 A2	26-10-1973
			CA 993646 A1	27-07-1976
			CH 553008 A	30-08-1974
			DE 2321045 A1	15-11-1973
			FR 2183510 A5	14-12-1973
			GB 1410785 A	22-10-1975
			IT 987256 B	20-02-1975
			JP 49054438 A	27-05-1974
			JP 55040298 B	17-10-1980
			LU 67496 A1	17-05-1974
			NL 7305837 A	25-10-1973
			SE 400190 B	20-03-1978
			SU 521854 A3	15-07-1976
EP 0038084	A	21-10-1981	DE 3171668 D1	12-09-1985
			EP 0037844 A1	21-10-1981
US 2004086651	A1	06-05-2004	KEINE	