

(19)
(12)

(KR)
(B1)

(51) 。 Int. Cl. ⁷
H01M 4/04

(45)
(11)
(24)

2002 11 23
10 - 0362278
2002 11 12

(21) 10 - 2000 - 0018665
(22) 2000 04 10

(65) 2001 - 0095531
(43) 2001 11 07

(73) 575

(72) 30 - 20 가 803
101 1318

(74)
:

(54)

가 , 200 2000 m²/g 가 2 , 가 1 2

2

1

2 2

<

10... 11...

12... 13...

14... 15...

16... 17...

18... 19...

21... 22...

22a... 23...

24... 100...

110...

가

가

(Ni - MH)

(Ni - Cd)

가

가

가

가

가 가

가

가

가

가 , (grid) (cathode current collector)가 ,
 가 ,
 , (anode current collector) , 가 ,
 가 ,

(monopolymer) , (copolymer)

(carbon black)
 가 , 60 m²/g
 가 ,

1 가 ,
 2 가 ,

1 2 200 2000 m²/g
 , 1 2
 가,
 200 2000 m²/g

1 (10)

(13) , (10) (11) , (12) , (11)(12)
 (assembled battery)가 (14) .

(11) (12) 가 (15) (16)
 (15)(16) , (15)(16)
 (17) (18) .

(10) (14) 가 가
 가 가 , (19) , (19) 가
 , 가 (100) . (100)
 (14) (110)가 , (19)(100)
 (10) (110) 가 (19)

a) (100a)가 .

2 (11) , (12) , (13)

(11) 가 , (21) , (21)
 (22) .

(21) , (21) 가 (exp
 ended metal) (punched metal) , (exp
 ended metal)

(22) , , , .

(12) (11) 가 .

(12) (23) , (23)
 (24) .

(23) 가 (16) (24)
 , (23) (21)

가

(21) (23) (22) ,

(24) () .

(22) (24) (22a)(24a)가
 (22a)(24a) , 200 2000 m

²/g 가 Cabot Vulcan XC
 - 72R , Black pearls 2000 . Vulcan XC - 72R 254 m ²/g , Black pearl
 s 2000 1475 ²/g .

z 30 m /? 가 (22a)(24a) 600 mAh (10, 1) 1KH
1/4 120 m /? 가

(22a)(24a) (22) (24) 1 3

가

가 (10)
(22)(24) (21)(23)

(11) (12) (13) 가

(22)(24) 가 ,가 가

(100) (100) (110) (10) (14) (19)

가

가

가

가가

(57)

1.

, ;

, ;

;

, 200 2000 m²/g ;

2.

3.

1 ,

2000 m²/g

200

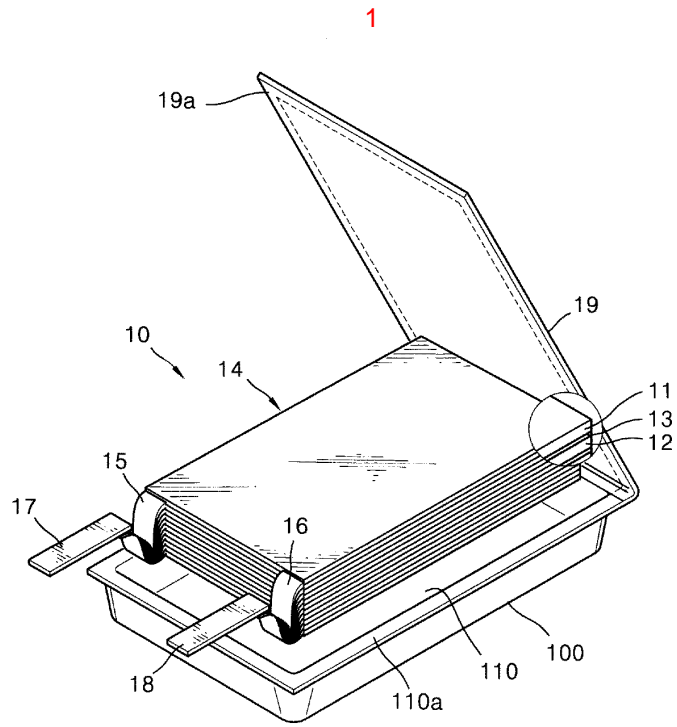

2

