

(12) NACH DEM VERTRAG ÜBER DIE INTERNATIONALE ZUSAMMENARBEIT AUF DEM GEBIET DES PATENTWESENS (PCT) VERÖFFENTLICHTE INTERNATIONALE ANMELDUNG

(19) Weltorganisation für geistiges Eigentum
Internationales Büro



(43) Internationales Veröffentlichungsdatum
26. August 2010 (26.08.2010)

(10) Internationale Veröffentlichungsnummer
WO 2010/094386 A1

- (51) **Internationale Patentklassifikation:**
A47L 15/44 (2006.01) D06F 39/02 (2006.01)
- (21) **Internationales Aktenzeichen:** PCT/EP2010/000456
- (22) **Internationales Anmeldedatum:**
27. Januar 2010 (27.01.2010)
- (25) **Einreichungssprache:** Deutsch
- (26) **Veröffentlichungssprache:** Deutsch
- (30) **Angaben zur Priorität:**
10 2009 009 192.0
17. Februar 2009 (17.02.2009) DE
- (71) **Anmelder (für alle Bestimmungsstaaten mit Ausnahme von US):** HENKEL AG & CO KGAA [DE/DE]; Henkelstrasse 67, 40589 Düsseldorf (DE).
- (72) **Erfinder; und**
- (75) **Erfinder/Anmelder (nur für US):** FILECCIA, Salvatore [IT/DE]; Tulpenstrasse 20, 46049 Oberhausen (DE). KESSLER, Arnd [DE/DE]; Humboldtstrasse 53, 40789 Monheim (DE). EICHHOLZ, Dieter [DE/DE]; Wittekindweg 8a, 58642 Iserlohn (DE). NITSCH, Christian [DE/DE]; Otto-Hahn-Strasse 185, 40591 Düsseldorf (DE). BASTIGKEIT, Thorsten [DE/DE]; Gennebrecker Strasse 248, 42279 Wuppertal (DE). OTT, Elmar [DE/DE]; Kirchsteige 6, 88079 Kressbronn (DE).
- (81) **Bestimmungsstaaten (soweit nicht anders angegeben, für jede verfügbare nationale Schutzrechtsart):** AE, AG, AL, AM, AO, AT, AU, AZ, BA, BB, BG, BH, BR, BW, BY, BZ, CA, CH, CL, CN, CO, CR, CU, CZ, DK, DM, DO, DZ, EC, EE, EG, ES, FI, GB, GD, GE, GH, GM, GT, HN, HR, HU, ID, IL, IN, IS, JP, KE, KG, KM, KN, KP, KR, KZ, LA, LC, LK, LR, LS, LT, LU, LY, MA, MD, ME, MG, MK, MN, MW, MX, MY, MZ, NA, NG, NI, NO, NZ, OM, PE, PG, PH, PL, PT, RO, RS, RU, SC, SD, SE, SG, SK, SL, SM, ST, SV, SY, TH, TJ, TM, TN, TR, TT, TZ, UA, UG, US, UZ, VC, VN, ZA, ZM, ZW.
- (84) **Bestimmungsstaaten (soweit nicht anders angegeben, für jede verfügbare regionale Schutzrechtsart):** ARIPO (BW, GH, GM, KE, LS, MW, MZ, NA, SD, SL, SZ, TZ, UG, ZM, ZW), eurasisches (AM, AZ, BY, KG, KZ, MD, RU, TJ, TM), europäisches (AT, BE, BG, CH, CY, CZ, DE, DK, EE, ES, FI, FR, GB, GR, HR, HU, IE, IS, IT, LT, LU, LV, MC, MK, MT, NL, NO, PL, PT, RO, SE, SI, SK, SM, TR), OAPI (BF, BJ, CF, CG, CI, CM, GA, GN, GQ, GW, ML, MR, NE, SN, TD, TG).
- Veröffentlicht:**
— mit internationalem Recherchenbericht (Artikel 21 Absatz 3)

(54) **Title:** METERING DEVICE FOR DISPENSING AT LEAST ONE DETERGENT AND/OR CLEANING AGENT PREPARATION INTO THE INTERIOR OF A DOMESTIC APPLIANCE

(54) **Bezeichnung:** DOSIERGERÄT ZUR ABGABE VON WENIGSTENS EINER WASCH- UND/ODER REINIGUNGSMITTELZUBEREITUNG INS INNERE EINES HAUSHALTSGERÄTS

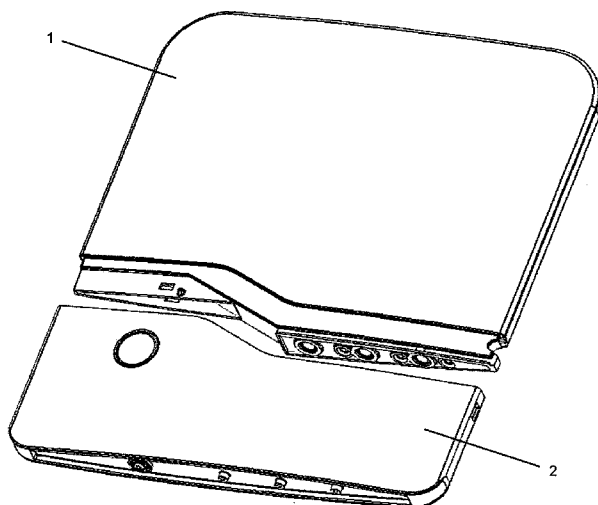

Figur 21

(57) **Abstract:** The invention relates to a metering device for dispensing at least one detergent and/or cleaning agent preparation (40) into the interior of a domestic appliance. Said metering device comprises at least one optical transmitter unit (92), said optical transmitter unit (92) being configured such that the transmitter unit (92) can couple signals into a cartridge (1) that can be coupled to the metering device (2) and that the transmitter unit (92) can emit signals (88b) into the surroundings of the metering device (2).

(57) **Zusammenfassung:** Die Erfindung betrifft ein Dosiergerät zur Abgabe von wenigstens einer Wasch- und/oder Reinigungsmittelzubereitung (40) ins Innere eines Haushaltsgeräts, umfassend wenigstens eine optische Sendeeinheit (92), wobei die optische Sendeeinheit (92) in der Art konfiguriert ist, dass Signale (88a) von der Sendeeinheit (92) in eine mit dem Dosiergerät (2) koppelbaren Kartusche (1) einkoppelbar und Signale (88b) von der Sendeeinheit (92) in die Umgebung des Dosiergeräts (2) abstrahlbar sind.

WO 2010/094386 A1

- 1 -

5 Dosiergerät zur Abgabe von wenigstens einer Wasch- und/oder Reinigungsmittelzubereitung
ins Innere eines Haushaltsgeräts

Die Erfindung betrifft eine Kartusche, ein Dosiergerät zur Kopplung mit einer Kartusche sowie ein Dosiersystem für die Abgabe einer Mehrzahl von Zubereitungen zur Anwendung in wasserführenden Geräten, insbesondere wasserführenden Haushaltsgeräten wie
10 beispielsweise Geschirrspülmaschinen, Waschmaschinen, Wäschetrocknern oder automatischen Oberflächenreinigungssystemen.

Stand der Technik

Geschirrspülmittel stehen dem Verbraucher in einer Vielzahl von Angebotsformen zur Verfügung. Neben den traditionellen flüssigen Handgeschirrspülmitteln haben mit der
15 Verbreitung von Haushaltsgeschirrspülmaschinen insbesondere die maschinellen Geschirrspülmittel eine große Bedeutung. Diese maschinellen Geschirrspülmittel werden dem Verbraucher typischerweise in fester Form, beispielsweise als Pulver oder als Tabletten, zunehmend jedoch auch in flüssiger Form angeboten. Ein Hauptaugenmerk liegt dabei seit geraumer Zeit auf der bequemen Dosierung von Wasch- und Reinigungsmitteln und der
20 Vereinfachung der zur Durchführung eines Wasch- oder Reinigungsverfahrens notwendigen Arbeitsschritte.

Ferner ist eines der Hauptziele der Hersteller maschineller Reinigungsmittel die Verbesserung der Reinigungsleistung dieser Mittel, wobei in jüngster Zeit ein verstärktes Augenmerk auf die Reinigungsleistung bei Niedrigtemperatur-Reinigungsgängen bzw. in
25 Reinigungsgängen mit verringertem Wasserverbrauch gelegt wird. Hierzu wurden den Reinigungsmitteln vorzugsweise neue Inhaltsstoffe, beispielsweise wirksamere Tenside, Polymere, Enzyme oder Bleichmittel zugesetzt. Da neue Inhaltsstoffe jedoch nur in begrenztem Umfang zur Verfügung stehen und die pro Reinigungsgang eingesetzte Menge der Inhaltsstoffe aus ökologischen und wirtschaftlichen Gründen nicht in beliebigem Maße
30 erhöht werden kann, sind diesem Lösungsansatz natürliche Grenzen gesetzt.

In diesem Zusammenhang sind in jüngster Zeit insbesondere Vorrichtungen zur Mehrfachdosierung von Wasch- und Reinigungsmitteln in das Blickfeld der Produktentwickler geraten. Bei diesen Vorrichtungen kann zwischen in die Geschirrspülmaschine oder Textilwaschmaschine integrierten Dosierkammern einerseits und eigenständigen, von der

BESTÄTIGUNGSKOPIE

Geschirrspülmaschine oder Textilwaschmaschine unabhängigen Vorrichtungen andererseits unterschieden werden. Mittels dieser Vorrichtungen, welche die mehrfache der für die Durchführung eines Reinigungsverfahrens notwendigen Reinigungsmittelmenge enthalten, werden Wasch- oder Reinigungsmittelportionen in automatischer oder halbautomatischer

5 Weise im Verlauf mehrerer aufeinander folgender Reinigungsverfahren in den Innenraum der Reinigungsmaschine dosiert. Für den Verbraucher entfällt die Notwendigkeit der manuellen Dosierung bei jedem Reinigungs- bzw. Waschgang. Beispiele für derartige Vorrichtungen werden in der europäischen Patentanmeldung EP 1 759 624 A2 (Reckitt Benckiser) oder in

10 der deutschen Patentanmeldung DE 53 5005 062 479 A1 (BSH Bosch und Siemens Hausgeräte GmbH) beschrieben

Aufgabe der Erfindung

Aufgabe der Erfindung ist es daher ein verbessertes Dosiergerät, eine verbesserte Kartusche, und/oder verbessertes Dosiersystem bereitzustellen.

Das erfindungsgemäße Dosiersystem besteht aus den Grundbauelementen einer mit

15 Zubereitung befüllten Kartusche und einem mit der Kartusche kuppelbarem Dosiergerät, welches wiederum aus weiteren Baugruppen, wie beispielsweise Bauelementträger, Aktuator, Verschlusselement, Sensor, Energiequelle und/oder Steuereinheit, gebildet ist.

Es ist bevorzugt, dass das erfindungsgemäße Dosiersystem beweglich ist. Beweglich im Sinne dieser Anmeldung bedeutet, dass das Dosiersystem nicht unlösbar mit einer

20 wasserführenden Vorrichtung wie beispielsweise einer Geschirrspülmaschine, Waschmaschine, Wäschetrockner oder dergleichen verbunden ist, sondern beispielsweise aus einer Geschirrspülmaschine durch den Benutzer entnehmbar oder in einer Geschirrspülmaschine positionierbar, also eigenständig handhabbar, ist

Gemäß einer alternativen Ausgestaltung der Erfindung ist es auch denkbar, dass das

25 Dosiergerät für den Benutzer nicht lösbar mit einer wasserführenden Vorrichtung wie beispielsweise einer Geschirrspülmaschine, Waschmaschine, Wäschetrockner oder dergleichen verbunden ist und lediglich die Kartusche beweglich ist.

Um den Betrieb bei erhöhten Temperaturen, wie sie beispielsweise in einzelnen Waschzyklen einer Geschirrspülmaschine auftreten, zu gewährleisten, kann das Dosiersystem aus

30 Materialien geformt sein, die bis zu einer Temperatur von 120°C formstabil sind.

Da die zu dosierenden Zubereitungen je nach beabsichtigtem Verwendungszweck einen pH-Wert zwischen 2 und 12 aufweisen können, sollten alle Komponenten des Dosiersystems, die

in Kontakt mit den Zubereitungen kommen, eine entsprechende Säure- und/oder Alkaliresistenz aufweisen. Ferner sollten die diese Komponenten durch eine geeignete Materialauswahl weitestgehend chemisch inert, beispielsweise gegen nichtionische Tenside, Enzyme und/oder Duftstoffe sein.

5 Kartusche

Unter einer Kartusche im Sinne dieser Anmeldung wird ein Packmittel verstanden, das dazu geeignet ist wenigstens eine fließfähige, schüttfähige oder streufähige Zubereitungen zu umhüllen oder zusammenzuhalten und das zur Abgabe wenigstens einer Zubereitung an ein Dosiergerät koppelbar ist.

- 10 In der einfachsten, denkbaren Ausführung weist die Kartusche eine Kammer zur Bevorratung einer Zubereitung auf. Insbesondere kann eine Kartusche auch mehrere Kammern umfassen, die mit voneinander verschiedenen Zusammensetzungen befüllbar sind.

- Es ist vorteilhaft, dass die Kartusche wenigstens eine Auslassöffnung aufweist, die derart angeordnet ist, dass eine schwerkraftbewirkte Zubereitungsfreisetzung aus der Kartusche in
15 der Gebrauchsstellung des Dosiergeräts bewirkt werden kann. Hierdurch werden keine weiteren Fördermittel zur Freisetzung von Zubereitung aus der Kartusche benötigt, wodurch der Aufbau des Dosiergeräts einfach und die Herstellungskosten niedrig gehalten werden können.

- In einer bevorzugten Ausgestaltungsform der Erfindung ist wenigstens eine zweite Kammer
20 zur Aufnahme wenigstens einer zweiten fließ- oder streufähigen Zubereitung vorgesehen, wobei die zweite Kammer wenigstens eine Auslassöffnung aufweist, die derart angeordnet ist, dass eine schwerkraftbewirkte Produktfreisetzung aus der zweiten Kammer in der Gebrauchsstellung des Dosiergeräts bewirkbar ist. Die Anordnung einer zweiten Kammer ist insbesondere dann vorteilhaft, wenn in den voneinander getrennten Kammern der Kartusche
25 Zubereitungen bevorratet sind, die üblicherweise nicht miteinander lagerstabil sind, wie beispielsweise Bleichmittel und Enzyme.

- Des Weiteren ist es vorstellbar, dass mehr als zwei, insbesondere drei bis vier Kammern in
30 bzw. an einer Kartusche vorgesehen sind. Insbesondere kann einer der Kammern zur Abgabe von flüchtigen Zubereitungen wie etwa eines Duftstoffs an die Umgebung ausgestaltet sein.

In einer weiteren Ausgestaltung der Erfindung ist die Kartusche einstückig ausgebildet. Hierdurch lassen sich die Kartuschen, insbesondere durch geeignete Blasformverfahren,

kostengünstig in einem Herstellungsschritt ausbilden. Die Kammern einer Kartusche können hierbei beispielsweise durch Stege oder Materialbrücken voneinander separiert sein.

Die Kartusche kann auch mehrstückig durch im Spritzguss hergestellte und anschließend zusammengefügte Bauteile gebildet sein.

- 5 Ferner ist es denkbar, dass die Kartusche in derart mehrstückig ausgeformt ist, dass wenigstens eine Kammer, vorzugsweise alle Kammern, einzeln aus dem Dosiergerät entnehmbar oder in das Dosiergerät einsetzbar sind. Hierdurch ist es möglich, bei einem unterschiedlich starken Verbrauch einer Zubereitung aus einer Kammer, eine bereits entleerte Kammer auszutauschen, während die übrigen, die noch mit Zubereitung befüllt sein
10 können, in dem Dosiergerät verbleiben. Somit kann ein gezieltes und bedarfsgerechtes Nachfüllen der einzelnen Kammern bzw. deren Zubereitungen erreicht werden.

- Die Kammern einer Kartusche können durch geeignete Verbindungsmethoden aneinander fixiert sein, so dass eine Behältereinheit gebildet ist. Die Kammern können durch eine geeignete formschlüssige, kraftschlüssige oder stoffschlüssige Verbindung lösbar oder
15 unlösbar gegeneinander fixiert sein. Insbesondere kann die Fixierung durch eine oder mehrere der Verbindungsarten aus der Gruppe der Snap-In Verbindungen, Klettverbindungen, Pressverbindungen, Schmelzverbindungen, Klebverbindungen, Schweißverbindungen, Lötverbindungen, Schraubverbindungen, Keilverbindungen, Klemmverbindungen oder Prellverbindungen erfolgen. Insbesondere kann die Fixierung auch
20 durch einen Schrumpfschlauch (sog. Sleeve) ausgebildet sein, der in einem erwärmten Zustand über die gesamte oder Abschnitte der Kartusche gezogen wird und die Kammern bzw. die Kartusche im abgekühlten Zustand fest umschließt.

- Um vorteilhafte Restentleerungseigenschaften der Kammern bereitzustellen, kann der Boden der Kammern trichterförmig zur Abgabeöffnung hin geneigt sein. Des Weiteren kann die
25 Innenwand einer Kammer durch geeignete Materialwahl und/oder Oberflächenausgestaltung in derart ausgebildet sein, dass eine geringe Materialanhaftung der Zubereitung an der inneren Kammerwand realisiert ist. Auch durch diese Maßnahme lässt sich die Restentleerbarkeit einer Kammer weiter optimieren.

- Die Kammern einer Kartusche können gleiche oder voneinander verschiedene Füllvolumina aufweisen. Bei einer Konfiguration mit zwei Kammern beträgt das Verhältnis der
30 Behältervolumina bevorzugt 5:1, bei einer Konfiguration mit drei Kammern bevorzugt 4:1:1, wobei diese Konfigurationen insbesondere zur Verwendung in Geschirrspülmaschinen geeignet sind.

Wie oben erwähnt, besitzt die Kartusche vorzugsweise 3 Kammern. Für den Einsatz einer derartigen Kartusche in einer Geschirrspülmaschine ist es insbesondere bevorzugt, dass eine Kammer eine alkalische Reinigungszubereitung, eine weitere Kammer eine enzymatische Zubereitung und eine dritte Kammer einen Klarspüler beinhaltet, wobei das

5 Volumenverhältnis der Kammern in etwa 4:1:1 beträgt.

In oder an einer Kammer kann eine Dosierkammer, in schwerkraftbewirkter Fließrichtung der Zubereitung vor der Auslassöffnung ausgebildet sein. Durch die Dosierkammer wird die Zubereitungsmenge, die bei der Freisetzung von Zubereitung aus der Kammer an die Umgebung abgegeben werden soll, festgelegt. Dies ist insbesondere dann vorteilhaft, wenn

10 das Verschlusselement des Dosiergeräts, das die Zubereitungsabgabe aus einer Kammer an die Umgebung bewirkt, nur in einen Abgabe- und einen Verschlusszustand ohne Messung bzw. Kontrolle der Abgabemenge versetzt werden kann. Durch die Dosierkammer wird dann gewährleistet, dass ohne eine unmittelbare Rückkopplung der aktuell abgegebenen, ausfließenden Zubereitungsmenge eine vordefinierte Menge an Zubereitung freigesetzt wird.

15 Die Dosierkammern können einstückig oder mehrstückig ausgeformt sein.

Gemäß einer weiteren vorteilhaften Weiterentwicklung der Erfindung weist eine oder weisen mehrere Kammern neben einer Auslassöffnung jeweils eine flüssigkeitsdicht verschließbare Kammeröffnung auf. Durch diese Kammeröffnung ist es beispielsweise ermöglicht, in dieser Kammer aufbewahrte Zubereitung nachzufüllen.

20 Zur Belüftung der Kartuschenkammern können insbesondere im Kopfbereich der Kartusche Belüftungsmöglichkeiten vorgesehen sein, um einen Druckausgleich bei fallendem Befüllstand der Kammern zwischen dem Inneren der Kartuschenkammern und der Umgebung zu gewährleisten. Diese Belüftungsmöglichkeiten können beispielsweise als Ventil, insbesondere Silikonventil, Micro-Öffnungen in der Kartuschenwand oder dergleichen

25 ausgebildet sein.

Sollte gemäß einer weiteren Ausgestaltung nicht die Kartuschenkammern direkt belüftet werden, sondern über das Dosiergerät oder keine Belüftung, z.B. bei der Verwendung flexibler Behältnisse, wie beispielsweise Beutel, vorgesehen sein, so hat dies den Vorteil, dass bei erhöhten Temperaturen im Laufe eines Spülzyklus eines Geschirrspülers durch die

30 Erwärmung des Kammerinhalts ein Druck aufgebaut wird, der die zu dosierenden Zubereitungen in Richtung der Auslassöffnungen drückt, so dass hierdurch eine gute Restentleerbarkeit der Kartusche erreichbar ist. Ferner besteht bei einer derartigen, luftfreien Verpackung nicht die Gefahr einer Oxidation von Substanzen der Zubereitung, was eine Beutelverpackung oder auch Bag-In-Bottle-Verpackung insbesondere für

35 oxidationsempfindliche Zubereitungen zweckmäßig erscheinen lässt.

Bevorzugt beträgt das Volumenverhältnis gebildet aus dem Bauvolumen des Dosiergeräts und dem Füllvolumen der Kartusche <1 , besonders bevorzugt $<0,1$, insbesondere bevorzugt $<0,05$. Hierdurch wird erreicht, dass bei einem vorgegebenen Gesamtbauvolumen von Dosiergerät und Kartusche, der überwiegende Anteil des Bauvolumens durch die Kartusche und die darin enthaltene Zubereitung in Anspruch genommen wird.

Die Kartusche weist üblicherweise ein Füllvolumen von <5.000 ml, insbesondere <1.000 ml, bevorzugt <500 ml, besonders bevorzugt <250 ml, ganz besonders bevorzugt < 50 ml auf.

Die Kartusche kann jede beliebige Raumform annehmen. Sie kann beispielsweise würfelförmig, kugelförmig oder plattenartig ausgebildet sein.

10 Die Kartusche und das Dosiergerät können insbesondere derart bezüglich ihrer Raumform ausgestaltet sein, dass sie einen möglichst geringen Nutzvolumenverlust insbesondere in einer Geschirrspülmaschine gewährleisten.

Zur Verwendung des Dosiergeräts in Geschirrspülmaschinen ist es besonders vorteilhaft, das Gerät in Anlehnung an in Geschirrspülmaschinen zu reinigendem Geschirr auszuformen. So kann dieses beispielsweise plattenförmig, in etwa in den Abmessungen eines Tellers, ausgebildet sein. Hierdurch kann das Dosiergerät platzsparend z.B. im Unterkorb des Geschirrspülers positioniert werden. Ferner erschließt sich die richtige Positionierung der Dosiereinheit dem Benutzer unmittelbar intuitiv durch die tellerartige Formgebung. Bevorzugt weist die Kartusche ein Verhältnis von Höhe:Breite:Tiefe zwischen $5:5:1$ und $50:50:1$, insbesondere bevorzugt von etwa $10:10:1$ auf. Durch die „schlanke“ Ausbildung des Dosiergeräts und der Kartusche ist es insbesondere möglich, das Gerät in dem unteren Besteckkorb einer Geschirrspülmaschine in den für Teller vorgesehenen Aufnahmen zu positionieren. Dies hat den Vorteil, dass die aus dem Dosiergerät abgegebenen Zubereitungen direkt in die Waschflotte gelangen und nicht an anderem Spülgut anhaften können.

25 Üblicherweise sind handelsübliche Haushaltsgeschirrspülmaschinen in derart konzipiert, dass die Anordnung von größerem Spülgut, wie etwa Pfannen oder große Teller, im unteren Korb der Geschirrspülmaschine vorgesehen ist. Um eine nicht optimale Positionierung des Dosiersystems durch den Benutzer im oberen Korb zu vermeiden, ist in einer vorteilhaften Ausgestaltung der Erfindung das Dosiersystem derart dimensioniert, dass eine Positionierung des Dosiersystems lediglich in den dafür vorgesehenen Aufnahmen des unteren Korbes ermöglicht ist. Hierzu können die Breite und die Höhe des Dosiersystems insbesondere zwischen 150 mm und 300 mm, besonders bevorzugt zwischen 175 mm und 250 mm gewählt sein.

Es ist jedoch auch denkbar, die Dosiereinheit in Becherform mit einem im Wesentlichen kreisrunden oder quadratischen Grundfläche auszubilden.

Um eine unmittelbare optische Füllstandskontrolle bereitzustellen, ist es von Vorteil, die Kartusche zumindest abschnittsweise aus einem transparenten Material zu formen.

- 5 Um hitzeempfindliche Bestandteile einer in einer Kartusche befindlichen Zubereitung vor Wärmeeinwirkung zu schützen, ist es von Vorteil, die Kartusche aus einem Material mit einer geringen Wärmeleitfähigkeit herzustellen.

Eine weitere Möglichkeit zur Verminderung des Hitzeeinflusses auf eine Zubereitung in einer Kammer der Kartusche ist es, die Kammer durch geeignete Maßnahmen zu isolieren z.B.

- 10 durch die Verwendung von Wärmedämmmaterialien wie etwa Styropor, die die Kammer oder die Kartusche in geeigneter Weise ganz oder teilweise umschließen.

Eine weitere Maßnahme zum Schutz hitzeempfindlicher Substanzen in einer Kartusche ist, bei einer Mehrzahl von Kammern, deren Anordnung zueinander.

- 15 So ist es beispielsweise denkbar, das die Kammer, die ein hitzeempfindliches Produkt beinhaltet, teilweise oder vollständig von wenigstens einer weiteren, mit einem Produkt befüllten Kammer umschlossen ist, wobei dieses Produkt und diese Kammer in dieser Konfiguration als Wärmeisolation für die umschlossene Kammer fungieren. Dies bedeutet, dass eine erste Kammer, die ein hitzeempfindliches Produkt beinhaltet, teilweise oder
20 vollständig von wenigstens einer weiteren, mit einem Produkt befüllten Kammer umschlossen ist, so dass das hitzeempfindliche Produkt in der ersten Kammer bei Erwärmung der Umgebung einen langsameren Temperaturanstieg aufweist, als die Produkte in den umgebenden Kammern.

- Um eine weitere Verbesserung der Wärmeisolation herbeizuführen, können bei der Verwendung von mehr als zwei Kammern, die Kammern nach dem Matroschka-Prinzip
25 umeinander angeordnet werden, so dass eine mehrschichtige Isolationsschicht gebildet ist.

Insbesondere ist es vorteilhaft, dass wenigstens eine Zubereitung, die in einer umschließenden Kammer bevorratet ist, eine Wärmeleitfähigkeit zwischen 0,01 und 5 W/m*K, bevorzugt zwischen 0,02 und 2 W/m*K, insbesondere bevorzugt zwischen 0,024 und 1 W/m*K aufweist.

- 30 Die Kartusche ist insbesondere formstabil ausgebildet. Es ist jedoch auch denkbar, die Kartusche als flexibles Packmittel wie etwa als Tube auszugestalten. Des Weiteren ist es auch möglich, flexible Behältnisse wie Beutel zu verwenden, insbesondere, wenn sie gemäß

des „bag-in-bottle“-Prinzips in ein im Wesentlichen formstabiles Aufnahmebehältnis eingesetzt werden. Durch die Verwendung flexibler Packmittel entfällt – anders als bei den eingangs beschriebenen formstabilen Packmitteln (Kartusche) - die Notwendigkeit ein Belüftungssystem zum Druckausgleich vorzusehen.

- 5 In einer bevorzugten Ausführungsform der Erfindung, weist die Kartusche ein RFID-Etikett auf, das zumindest Informationen über den Inhalt der Kartusche beinhaltet und das durch die Sensoreinheit auslesbar ist.

Diese Informationen können verwendet werden, um ein in der Steuereinheit gespeichertes Dosierprogramm auszuwählen. Hierdurch kann sichergestellt werden, dass stets ein für eine bestimmte Zubereitung optimales Dosierprogramm verwendet wird. Es kann auch
10 vorgesehen sein, dass bei nicht Vorhandensein eines RFID-Labels oder bei einem RFID-Label mit einer falschen oder fehlerhaften Kennung, keine Dosierung durch die Dosiervorrichtung erfolgt und statt dessen ein optisches oder akustisches Signal erzeugt wird, das den Benutzer auf den vorliegenden Fehler hinweist.

- 15 Um einen Fehlgebrauch der Kartusche auszuschließen, können die Kartuschen auch strukturelle Elemente aufweisen, die mit korrespondierenden Elementen des Dosiergeräts nach dem Schlüssel-Schloss-Prinzip zusammenwirken, so dass beispielsweise nur Kartuschen eines bestimmten Typs an das Dosiergerät koppelbar sind. Ferner ist es durch diese Ausgestaltung möglich, dass Informationen über die an das Dosiergerät gekoppelten
20 Kartusche an die Steuereinheit übertragen werden, wodurch eine auf den Inhalt des dementsprechenden Behälters abgestimmte Steuerung der Dosiervorrichtung erfolgen kann.

Die Auslassöffnungen einer Kartusche sind bevorzugt auf einer Linie angeordnet, wodurch eine schlanke, tellerförmige Ausbildung des Dosiergeräts ermöglicht ist.

- Bei einer topfförmigen oder becherförmigen Ausbildung der Kartusche bzw. deren
25 topfförmigen oder becherförmigen Gruppierung kann es jedoch auch vorteilhaft sein, die Abgabeöffnungen der Kartusche beispielsweise kreisbogenförmig anzuordnen.

- Die Kartusche ist insbesondere zur Aufnahme von fließfähigen Wasch- oder Reinigungsmittel ausgebildet. Besonders bevorzugt weist eine derartige Kartusche eine Mehrzahl von Kammern zur räumlich separierten Aufnahme jeweils voneinander verschiedener
30 Zubereitungen eines Wasch- oder Reinigungsmittels auf. Exemplarisch – aber nicht abschließend – sind nachfolgend einige Kombinationsmöglichkeiten der Befüllung der Kammern mit unterschiedlichen Zubereitungen aufgelistet:

	Kammer 1	Kammer 2	Kammer 3	Kammer 4
	Alkalische Reinigungszubereitung	Enzymatische Reinigungszubereitung	Klarspüler	
	Alkalische Reinigungszubereitung	Enzymatische Reinigungszubereitung	Klarspüler	Duftstoff
	Alkalische Reinigungszubereitung	Enzymatische Reinigungszubereitung	Klarspüler	Desinfektionszubereitung

Die Kartusche umfasst einen Kartuschenboden, der in Gebrauchsstellung in Schwerkraftrichtung nach unten gerichtet ist und bei dem wenigstens zwei Kammern jeweils mindestens eine am Kartuschenboden angeordnete Auslassöffnung vorgesehen ist.

- 5 Bevorzugt ist die Kartusche aus wenigstens zwei miteinander stoffschlüssig verbundenen Elementen gebildet, wobei die Verbindungskante der Elemente am Kartuschenboden außerhalb der Auslassöffnungen verläuft, die Verbindungskante die Auslassöffnungen also nicht schneidet.

Die stoffschlüssige Verbindung kann beispielsweise durch Kleben, Schweißen, Löten, Pressen oder Vulkanisieren hergestellt sein.

- 10 Es ist vorteilhaft, dass die Verbindungskante entlang der Kopf-, Boden- und Seitenflächen der Kartusche verläuft. Hierdurch können zwei Kartuschenelemente insbesondere im Spritzgussverfahren hergestellt werden, wobei entweder beide Elemente wannenförmig ausgebildet sind oder ein Element wannenförmig und das zweite Element deckelartig.

- 15 Zur Ausbildung einer Zwei- oder Mehrkammerkartusche kann wenigstens eines der beiden Kartuschenelemente wenigstens einen Trennsteg umfassen, der im zusammengefügt Zustand der Elemente jeweils zwei benachbarte Kammern der Kartusche voneinander trennt.

- 20 Alternativ zur Ausbildung der Kartusche durch zwei schalenförmige Kartuschenelemente ist es auch denkbar, dass ein Kartuschenelement als napfartiger Behälter mit wenigstens einer Kammer und das zweite Element der Kartuschenboden oder -kopf ist, der mit dem napfartigen Behälter flüssigkeitsdicht entlang der Verbindungskante verbunden ist.

Selbstverständlich ist es auch denkbar, die oben erwähnten Kartuschenkonfigurationen in beliebig geeigneter Weise miteinander zu kombinieren. Beispielsweise ist es möglich eine Zweikammerkartusche aus einem wannenförmigen und einem deckelartigen

Kartuschenelement zu bilden und eine dritte ein- oder mehrstückige Kammer am Kopf oder Mantelfläche der so gebildeten Kartusche anzuordnen.

Insbesondere kann eine derartige, weitere Kammer zur Aufnahme einer Zubereitung an der Kartusche angeordnet und in derart konfiguriert sein, dass eine Abgabe von flüchtigen
5 Substanzen wie beispielsweise Duftstoffen aus der Zubereitung in die Umgebung der Kammer bewirkt wird.

Gemäß einer zu bevorzugenden Ausführung der Erfindung sind die Auslassöffnungen mit jeweils einem Verschluss versehen, der im mit einem Dosiergerät gekoppelten Zustand ein Ausfließen von Zubereitung aus den jeweiligen Kammern erlaubt und im ungekoppelten
10 Zustand der Kartusche ein Ausfließen von Zubereitung im Wesentlichen verhindert. Insbesondere ist der Verschluss als Silikonventil ausgestaltet.

Die die Kartusche bildenden Kartuschenelemente sind vorzugsweise aus einem Kunststoff gebildet und können in einem gemeinsamen Spritzgussprozess ausgeformt werden, wobei es vorteilhaft sein kann, einen als Scharnier wirkenden Verbindungssteg zwischen den beiden
15 Elementen anzuformen, so dass nach der Ausformung die beiden Elemente durch ein Umlappen aneinander anliegen und stoffschlüssig entlang der Verbindungskante verbunden werden.

In einer weiteren Ausgestaltung der Erfindung ist eine Energiequelle, insbesondere eine Batterie oder Akkumulator, an der Kartusche, bevorzugt am Boden der Kartusche,
20 angeordnet. An der Kartusche können des weiteren Mittel zur elektrischen Kopplung der Energiequelle mit dem Dosiergerät vorgesehen sein.

In einer weiteren, bevorzugten Ausgestaltung der Erfindung weist die Kartusche zur Kopplung mit einem im Inneren eines Haushaltsgeräts positionierbaren Dosiergeräts zur Abgabe von wenigstens einer Wasch- und/oder Reinigungsmittelzubereitung, wenigstens eine Kammer
25 zur Bevorratung wenigstens einer fließ- oder schüttfähigen Wasch- und/oder Reinigungsmittelzubereitung auf, wobei die Kartusche im mit dem Dosiergerät gekoppelten Zustand vor Eintritt von Spülwasser in die Kammer(n) geschützt ist und die Kartusche wenigstens eine in Schwerkraftrichtung bodenseitige Abgabeöffnung zur - insbesondere schwerkraftbewirkten - Abgabe von Zubereitung aus wenigstens einer Kammer und
30 wenigstens eine in Schwerkraftrichtung bodenseitige Belüftungsöffnung zur Belüftung wenigstens einer Kammer umfasst, wobei die Belüftungsöffnung von der Abgabeöffnung (5) separiert ist und die Belüftungsöffnung kommunizierend mit wenigstens einer Kammer der Kartusche verbunden ist.

Besonders bevorzugt ist es, dass die Kartusche wenigstens zwei Kammern, ganz besonders bevorzugt wenigstens drei Kammern umfasst. Hierbei ist es von Vorteil, dass für jede Kammer jeweils eine Belüftungsöffnung und eine Abgabeöffnung vorgesehen ist.

- 5 Es ist ferner bevorzugt, dass die bodenseitige Belüftungsöffnung mit einem Belüftungskanal kommunizierend verbunden ist, dessen der Belüftungsöffnung abgewandtes Ende in der Abgabestelle der mit dem Dosiergerät gekoppelten Kartusche oberhalb des maximalen Füllstandsspiegels der Kartusche mündet.
- 10 In diesem Zusammenhang ist es vorteilhaft, dass der Belüftungskanal ganz oder teilweise in oder an den Wandungen und/oder Stegen der Kartusche ausgeformt ist. Insbesondere kann der Belüftungskanal integral in oder an den Wandungen und/oder Stegen der Kartusche ausgeformt ist.
- 15 Hierzu kann der Belüftungskanal in vorteilhafter Weise durch Fügen von wenigstens zwei die Kartusche bildenden Elementen geformt sein. Beispielsweise kann ein Belüftungskanal durch Fügen eines im schalenförmigen Element ausgeformten Trennstegs der Kartusche mit zwei den Trennsteg einfassenden, am Kartuschenelement angeordneten Stegen gebildet sein.
- 20 Hierbei ist es von Vorteil, wenn der Belüftungskanal durch stoffschlüssiges Fügen, insbesondere durch Schweißen, eines im schalenförmigen Element ausgeformten Trennstegs der Kartusche mit zwei den Trennsteg einfassenden, am Kartuschenelement angeordneten Stegen gebildet ist.
- 25 Alternativ hierzu kann der Belüftungskanal beispielsweise auch als sog. Dip-Tube ausgebildet sein.
- Um die Belüftung der Kartusche auch in einer Schrägstellung, beispielsweise wenn das
- 30 Dosiergerät in der Telleraufnahme platziert ist, zu gewährleisten, ist es von Vorteil, dass der Füllstandsspiegel (F) der Kartusche im ungeöffneten, befüllten Zustand der Kartusche bei einer Schrägstellung von bis zu 45° nicht an der Belüftungskanalmündung (83) ansteht.
- Des Weiteren ist es hierbei vorteilhaft, die Belüftungskanalmündung in etwa mittig an bzw. in
- 35 der Kammerwand des Kartuschenkopfs anzuordnen.

Um die Funktionsfähigkeit beispielsweise auch nach einer Horizontallage der Kartusche zu gewährleisten, ist es von Vorteil, wenn die Viskosität einer fließfähigen Zubereitung und der

Belüftungskanal in der Art konfiguriert sind, dass die Zubereitung nicht über Kapillarkräfte in den Belüftungskanal gezogen wird, wenn die Zubereitung an der Belüftungskanalöffnung ansteht.

- 5 Gemäß einer weiteren, vorteilhaften Ausführungsform der Erfindung ist zwischen Belüftungsöffnung und dem Belüftungskanal eine Belüftungskammer angeordnet.

Die Kartusche kann so ausgebildet sein, dass sie lösbar oder fest in oder an der Geschirrspül- oder Waschmaschine und/oder Wäschetrockner angeordnet werden kann.

- 10 Die Auslassöffnungen der Kammern der Kartusche und die Einlassöffnungen des Dosiergeräts sind in derart angeordnet und konfiguriert, dass sie durch das Schwenken im Verrastungszustand in den Kopplungszustand von Dosiergeräts und Kartusche sequentiell miteinander verbunden werden.

- 15 Insbesondere ist es vorteilhaft, dass die Auslassöffnungen der Kammern in Schwenkrichtung hintereinander angeordnet sind.

Ganz besonders bevorzugt ist es, dass die Auslassöffnungen der Kammern in Schwenkrichtung auf einer Linie (L) angeordnet sind.

- 20 Des weiteren ist es von Vorteil, dass die Auslassöffnungen der Kammern in etwa den selben Abstand voneinander aufweisen.

- 25 In einer weiteren, vorteilhaften Ausbildung der Erfindung entspricht der größte Abstand einer Auslassöffnung einer Kammer vom Schwenkpunkt (SP) der Kartusche in etwa dem 0,5 fachen Abstand der Kartuschenlänge (L).

Insbesondere können wenigstens zwei Kammern der Kartusche voneinander verschiedene Volumen aufweisen.

- 30 Vorteilhafter Weise weist die Kammer der Kartusche mit dem größten Volumen den größten Abstand vom Schwenkpunkt (SP) der Kartusche (1) auf.

- 35 In einer weiteren Ausbildung der Erfindung liegt die Belüftungsöffnung einer Kammer in Schwenkrichtung beim Koppeln der Kartusche mit dem Dosiergerät jeweils vor einer Auslassöffnung der Kammer.

Bevorzugt beträgt das Verhältnis von Dicke (D) der Kartusche zu Länge (L) der Kartusche in etwa 1:20. Das Verhältnis von Höhe (H) der Kartusche zu Länge (L) der Kartusche beträgt bevorzugt in etwa 1:1.2.

- 5 Es ist ebenfalls bevorzugt, dass die Belüftungsöffnung einer Kammer in Schwenkrichtung beim Koppeln der Kartusche mit dem Dosiergerät jeweils vor einer Auslassöffnung der Kammer liegt.

Lichtleiter

- 10 Die Kartusche zur Kopplung mit einem Dosiergerät zur Abgabe von wenigstens einer Wasch- und/oder Reinigungsmittelzubereitung aus der Kartusche ins Innere eines Haushaltsgeräts umfasst in einer bevorzugten Ausführung der Erfindung einen in oder an der Kartusche angeordneten Lichtleiter, in den ein Lichtsignal von außerhalb der Kartusche einkoppelbar ist.

Insbesondere kann der Lichtleiter ganz oder teilweise in oder an den Wandungen und/oder Stegen der Kartusche ausgeformt sein.

- 15 Weiterhin ist es von Vorteil, den Lichtleiter integral in oder an den Wandungen und/oder Stegen der Kartusche auszubilden.

- 20 Bevorzugt besteht der Lichtleiter aus einem transparenten Kunststoffmaterial. Es ist jedoch auch möglich, die gesamte Kartusche aus einem transparenten Material auszubilden.

- 25 Es ist bevorzugt, dass der Lichtleiter geeignet ist, Licht im sichtbaren Bereich (380-780 nm) zu leiten. Besonders zu bevorzugen ist, dass der Lichtleiter geeignet ist, Licht im nahen Infrarotbereich (780nm-3.000nm) zu leiten. Insbesondere ist bevorzugt, dass der Lichtleiter geeignet ist, Licht im mittleren Infrarotbereich (3,0 μm -50 μm) zu leiten.

Bei dem in den Lichtleiter einkoppelbaren Lichtsignal handelt es sich insbesondere um einen Träger von Information, insbesondere zum Beispiel bezüglich des Betriebszustands des Dosiergeräts und/oder des Füllstands der Kartusche.

- 30 In einer zu bevorzugenden Weiterentwicklung der Erfindung ist der Lichtleiter in der Art ausgebildet, dass das in den Lichtleiter einkoppelbare Lichtsignal aus dem Lichtleiter auch wieder auskoppelbar ist.

Hierbei kann es vorteilhaft sein, dass der Lichtleiter in der Art ausgebildet ist, dass das Lichtsignal an einer Stelle der Kartusche auskoppelbar ist, die von der Stelle in der das Lichtsignal in die Kartusche einkoppelbar ist, verschieden ist.

- 5 Das Ein- bzw. Auskoppeln des Lichtsignals kann insbesondere an einer prismatisch ausgebildeten Kante der Kartusche realisiert sein.

10 Auch ist es von Vorteil, dass das Lichtsignal und der Lichtleiter in der Art konfiguriert sind, dass ein für einen Benutzer sichtbares Lichtsignal an und/oder in der Kartusche generierbar ist.

15 Vorteilhafter Weise ist der Lichtleiter zumindest abschnittsweise von einem Material mit einer niedrigeren optische Brechzahl ganz oder teilweise umschlossen. Insbesondere kann das Material der niedrigeren optischen Brechzahl ein in einer Kammer der Kartusche bevorratete Zubereitung sein.

Gemäß einer weiteren Ausgestaltung kann der Lichtleiter an wenigstens einer Stelle in der Kartusche in der Art durchtrennt sein, dass Zubereitung die Trennstelle ausfüllen kann.

20 Dosiergerät

In dem Dosiergerät sind die zum Betrieb notwendige Steuereinheit, Sensoreinheit sowie wenigstens ein Aktuator integriert. Bevorzugt ist ebenfalls eine Energiequelle in dem Dosiergerät angeordnet.

- 25 Vorzugsweise besteht das Dosiergerät aus einem spritzwassergeschütztem Gehäuse, dass das Eindringen von Spritzwasser, wie es beispielsweise bei der Verwendung in einer Geschirrspülmaschine auftreten kann, in das Innere des Dosiergeräts verhindert.

30 Besonders vorteilhaft ist es, insbesondere die Energiequelle, die Steuereinheit sowie die Sensoreinheit derart zu vergießen, dass das Dosiergerät im Wesentlichen wasserdicht, das Dosiergerät also auch bei vollständigem Umschluss mit Flüssigkeit funktionsfähig ist. Als Vergussmaterialien können beispielsweise mehrkomponentige Epoxyd-, und Acrylat-Vergußmassen wie Methacrylatester, Urethan-Metha und Cyanacrylate oder Zweikomponenten-Materialien mit Polyurethanen, Silikonen, Epoxydharzen verwendet
35 werden.

Eine Alternative oder Ergänzung zum Vergießen stellt das Verkapseln der Bauteile in einem entsprechend ausgestalteten, feuchtigkeitsdichten Gehäuse dar. Eine derartige Ausgestaltung wird an nachfolgender Stelle noch näher erläutert.

- 5 Es ist besonders bevorzugt, dass das Dosiergerät wenigstens eine erste Schnittstelle umfasst, welche in oder an einem wasserführendem Gerät wie insbesondere ein wasserführendes Haushaltsgerät, bevorzugt eine Geschirrspül- oder Waschmaschine ausgebildeten korrespondierenden Schnittstelle in derart zusammenwirkt, dass eine Übertragung von elektrischer Energie von dem wasserführenden Gerät zum Dosiergerät
10 verwirklicht ist.

In einer Ausgestaltung der Erfindung sind die Schnittstellen durch Steckverbinder ausgebildet. In einer weiteren Ausgestaltung können die Schnittstellen in derart ausgebildet sein, dass eine drahtlose Übertragung von elektrischer Energie bewirkt ist.

- 15 Hierbei ist es insbesondere bevorzugt, dass die Schnittstellen induktive Sender bzw. Empfänger elektromagnetischer Wellen sind. So kann insbesondere die Schnittstelle eines wasserführenden Geräts, wie etwa einer Geschirrspülmaschine, als eine mit Wechselstrom betriebene Sender-Spule mit Eisenkern und die Schnittstelle des Dosiergeräts als eine
20 Empfänger-Spule mit Eisenkern ausgebildet sein.

- In einer vorteilhaften Weiterentwicklung der Erfindung ist jeweils eine zweite Schnittstelle am Dosiergerät und dem wasserführenden Gerät, wie etwa einer Geschirrspülmaschine, zur Übertragung von elektromagnetischen Signalen, welche insbesondere Betriebszustands-,
25 Mess- und/oder Steuerinformationen des Dosiergeräts und/oder des wasserführenden Geräts wie einer Geschirrspülmaschine repräsentieren, ausgebildet.

- Insbesondere kann eine derartige Schnittstelle derart ausgebildet sein, dass eine drahtlose Übertragung von elektromagnetischen Signalen bewirkt ist. Die drahtlosen Übertragung von
30 Daten kann beispielsweise mittels Funkübertragung oder IR-Übertragung realisiert sein.

- In einer vorteilhaften Weiterentwicklung der Erfindung weist das Dosiergerät zur Abgabe von wenigstens einer Wasch- und/oder Reinigungsmittelzubereitung aus einer Kartusche ins Innere eines Haushaltsgeräts eine Lichtquelle auf, mittels derer ein Lichtsignal in einen
35 Lichtleiter der Kartusche einkoppelbar ist. Insbesondere kann die Lichtquelle eine LED sein.

Ferner ist es möglich, dass das in den Lichtleiter der Kartusche eingekoppelte und den Lichtleiter durchlaufende Lichtsignal durch einen am Dosiergerät befindlichen Sensor erfassbar ist.

- 5 In einer weiteren, vorteilhaften Ausführung der Erfindung umfasst das Dosiergerät zur Abgabe von wenigstens einer fließfähigen Wasch- und/oder Reinigungsmittelzubereitung ins Innere eines Haushaltsgeräts eine mit dem Dosiergerät koppelbare Kartusche wobei die Kartusche wenigstens eine fließfähigen Wasch- und/oder Reinigungsmittelzubereitung
- 10 Auslassöffnung aufweist, die im mit dem Dosiergerät gekoppelten Zustand kommunizierend mit einer Einlassöffnung des Dosiergeräts verbunden ist, wobei das Dosiergerät und die Kartusche Mittel aufweisen, die in der Art zusammenwirken, dass eine lösbare Verrastung zwischen Dosiergerät und Kartusche herstellbar ist, wobei das Dosiergerät und die Kartusche im verrasteten Zustand gegeneinander um einen Schwenkpunkt (SP) schwenkbar sind, und
- 15 dass die Auslassöffnung der Kartusche und die Einlassöffnung der Dosierkonsole derart konfiguriert sind, dass sie nach Herstellung der Verrastung zwischen Kartusche und Dosiergerät durch Schwenken der Kartusche in den Kopplungszustand zwischen Dosierkonsole und Kartusche kommunizierend verbunden sind.
- 20 Insbesondere ist es bevorzugt, dass die Auslassöffnungen der Kammern und die Einlassöffnungen des Dosiergeräts derart angeordnet und konfiguriert sind, dass sie durch das Schwenken im Verrastungszustand in den Kopplungszustand von Dosiergerät und Kartusche sequentiell miteinander verbunden werden.
- 25 Es ist insbesondere bevorzugt, dass die Einlassöffnungen des Dosiergeräts jeweils in Schwenkrichtung hintereinander angeordnet sind.
- Ganz besonders bevorzugt ist es, dass die Einlassöffnungen des Dosiergeräts in Schwenkrichtung auf einer Linie (L) angeordnet sind.
- 30 Die Einlassöffnungen des Dosiergeräts können insbesondere auch in etwa denselben Abstand voneinander aufweisen.
- Am Dosiergerät und/oder der Kartusche können gemäß einer weiteren vorteilhaften
- 35 Ausführung Mittel ausgebildet sein, die im Kopplungszustand von Dosiergerät und Kartusche eine lösbare Fixierung der Kartusche am Dosiergerät bewirken.

Auch ist es vorteilhaft, am Dosiergerät und/oder Kartusche Mittel auszubilden, die im verrasteten Zustand von Kartusche und Dosiergerät eine Führung der Kartusche beim Schwenken in den Kopplungszustand von Kartusche und Dosiergerät bewirken.

- 5 In einer weiteren, vorteilhaften Ausbildung umfasst das Dosiergerät zur Abgabe von wenigstens einer Wasch- und/oder Reinigungsmittelzubereitung ins Innere eines Haushaltsgeräts wenigstens eine optische Sendeeinheit, wobei die optische Sendeeinheit in der Art konfiguriert ist, dass Signale von der Sendeeinheit in eine mit dem Dosiergerät koppelbaren Kartusche einkoppelbar und Signale von der Sendeeinheit in die Umgebung des
- 10 Dosiergeräts abstrahlbar sind. Hierdurch kann mittels einer optischen Sendeeinheit sowohl eine Signalübermittlung zwischen dem Dosiergerät und beispielsweise einem Haushaltsgerät wie einer Geschirrspülmaschine als auch dem Signaleintrag in eine Kartusche realisiert sein.

Insbesondere kann die optische Sendeeinheit eine LED sein.

- 15 In einer vorteilhaften Weiterbildung der Erfindung kann das Dosiergerät wenigstens eine optische Empfangseinheit umfassen. Hierdurch wird es beispielsweise möglich dass das Dosiergerät Signale von einer im Haushaltsgerät angeordneten optischen Sendeeinheit empfangen kann.

- 20 Insbesondere kann die optische Empfangseinheit am Dosiergerät auch derart ausgebildet sein, dass die von der Sendeeinheit in eine mit dem Dosiergerät gekoppelten Kartusche einkoppelbaren Signale aus der Kartusche auskoppelbar und von der optischen Empfangseinheit des Dosiergeräts detektierbar sind.

- 25 Die von der Sendeeinheit in die Umgebung des Dosiergeräts ausgesendeten Signale können bevorzugter Weise Informationen bezüglich Betriebszuständen oder Steuerbefehle repräsentieren.

30 Bauelemententräger

Das Dosiergerät umfasst einen Bauelemententräger, an dem zumindest der Aktuator und das Verschlusselement sowie die Energiequelle und/oder die Steuereinheit und/oder die Sensoreinheit und/oder die Dosierkammer angeordnet sind.

- 35 Der Bauelemententräger weist Aufnahmen für die genannten Bauelemente auf und/oder die Bauelemente sind einstückig mit dem Bauelemententräger ausgeformt.

Die Aufnahmen für die Bauelemente im Bauelementträger können für eine kraft-, form- und/oder stoffschlüssige Verbindung zwischen einem entsprechenden Bauelement und der korrespondierenden Aufnahme vorgesehen sein.

- 5 Ferner ist es denkbar, dass für eine einfache Demontage der Bauelemente vom Bauelementträger, die Dosierkammer, der Aktuator, das Verschlusselement, die Energiequelle, die Steuereinheit und/oder die Sensoreinheit lösbar am Bauelementträger angeordnet ist.
- 10 Auch ist es vorteilhaft, dass die Energiequelle, die Steuereinheit und die Sensoreinheit in einer Baugruppe zusammengefasst am bzw. im Bauelementträger angeordnet sind. In einer vorteilhaften Weiterentwicklung der Erfindung sind die Energiequelle, die Steuereinheit und die Sensoreinheit in einer Baugruppe zusammengefasst. Dies kann beispielsweise dadurch realisiert sein, dass die Energiequelle, die Steuereinheit und die
- 15 Sensoreinheit auf einer gemeinsamen elektrischen Leiterplatte angeordnet sind.

Gemäß einer weiteren bevorzugten Ausgestaltung der Erfindung, ist der Bauelementträger wannenartig ausgestaltet, als Spritzgussteil gefertigt. Besonders bevorzugt ist es, dass die Dosierkammer einstückig mit dem Bauelementträger ausgebildet ist.

- 20 Durch den Bauelementträger ist eine weitestgehend einfache automatische Bestückung mit den notwendigen Bauelementen des Dosiergeräts möglich. Der Bauelementträger kann so als Ganzes bevorzugt automatisch vorkonfektioniert und zu einem Dosiergerät zusammengefügt werden.

- 25 Der wannenartig ausgebildete Bauelementträger kann nach der Bestückung flüssigkeitsdicht von einem deckelartigen Element verschlossen werden. Das deckelartige Element kann beispielsweise als Folie ausgebildet sein, die flüssigkeitsdicht, stoffschlüssig mit dem Bauelementträger verbunden ist und mit dem wannenartigen Bauelementträger eine oder
- 30 mehrere flüssigkeitsdichte Kammern ausbildet. Das deckelartige Element kann auch eine Konsole sein, in die der Bauelementträger einführbar ist, wobei der Bauelementträger und die Konsole im zusammengesetzten Zustand in derart zusammenwirken, dass zwischen dem Bauelementträger und der Konsole eine flüssigkeitsdichte Verbindung ausgebildet ist.

- 35 Ferner ist bevorzugt, dass in Gebrauchsstellung des Dosiergeräts die Aufnahme für den Aktuator am Bauelementträger in Schwerkraftrichtung oberhalb der Dosierkammer angeordnet ist, wodurch sich eine kompakte Bauform des Dosiergeräts realisieren lässt. Die kompakte Bauweise lässt sich weiter optimieren, indem in Gebrauchsstellung des

Dosiergeräts der Dosierkammereinlass am Bauelementträger oberhalb der Aufnahme des Aktuators angeordnet ist. Auch ist es zu bevorzugen, dass die Bauelemente auf dem Bauelementträger im Wesentlichen in einer Reihe zueinander, insbesondere entlang der Längsachse des Bauelementträgers, angeordnet sind.

5

In einer Weiterentwicklung der Erfindung weist die Aufnahme für den Aktuator eine Öffnung auf, welche auf einer Linie mit dem Dosierkammerauslass liegt, so dass ein Verschlusselement vom Aktuator durch die Öffnung und den Dosierkammerauslass hin und her bewegt werden kann.

10

Aktuator

Im Sinne dieser Anmeldung ist ein Aktuator eine Vorrichtung, die eine Eingangsgröße in eine andersartige Ausgangsgröße umwandelt und mit der ein Objekt bewegt oder dessen Bewegung erzeugt wird, wobei der Aktuator derart mit wenigstens einem Verschlusselement gekoppelt ist, dass mittelbar oder unmittelbar die Freigabe von Zubereitung aus wenigstens einer Kartuschenkammer bewirkt werden kann.

15

Der Aktuator kann mittels Antrieben ausgewählt aus der Gruppe der Schwerkraftantriebe, Ionenantriebe, Elektroantriebe, Motorenantriebe, Hydraulikantriebe, pneumatischen Antriebe, Zahnradantriebe, Gewindespindelantriebe, Kugelgewindetriebe, Linearantriebe, Rollengewindetriebe, Zahnschneckenantriebe, piezoelektrische Antriebe, Kettenantriebe, und/oder Rückstoßantriebe angetrieben sein.

20

Insbesondere kann der Aktuator aus einem Elektromotor, der mit einem Getriebe gekoppelt ist, dass die Drehbewegung des Motors in eine Linearbewegung eines an das Getriebe gekoppelten Schlittens umwandelt, ausgebildet sein. Dies ist insbesondere vorteilhaft bei einer schlanken, tellerförmigen Ausbildung der Dosiereinheit.

25

An dem Aktuator kann wenigstens ein Magnetelement angeordnet sein, dass mit einem gleichpoligen Magnetelement an einem Spender eine Produktabgabe aus dem Behälter bewirkt, sobald die beiden Magnetelemente derart gegeneinander positioniert sind, dass eine magnetische Abstoßung der gleichpoligen Magnetelemente bewirkt und ein berührungsloser Freisetzungsmechanismus realisiert ist.

30

In einer besonders bevorzugten Ausführung der Erfindung, ist der Aktuator ein bistabiler Hubmagnet, der zusammen mit einem in den bistabilen Hubmagneten eingreifenden, als Tauchkern ausgebildeten Verschlusselements ein impulsgesteuertes, bi-stabiles Ventil bildet.

35

Bistabile Hubmagnete sind elektromechanische Magnete mit linearer Bewegungsrichtung, wobei der Tauchkern in jeder Endposition unbestromt arretiert.

5 Bistabile Hubmagneten bzw. -ventile sind im Stand der Technik bekannt. Ein bistabiles Ventil benötigt für den Wechsel der Ventillagen (offen/geschlossen) einen Impuls und verbleibt dann in dieser Stellung bis ein Gegenimpuls an das Ventil gesendet wird. Daher spricht man auch von einem impulsgesteuerten Ventil. Ein wesentlicher Vorteil derartig impulsgesteuerter Ventile ist, dass sie keine Energie verbrauchen um in den Ventilendlagen, der
10 Verschlussstellung und Abgabestellung, zu verweilen, sondern lediglich einen Energieimpuls zum Wechsel der Ventillagen benötigen, somit die Ventilendlagen als stabil zu betrachten sind. Ein bistabiles Ventil bleibt in jener Schaltstellung, welche zuletzt ein Steuersignal erhalten hat.

15 Per Stromimpuls wird das Verschlusselement (Tauchkern) in eine Endposition gefahren. Der Strom wird abgeschaltet, das Verschlusselement hält die Position. Per Stromimpuls wird das Verschlusselement in die andere Endposition gefahren. Der Strom wird abgeschaltet, das Verschlusselement hält die Position.

Eine bistabile Eigenschaft von Hubmagneten kann auf unterschiedliche Weise realisiert werden. Zum einen ist eine Teilung der Spule bekannt. Die Spule wird mehr oder minder
20 mittig geteilt, so dass ein Spalt entsteht. In diesen Spalt ist ein Permanentmagnet eingesetzt. Der Tauchkern selber ist sowohl vorne wie hinten so abgedreht, dass er in der jeweiligen Endposition eine plan aufliegende Fläche zum Rahmen des Magneten hat. Über diese Fläche fließt das Magnetfeld des Permanentmagneten. Der Tauchkern haftet hier. Alternativ ist auch der Einsatz von zwei getrennten Spulen möglich. Das Prinzip ist ähnlich wie dem bistabilen
25 Hubmagnet mit geteilter Spule. Der Unterschied liegt darin, dass es sich tatsächlich um elektrisch zwei verschiedene Spulen handelt. Diese werden getrennt voneinander angesteuert, je nachdem in welche Richtung der Tauchkern bewegt werden soll.

Verschlusselement

30 Bei einem Verschlusselement im Sinne dieser Anmeldung handelt es sich um ein Bauelement, auf dass der Aktuator einwirkt und dass als Folge dieses Einwirkens die Öffnung bzw. den Verschluss einer Auslassöffnung bewirkt.

35 Bei dem Verschlusselement kann es sich beispielsweise um Ventile handeln, die durch den Aktuator in eine Produktabgabestellung oder Verschlussstellung gebracht werden können.

Besonders bevorzugt ist die Ausführung des Verschlusselements und des Aktuators in Form eines Magnetventils, bei der der Spender durch das Ventil und der Aktuator durch den

elektromagnetischen oder piezoelektrischen Antrieb des Magnetventils ausgestaltet sind. Insbesondere bei der Verwendung einer Mehrzahl von Behältern und somit zu dosierenden Zubereitungen, lässt sich durch die Verwendung von Magnetventilen die Menge sowie die Zeitpunkte der Dosierung sehr genau regeln.

5

Es ist daher vorteilhaft, die Abgabe von Zubereitungen aus jeder Auslassöffnung einer Kammer mit einem Magnetventil zu steuern, indem das Magnetventil mittelbar oder unmittelbar die Freigabe von Zubereitung aus der Produktabgabeöffnung bestimmt.

10 Sensor

Ein Sensor im Sinne dieser Anmeldung ist ein Messgrößenaufnehmer oder Messfühler, der bestimmte physikalische oder chemische Eigenschaften und/oder die stoffliche Beschaffenheit seiner Umgebung qualitativ oder als Messgröße quantitativ erfassen kann.

15 Die Dosiereinheit weist bevorzugt wenigstens einen Sensor auf, der zur Erfassung einer Temperatur geeignet ist. Der Temperatursensor ist insbesondere zur Erfassung einer Wassertemperatur ausgebildet.

Es ist ferner bevorzugt, dass die Dosiereinheit einen Sensor zur Erfassung der Leitfähigkeit umfasst, wodurch insbesondere das Vorhandensein von Wasser bzw. das Versprühen von Wasser, insbesondere in einer Geschirrspülmaschine, erfasst wird.

Die Dosiereinheit weist in einer Weiterentwicklung der Erfindung einen Sensor auf, der physikalische, chemische und/oder mechanische Parameter aus der Umgebung der
25 Dosiereinheit bestimmen kann. Die Sensoreinheit kann einen oder mehrere aktive und/oder passive Sensoren zur qualitativen und/oder quantitativen Erfassung mechanischer, elektrischer, physikalischer und/oder chemischer Größen umfassen, die als Steuersignale an die Steuereinheit geleitet werden.

30 Insbesondere können die Sensoren der Sensoreinheit aus der Gruppe der Zeitgeber, Temperatursensoren, Infrarotsensoren, Helligkeitssensoren, Temperatursensoren, Bewegungssensoren, Dehnungssensoren, Drehzahlsensoren, Näherungssensoren, Durchflusssensoren, Farbsensoren, Gassensoren, Vibrationssensoren, Drucksensoren, Leitfähigkeitssensoren, Trübungssensoren, Schallwechseldrucksensoren, „Lab-on-a-Chip“-
35 Sensoren, Kraftsensoren, Beschleunigungssensoren, Neigungssensoren, pH-Wert-Sensoren, Feuchtigkeitssensoren, Magnetfeldsensoren, RFID-Sensoren, Magnetfeldsensoren, Hall-Sensoren, Bio-Chips, Geruchssensoren, Schwefelwasserstoffsensoren und/oder MEMS-Sensoren ausgewählt sein.

Insbesondere bei Zubereitungen deren Viskosität temperaturabhängig stark schwankt, ist es zur Volumen- bzw. Massenkontrolle der dosierten Zubereitungen von Vorteil, Durchflusssensoren in der Dosiervorrichtung vorzusehen. Geeignete Durchflusssensoren
5 können aus der Gruppe der Blenden-Durchflusssensoren, magnetisch-induktiven Durchflussmessern, Massendurchflussmessung nach dem Coriolis-Verfahren, Wirbelzähler-Durchflussmessverfahren, Ultraschalldurchflussmessverfahren, Schwebekörperdurchflussmessung, Ringkolbendurchflussmessung, thermische Massendurchflussmessung oder Wirkdruckdurchflussmessung ausgewählt sein.

10 Es ist auch denkbar, dass in der Steuereinheit eine von der Temperatur abhängige Viskositätskurve wenigstens einer Zubereitung hinterlegt ist, wobei die Dosierung entsprechend der Temperatur und somit der Viskosität der Zubereitung durch die Steuereinheit angepasst wird.

15 In einer weiteren Ausgestaltungsform der Erfindung ist eine Vorrichtung zur direkten Bestimmung der Viskosität der Zubereitung vorgesehen.

20 Die vorab aufgeführten Alternativen zur Bestimmung der Dosiermenge bzw. der Viskosität einer Zubereitung dienen zur Erzeugung eines Steuersignals, dass durch die Steuereinheit derart zur Steuerung eines Spenders verarbeitet wird, dass im wesentlichen eine konstante Dosierung einer Zubereitung bewirkt wird.

25 Die Datenleitung zwischen Sensor und Steuereinheit kann über ein elektrisch leitendes Kabel oder kabellos realisiert sein.

30 Eine kabellos ausgebildete Datenleitung ist insbesondere durch die Übertragung elektromagnetischer Wellen ausgebildet. Es ist bevorzugt, eine kabellose Datenleitung nach normierten Standards wie beispielsweise Bluetooth, IrDA, IEEE 802, GSM, UMTS etc. auszubilden.

35 In einer besonders bevorzugten Ausbildung der Erfindung ist die Sensoreinheit am Boden des Dosiergeräts angeordnet wobei in Gebrauchsstellung der Boden des Dosiergeräts in Schwerkraftrichtung nach unten gerichtet ist. Hierbei ist es insbesondere bevorzugt, dass die Sensoreinheit einen Temperatur- und/ oder einen Leitfähigkeitssensor umfasst. Durch eine derartige Konfiguration wird sichergestellt, dass durch die Sprüharme des Geschirrspülers Wasser auf die Unterseite des Dosiergeräts und somit in Kontakt mit dem Sensor gebracht wird. Dadurch, dass durch die bodenseitige Anordnung des Sensors der Abstand zwischen

den Sprüharmen und dem Sensor möglichst gering ist, erfährt das Wasser zwischen dem Austritt an den Sprüharmen und dem Kontakt mit dem Sensor nur eine geringe Abkühlung, so dass eine möglichst genaue Temperaturmessung durchgeführt werden kann.

5 Steuereinheit

Eine Steuereinheit im Sinne dieser Anmeldung ist eine Vorrichtung, die geeignet ist, das Transportieren von Material, Energie und/oder Information zu beeinflussen. Die Steuereinheit beeinflusst hierzu Aktuatoren mit Hilfe von Informationen, insbesondere von Messsignalen der Sensoreinheit, die sie im Sinne des Steuerungsziels verarbeitet.

10

Insbesondere kann es sich bei der Steuereinheit um einen programmierbaren Mikroprozessor handeln. In einer besonders bevorzugten Ausführungsform der Erfindung ist auf dem Mikroprozessor eine Mehrzahl von Dosierprogrammen gespeichert, die in einer besonders bevorzugten Ausbildung entsprechend dem an das Dosiergerät gekoppelten Behälter

15 auswählbar und ausführbar sind.

15

Die Steuereinheit weist in einer bevorzugten Ausführungsform keine Verbindung zur möglicherweise vorhandenen Steuerung des Haushaltsgeräts auf. Es werden demnach keine Informationen, insbesondere elektrische oder elektromagnetischen Signale, direkt zwischen

20 der Steuereinheit und der Steuerung des Haushaltsgeräts ausgetauscht.

20

In einer alternativen Ausgestaltung der Erfindung ist die Steuereinheit mit der vorhandenen Steuerung des Haushaltsgeräts gekoppelt. Bevorzugt ist diese Kopplung kabellos ausgeführt. Beispielsweise ist es möglich, einen Sender an oder in einer Geschirrspülmaschine,

25 vorzugsweise auf oder an der in der Tür der Geschirrspülmaschine eingelassenen Dosierkammer zu positionieren, der drahtlos ein Signal an die Dosiereinheit überträgt, wenn die Steuerung des Haushaltsgeräts die Dosierung bspw. eines Reinigungsmittels aus der Dosierkammer oder von Klarspüler bewirkt.

25

30 In der Steuereinheit können mehrere Programme zur Freigabe von unterschiedlichen Zubereitungen oder zur Freigabe von Produkten in unterschiedlichen Anwendungsfällen gespeichert sein.

30

Der Aufruf des entsprechenden Programms kann in einer bevorzugten Ausgestaltung der

35 Erfindung durch entsprechende RFID-Label oder am Behälter ausgeformte geometrische Informationsträger bewirkt sein. So ist es beispielsweise möglich, die gleiche Steuereinheit für eine Mehrzahl von Anwendungen zu verwenden, beispielsweise zur Dosierung von

35

Reinigungsmittel in Geschirrspülmaschinen, zur Abgabe von Parfümen bei der Raumbeduftung, zur Applikation von Reinigungssubstanzen in ein Toilettenbecken etc.

Zur Dosierung von insbesondere zur Vergelung neigenden Zubereitungen kann die
5 Steuereinheit derart konfiguriert sein, dass einerseits die Dosierung in hinreichend kurzer Zeit erfolgt um ein gutes Reinigungsergebnis zu gewährleisten und andererseits die Zubereitung nicht so schnell dosiert, dass Vergelungen des Zubereitungsschwall auftreten. Dies kann beispielsweise durch eine intervallartige Freisetzung realisiert sein, wobei die einzelnen
10 Dosierungsintervalle so eingestellt sind, dass sich die entsprechend dosierte Menge vollständig während eines Reinigungszyklus auflösen.

Die Abgabe von Zubereitungen aus dem Dosiergerät kann sequenziell oder zeitgleich erfolgen.

15 Verfahren in der Steuereinheit (Programmierung)

„Lost-Signal“-Funktion

Durch die Steuereinheit kann insbesondere ein Verfahren zum Betrieb eines nicht fest mit einem Haushaltsgerät verbundenen Dosiergeräts zur Abgabe von wenigstens einer Wasch-
20 und/oder Reinigungsmittelzubereitung ins Innere des Haushaltsgeräts ausgebildet sein, wobei in der Steuereinheit wenigstens ein Dosierprogramm gespeichert ist, und die Steuereinheit mit wenigstens einem im Dosiergerät befindlichen Aktuator in der Art zusammenwirkt, dass Wasch- und/oder Reinigungsmittelzubereitung vom Dosiergerät ins
25 Innere des Haushaltsgeräts freisetzbar ist, das Dosiergerät wenigstens eine Empfangseinheit für Signale umfasst, die von wenigstens einer in dem Haushaltsgerät angeordneten
Sendeeinheit ausgesendet werden und wenigstens ein Teil der Signale in der dosiergeräteseitigen Steuereinheit in Steuerbefehle für die Aktuatoren des Dosiergeräts
30 gewandelt werden, wobei der Empfang der Signale dosiergeräteseitig mittels der Steuereinheit überwacht wird und beim nicht Empfang der Signale am Dosiergerät ein Dosierprogramm aus der Steuereinheit des Dosiergeräts aktiviert wird.

Hierdurch wird es möglich, dass bei einem Signalabriss zwischen der hausgeräteseitigen
Sendeeinheit und dem Dosiergerät, eine Dosierung von Zubereitung gewährleistet ist, indem
das Dosiergerät die Steuerungshoheit vom Haushaltsgerät auf die dosiergeräteinterne
35 Steuerung übergibt.

Insbesondere ist es vorteilhaft, dass das haushaltsgeräteseitige Signal in vordefinierten, periodischen zeitlichen Abständen von der haushaltsgeräteseitigen Sendeeinheit ins Innere

des Haushaltsgeräts ausgesendet wird. Hierdurch ist es möglich, dass die definierten, periodischen Zeitabstände, in denen ein Signal von der haushaltsgeräteseitigen Sendeeinheit abgegeben wird in der Steuereinheit des Dosiergeräts sowie im Haushaltsgerät hinterlegt sind. Reißt der Kontakt zwischen der Sendeeinheit des Haushaltsgeräts nach Empfang eines

5 Signals am Dosiergerät ab, so kann dieser Abriss durch den Vergleich der seit dem letzten empfangenen Signal verstrichenen Zeit und der Zeit, in der nach dem definierten, periodischen Zeitintervall der Empfang eines nachfolgenden Signals erwartet wird, dosiergeräteseitig festgestellt werden.

10 Es ist zu bevorzugen, dass die periodischen Signalabstände zwischen 1 sec und 10 min, bevorzugt zwischen 5 sec und 7 min, insbesondere bevorzugt zwischen 10 sec und 5 min gewählt sind. Es ist ganz besonders bevorzugt, dass die periodischen Signalabstände zwischen 3 min und 5 min gewählt sind.

15 Daher ist es insbesondere von Vorteil, dass der Empfang eines haushaltsgeräteseitig abgegebenen Signals in der Steuereinheit des Dosiergeräts mit einer Zeitinformation t_1 protokolliert wird.

Es ist ganz besonders bevorzugt, dass die Steuereinheit des Dosiergeräts nach Ablauf eines

20 vordefinierten Zeitintervalls t_{1-2} beginnend mit t_1 in dem kein weiteres haushaltsgerätesichtiges Signal vom Dosiergerät empfangen wurde, ein Dosierprogramm aus der Steuereinheit des Dosiergeräts aktiviert.

Gemäß einer vorteilhaften Weiterentwicklung der Erfindung wertet die Steuereinheit Anzahl

25 und/oder Zeitabfolge der von dem Dosiergerät empfangenen Signale in derart aus, dass entsprechend dem Auswertungsergebnis ein Dosierprogramm in der Steuereinheit aktiviert wird. Hierdurch wird es möglich, beispielsweise die Dauer eines Waschprogramms in einer Geschirrspülmaschine seit seinem Start durch Vergleich des Zeitpunkts des ersten Signalempfangs bis zum Zeitpunkt der Feststellung des Signalabrisses zu bestimmen, so

30 dass entsprechend dem Fortschritt des Waschprogramms ein geeignetes, dem Fortschritt des Waschprogramms entsprechendes Dosierprogramm in der Steuereinheit des Dosiergeräts aktiviert wird.

Es ist auch denkbar, dass basierend auf der oben bezeichneten Auswertung der Anzahl

35 und/oder Zeitabfolge der vom Dosiergerät empfangenen Signale ein in der Steuereinheit des Dosiergeräts gespeichertes Dosierprogramm beginnend ab einem definierten, dem Fortschritt des Waschprogramms entsprechendem Programmschritt in der Steuereinheit aktiviert wird.

Insbesondere umfassen die von der haushaltsgeräteseitigen Sendeeinheit ausgesendeten Signale wenigstens ein Steuersignal.

5 In einer vorteilhaften Weiterentwicklung der Erfindung umfassen die von der haushaltsgeräteseitigen Sendeeinheit ausgesendeten Signale wenigstens ein Überwachungssignal.

10 Weiterhin ist es vorteilhaft, dass wenigstens ein in der Steuereinheit gespeichertes Dosierprogramm ein Dosierprogramm des Haushaltsgeräts umfasst. Hierdurch ist es ermöglicht, dass bei einem Signalabriss zwischen dem Haushaltsgerät und dem Dosiergerät das Dosiergerät ein von dem Haushaltsgerät begonnenen Dosierprogramm fortsetzt.

15 Daher ist es insbesondere bevorzugt, dass die in der Steuereinheit des Dosiergeräts gespeicherten Dosierprogramme die Dosierprogramme des Haushaltsgeräts umfassen.

Beim Ausbleiben eines Signals am Dosiergerät kann vorteilhafter Weise ein für einen Benutzer wahrnehmbares akustisches und/oder optisches Signal erzeugt werden, dass den Signalabriss anzeigt.

20 Ferner kann es vorteilhaft sein, dass das Aussenden eines Überwachungssignals und/oder Steuersignals an dem Haushaltsgerät manuell von einem Benutzer bewirkt werden kann. Hierdurch kann ein Benutzer beispielsweise überprüfen, ob in einer vom ihm gewählten Positionierung des Dosiergeräts innerhalb des Haushaltsgeräts ein Signalempfang zwischen der Sendeeinheit des Haushaltsgeräts und dem Dosiergerät besteht. Dies kann zum Beispiel
25 durch ein am Haushaltsgerät ausgebildetes Bedienelement, wie beispielsweise ein Taster oder Schalter, realisiert sein, welcher bei Betätigung ein Überwachungs- und/oder Steuersignal aussendet.

30 Energiequelle

Im Sinne dieser Anmeldung wird als Energiequelle ein Bauelement des Dosiersystems verstanden, welches zweckmäßig ist, eine zum Betrieb der Dosiersystems bzw. des Dosiergeräts geeignete Energie bereit zu stellen. Bevorzugt ist die Energiequelle derart
35 ausgestaltet, dass das Dosiersystem autark ist.

Vorzugsweise stellt die Energiequelle elektrische Energie zur Verfügung. Bei der Energiequelle kann es sich beispielsweise um eine Batterie, einen Akkumulator ein Netzgerät, Solarzellen oder dergleichen handeln.

Besonders vorteilhaft ist es, die Energiequelle austauschbar auszuführen, zum Beispiel in Form einer auswechselbaren Batterie.

- 5 Eine Batterie kann beispielsweise ausgewählt sein aus der Gruppe der Alkali-Mangan-Batterien, Zink-Kohle-Batterien, Nickel-Oxyhydroxid-Batterien, Lithium-Batterien, Lithium-Eisensulfid-Batterien, Zink-Luft-Batterien, Zink-Chlorid-Batterien, Quecksilberoxid-Zink-Batterien und/oder Silberoxid-Zink-Batterien.
- 10 Als Akkumulator eignen sich beispielsweise Bleiakumulatoren (Bleiodioxid/Blei), Nickel-Cadmium-Akkus, Nickel-Metallhydrid-Akkus, Lithium-Ionen-Akkus, Lithium-Polymer-Akkus, Alkali-Mangan-Akkus, Silber-Zink-Akkus, Nickel-Wasserstoff-Akkus, Zink-Brom-Akkus, Natrium-Nickelchlorid-Akkus und/oder Nickel-Eisen-Akkus.
- 15 Der Akkumulator kann insbesondere in derart ausgestaltet sein, dass er durch Induktion wiederaufladbar ist.

Es ist jedoch auch denkbar, mechanische Energiequellen bestehend aus einer oder mehrerer Schraubenfeder, Torsionsfeder oder Drehstabfeder, Biegefeder, Luftfeder/Gasdruckfeder und/oder Elastomerfeder auszubilden.

20

Die Energiequelle ist in dergestalt dimensioniert, dass das Dosiergerät in etwa 300 Dosierzyklen durchlaufen kann, bevor die Energiequelle erschöpft ist. Es ist insbesondere bevorzugt, dass die Energiequelle zwischen 1 und 300 Dosierzyklen, ganz besonders bevorzugt zwischen 10 und 300, weiterhin bevorzugt zwischen 100 und 300 durchlaufen kann, bevor die Energiequelle erschöpft ist.

25

Ferner können in oder an der Dosiereinheit Mittel zur Energieumwandlung vorgesehen sein, die eine Spannung erzeugen, mittels derer der Akkumulator aufgeladen wird. Beispielsweise können diese Mittel als Dynamo ausgebildet sein, der durch die Wasserströme während eines Spülgangs in einer Geschirrspülmaschine angetrieben wird und die so erzeugte Spannung an den Akkumulator abgibt.

30

Schwingzerstäuber

35 In einer weiteren bevorzugten Ausführung der Erfindung weist das Dosiersystem wenigstens einen Schwingzerstäuber auf, über den es ermöglicht ist, eine Zubereitung in die Gasphase zu überführen bzw. in der Gasphase zu halten. So ist es beispielsweise denkbar, Zubereitungen mittels des Schwingzerstäubers zu verdampfen, zu vernebeln und/oder zu

zerstäuben, wodurch die Zubereitung in die Gasphase übergeht bzw. ein Aerosol in der Gasphase bildet, wobei die Gasphase üblicherweise Luft ist.

Insbesondere von Vorteil ist diese Ausführung bei der Anwendung in einer Geschirrspül- oder
5 Waschmaschine, wo eine entsprechende Freisetzung von Zubereitung in die Gasphase in einem verschließbaren Spül- bzw. Waschraum erfolgt. Die in die Gasphase eingebrachte Zubereitung kann sich gleichmäßig im Spülraum verteilen und auf dem in der Geschirrspülmaschine befindlichen Spülgut niederschlagen.

10 Die durch den Schwingzerstäuber freigesetzte Zubereitung kann ausgewählt sein aus der Gruppe der tensidhaltigen Zubereitungen, enzymhaltigen Zubereitungen, geruchsneutralisierenden Zubereitungen, biozide Zubereitungen, antibakteriellen Zubereitungen.

15 Durch das Aufbringen der Reinigungszubereitungen auf das Spülgut aus der Gasphase wird eine gleichmäßige Schicht der entsprechenden Reinigungszubereitung auf der Spülgutoberfläche aufgebracht. Besonders bevorzugt ist es, dass die gesamte Spülgutoberfläche von der Reinigungszubereitung benetzt ist.

20 Hierdurch können mehrere vorteilhafte Wirkungen vor dem Beginn eines Wasser freisetzenden Reinigungsprogramms der Geschirrspülmaschine erzielt werden. Zum einen kann durch eine geeignete Reinigungszubereitung ein Entstehen von Schlechtgerüchen durch biologische Zersetzungsprozesse von an dem Spülgut anhaftenden Speiseresten unterdrückt werden. Zum anderen kann eine entsprechende Reinigungszubereitung ein „Einweichen“ der
25 am Spülgut möglicherweise anhaftenden Speisereste bewirken, so dass sich diese im Reinigungsprogramm des Geschirrspülers leicht und vollständig, insbesondere bei Niedrigtemperaturprogrammen, ablösen lassen.

Ferner ist es möglich nach der Beendigung eines Reinigungsprogramms einer
30 Geschirrspülmaschine eine Zubereitung mittels des Schwingzerstäubers auf das Spülgut aufzubringen. Hierbei kann es sich beispielsweise um eine antibakteriell wirkende Zubereitung oder eine Zubereitung zur Modifikation von Oberflächen handeln.

Abgabevorrichtung des Geschirrspülers

35 Das Dosiergerät kann in einer bevorzugten Ausführung der Erfindung von einer in einer Geschirrspülmaschine fixierten Abgabevorrichtung Signale empfangen.

Die Abgabevorrichtung zur Abgabe von wenigstens einer Zubereitung ins Innere eines Geschirrspülers kann insbesondere ein Reinigungsmittelgeber, ein Abgabegerät für Klarspüler oder Salz oder ein Kombidosiergerät sein.

- 5 Die Abgabevorrichtung umfasst vorteilhafter Weise wenigstens eine Sendeeinheit und/oder wenigstens eine Empfangseinheit zur drahtlosen Übermittlung von Signalen ins Innere des Geschirrspülers bzw. zum drahtlosen Empfang von Signalen aus dem Inneren des Geschirrspülers.
- 10 Besonders vorteilhaft ist es, dass die Sendeeinheit und/oder Empfangseinheit zum Aussenden bzw. Empfang von Infrarotsignalen konfiguriert ist. Insbesondere ist es von Vorteil, dass die Sendeeinheit und/oder Empfangseinheit zum Aussenden bzw. Empfang von Infrarotsignalen im nahen Infrarotbereich (780nm-3.000nm) konfiguriert ist.
- 15 Insbesondere umfasst die Sendeeinheit wenigstens eine LED. Besonders bevorzugt umfasst die Sendeeinheit wenigstens zwei LEDs. Hierbei ist es ganz besonders vorteilhaft, dass wenigstens zwei LEDs in einem um 90° zueinander versetzten Abstrahlwinkel angeordnet sind. Hierdurch lässt sich durch die erzeugten Mehrfachreflexionen innerhalb des Geschirrspülers die Gefahr von Signalschatten, in denen sich ein frei positionierbarer
- 20 Empfänger der Signale, insbesondere ein Dosiergerät, befinden könnte, vermindern.

Die Empfangseinheit der Abgabevorrichtung kann insbesondere eine Photodiode umfassen.

- 25 In einer Weiterentwicklung der Erfindung kann die Abgabevorrichtung zusätzlich oder alternativ auch zum Aussenden bzw. Empfang von Funksignalen konfiguriert sein.

Bei dem von der Sendeeinheit ausgesendete und/oder Empfangseinheit empfangene Signal handelt es sich insbesondere um einen Träger von Information, insbesondere um ein Steuersignal.

- 30 Es ist insbesondere bevorzugt, dass die Abgabevorrichtung in der Tür einer Geschirrspülmaschine angeordnet ist.

- 35 Ferner kann an der Abgabevorrichtung eine Aufnahme zur lösbaren Fixierung eines Dosiergeräts an der Abgabevorrichtung vorgesehen sein. Hierdurch ist es beispielsweise möglich, das Dosiergerät nicht nur in der Geschirrschublade eines Geschirrspülers zu positionieren, sondern auch direkt an einer Abgabevorrichtung des Geschirrspülers, insbesondere eines Kombidosiergeräts, zu fixieren. Zum einen wird hierdurch kein

Beladungsraum in der Geschirrschublade durch das Dosiergerät belegt, zum anderen erfolgt eine definierte Positionierung des Dosiergeräts relativ zur Abgabevorrichtung.

5 Häufig weisen Abgabevorrichtungen wie ein Kombidosiergerät eine schwenkbare Klappe auf, die innerhalb eines Waschprogramms geöffnet wird, um die in der Dosierkammer des Kombigeräts befindliche Reinigungszubereitung ins Innere der Geschirrspülmaschine abzugeben. Die Aufnahme für das Dosiergerät kann nun an der Abgabevorrichtung in der Art ausgebildet sein, dass ein Öffnen der Klappe verhindert ist, wenn das Dosiergerät in der Aufnahme fixiert ist. Hierdurch wird die Gefahr einer Doppeldosierung aus dem Dosiergerät
10 und der Abgabevorrichtung verhindert.

Des Weiteren ist es vorteilhaft, die Fixierung der Abgabevorrichtung und die Sende- und/oder Empfangseinheit derart zu konfigurieren, dass zumindest die Sendeeinheit direkt auf den Empfänger des in der Fixierung angeordneten Dosiergeräts einstrahlt.
15

Vorteilhafter Weise, weist das nicht fest mit dem Geschirrspüler verbundene Dosiergerät zur Verwendung in einem die Abgabevorrichtung umfassenden Dosiersystem wenigstens eine Empfangs- und/oder wenigstens eine Sendeeinheit zur drahtlosen Übermittlung von Signalen
20 aus dem Inneren des Geschirrspülers zu der Abgabevorrichtung bzw. zum drahtlosen Empfang von Signalen von der Abgabevorrichtung auf.

Anwendungsbeispiele

Grundsätzlich ist das Dosiersystem der eingangs beschriebenen Art dazu geeignet, in oder in
25 Verbindung mit wasserführenden Vorrichtungen jedweder Art eingesetzt zu werden.

Das erfindungsgemäße Dosiersystem ist insbesondere geeignet zu Verwendung in wasserführenden Haushaltsgeräten wie Geschirrspül- und/oder Waschmaschinen, jedoch nicht auf eine derartige Verwendung beschränkt.
30

Generell ist es möglich das erfindungsgemäße Dosiersystem überall dort anzuwenden, wo eine Dosierung von wenigstens einer, bevorzugt mehrerer Zubereitungen in ein flüssiges Medium entsprechend einem ein Dosierprogramm auslösenden oder steuernden äußeren physikalischen oder chemischen Parameter benötigt wird.
35

So ist es beispielsweise auch denkbar, das Dosiersystem in Haushaltsrobotern, wie beispielsweise Bodenreinigungsautomaten, zur Dosierung von Reinigungssubstanzen in ein Toilettenbecken oder WC-Spülkasten, in wasserführenden Reinigungsgeräten wie

beispielsweise Hochdruckreiniger, in Scheibenwaschanlagen für Fahrzeuge, in Pflanzenbewässerungssystemen, Dampfbügelvorrichtungen, Armaturen und dergleichen anzuwenden.

Abbildungsverzeichnis

- Figur 1 Autarkes Dosiergerät mit Zwei-Kammer-Kartusche im separierten und zusammengebauten Zustand
- 5 Figur 2 Autarkes Dosiergerät mit Zwei-Kammer-Kartusche angeordnet in einer Schublade einer Geschirrspülmaschine
- Figur 3 Zwei-Kammer-Kartusche im separierten Zustand zu einem autarken und internen maschinen-integrierten Dosiergerät
- Figur 4 Zwei-Kammer-Kartusche im zusammengebauten Zustand mit einem internen maschinen-integrierten Dosiergerät
- 10 Figur 5 Zwei-Kammer-Kartusche im separierten Zustand zu einem autarken und externen maschinen-integrierten Dosiergerät
- Figur 6 Zwei-Kammer-Kartusche im zusammengebauten Zustand mit einem externen maschinen-integrierten Dosiergerät
- 15 Figur 7 Zwei-Kammer-Kartusche im separierten und zusammengebauten Zustand zu einem autarken, maschinen-integrierbarem Dosiergerät
- Figur 8 Zwei-Kammer-Kartusche im zusammengebauten Zustand zu einem autarken, maschinen-integriertem Dosiergerät
- Figur 9 Autarkes Dosiergerät mit nachfüllbarem Zwei-Kammer-Kartusche und Nachfülleinheit
- 20 Figur 10 Kartusche gebildet aus einem wannen- und einen deckelförmigen Kartuschenelement
- Figur 11 Kartusche gebildet aus zwei wannenförmigen Kartuschenelementen
- Figur 12 Kartusche gebildet aus einem napfförmigen, bodenlosem Behälter und einem Kartuschenboden
- 25 Figur 13 Kartusche gebildet aus einem napfförmigen, oben geöffneten Behälter mit einem Kartuschendeckel
- Figur 14 Kartusche gebildet aus zwei Kammerelementen
- Figur 15 Kartusche mit Nachfüllbeutel
- 30 Figur 16 Kartusche mit Kammer zur Abgabe von flüchtigen Substanzen
- Figur 17 Kartusche mit drei Kammern in Vorderansicht
- Figur 18 Kartusche mit drei Kammern in Aufsicht
- Figur 19 Zweiteilige Kartusche mit einem wannenförmigen und einem plattenartigen Kartuschenelement in Explosionsdarstellung
- 35 Figur 20 Zweiteilige Kartusche mit einem napfartigen Behälter und einem Kartuschenboden in Explosionsdarstellung
- Figur 21 Drei-Kammer-Kartusche mit Dosiergerät im separierten Zustand in einer perspektivischen Ansicht

- Figur 22 Drei-Kammer-Kartusche mit Belüftungsöffnungen in einer perspektivischen Ansicht
- Figur 23 Perspektivische Innenansicht in eine Drei-Kammer-Kartusche mit entfernter Vorderwand
- 5 Figur 24 Längsschnittansicht in eine Drei-Kammer-Kartusche
- Figur 25 Längsschnittansicht von einer mit dem Dosiergerät gekoppelten Drei-Kammer-Kartusche
- Figur 26 Ausbildung des Belüftungskanals an einem Trennsteg der Kartusche in einer Prinzipskizze
- 10 Figur 27 Kartusche und Dosiergerät im ungekoppelten Zustand in einer Querschnittsansicht
- Figur 28 Kartusche und Dosiergerät im schwenkbar, eingerasteten Zustand in einer Querschnittsansicht
- Figur 29 Kombidosiergerät mit Sende- und Empfangseinheit
- 15 Figur 30 Kombidosiergerät mit Sende- und Empfangseinheit mit geöffnetem Dosierkammerdeckel
- Figur 31 Kombidosiergerät mit Aufnahme für externes Dosiergerät
- Figur 32 Dosiergerät und im Haushaltsgesetz angeordnete Sendeeinrichtung
- Figur 33 Dosiergerät und im Haushaltsgesetz angeordnete Sendeeinrichtung bei beladenem Haushaltsgesetz
- 20 Figur 34 Dosiergerät und im Haushaltsgesetz angeordnete zwei Signaltypen abgebende Sendeeinrichtung
- Figur 35 Dosiergerät mit zwei Signaltypen abgebende Sendeeinrichtung und im Haushaltsgesetz Empfangseinrichtung
- 25 Figur 36 Dosiergerät mit optischer Sendeeinrichtung, koppelbarer Kartusche und haushaltsgeräteseitigen Sende- und/oder Empfangseinrichtungen

Figur 1 zeigt ein autarkes Dosiergerät 2 mit einer Zwei-Kammer-Kartusche 1 im separierten und zusammengebauten Zustand.

Das Dosiergerät 2 weist zwei Dosierkammereinlässe 21a,21b zur wiederholt lösbaren Aufnahme der korrespondierenden Auslassöffnungen 5a,5b der Kammern 3a,3b der Kartusche 1 auf. An der Vorderseite befinden sich Anzeige- und Bedienelemente 37, die den Betriebszustand des Dosiergeräts 2 anzeigen bzw. auf diesen einwirken.

Die Dosierkammereinlässe 21a,21b weisen ferner Mittel auf, die beim Aufstecken der Kartusche 1 auf das Dosiergerät 2 die Öffnung der Auslassöffnungen 5a,5b der Kammern 3a,3b bewirken, so dass das Innere der Kammern 3a,3b kommunizierend mit den Dosierkammereinlässen 21a,21b verbunden ist.

Die Kartusche 1 kann aus einer oder mehreren Kammern 3a,3b bestehen. Die Kartusche 1 kann einstückig mit mehreren Kammern 3a,3b oder mehrstückig ausgebildet sein, wobei dann die einzelnen Kammern 3a,3b zu einer Kartusche 1 zusammengefügt werden, insbesondere durch stoffschlüssige, formschlüssige oder kraftschlüssige Verbindungsmethoden.

Insbesondere kann die Fixierung durch eine oder mehrere der Verbindungsarten aus der Gruppe der Snap-In Verbindungen, Pressverbindungen, Schmelzverbindungen, Klebverbindungen, Schweißverbindungen, Lötverbindungen, Schraubverbindungen, Keilverbindungen, Klemmverbindungen oder Prellverbindungen erfolgen. Insbesondere kann die Fixierung auch durch einen Schrumpfschlauch (sog. Sleeve) ausgebildet sein, der in einem erwärmten Zustand zumindest abschnittsweise über die Kartusche gezogen wird und die Kartusche im abgekühlten Zustand fest umschließt.

Um vorteilhafte Restentleerungseigenschaften der Kartusche 1 bereitzustellen, kann der Boden der Kartusche 1 trichterförmig zur Abgabeöffnung 5a,5b hin geneigt sein. Des Weiteren kann die Innenwand der Kartusche 1 durch geeignete Materialwahl und/oder Oberflächenausgestaltung in derart ausgebildet sein, dass eine geringe Materialanhaftung des Produkts an der inneren Kartuschenwand realisiert ist. Auch durch diese Maßnahme lässt sich die Restentleerbarkeit der Kartusche 1 weiter optimieren.

Die Kammern 3a,3b der Kartusche 1 können gleiche oder voneinander verschiedene Füllvolumina aufweisen. Bei einer Konfiguration mit zwei Kammern 3a,3b beträgt das Verhältnis der Kammervolumina bevorzugt 5:1, bei einer Konfiguration mit drei Kammern

bevorzugt 4:1:1, wobei diese Konfigurationen insbesondere zur Verwendung in Geschirrspülmaschinen geeignet sind.

5 Eine Verbindungsmethode kann auch darin bestehen, dass die Kammern 3a, 3b in einen der korrespondierenden Dosierkammereinflüssen 21a,21b des Dosiergeräts 2 gesteckt und so gegeneinander fixiert werden.

Die Verbindung zwischen den Kammern 3a,3b kann insbesondere lösbar ausgebildet sein, um ein separates Austauschen einer Kammer zu erlauben.

10

Die Kammern 3a,3b beinhalten jeweils eine Zubereitung 40a,40b. Die Zubereitung 40a,40b können gleiche oder unterschiedliche Zusammensetzung aufweisen.

15 Vorteilhafter Weise sind die Kammern 3a,3b aus einem transparenten Material gefertigt, so dass der Füllstand der Zubereitungen 40a,40b von Außen durch den Benutzer sichtbar ist. Es kann jedoch auch von Vorteil sein, wenigstens eine der Kammern aus einem opaken Material zu fertigen, insbesondere dann, wenn die in dieser Kammer befindliche Zubereitung licht-sensitive Inhaltsstoffe enthält.

20 Die Auslassöffnungen 5a,5b sind so ausgestaltet, dass sie mit den korrespondierenden Dosierkammereinflüssen 21a,21b eine form- und/oder kraftschlüssige, insbesondere flüssigkeitsdichte, Verbindung ausbilden.

25 Besonders vorteilhaft ist es, dass jeder der Auslassöffnungen 5a,5b so ausgebildet ist, dass er nur auf einen der Dosierkammereinflüsse 21a,21b passt, wodurch verhindert wird, dass eine Kammer versehentlich auf einen falschen Dosierkammereinfluss gesteckt wird.

Die Kartusche 1 weist üblicherweise ein Füllvolumen von <5.000 ml, insbesondere <1.000 ml, bevorzugt <500ml, besonders bevorzugt <250 ml, ganz besonders bevorzugt < 50 ml auf.

30

Die Dosiereinheit 2 und die Kartusche 1 können im zusammengefügt Zustand insbesondere den Geometrien der Geräte an oder in denen sie angewendet werden angepasst sein um einen möglichst geringen Nutzvolumenverlust zu gewährleisten. Zur Verwendung der Dosiereinheit 2 und der Kartusche 1 in Geschirrspülmaschinen ist es 35 besonders vorteilhaft, die Dosiereinheit 2 und die Kartusche 1 in Anlehnung an in Geschirrspülmaschinen zu reinigendem Geschirr auszuformen. So kann die Dosiereinheit 2 und die Kartusche 1 beispielsweise plattenförmig, in etwa in den Abmessungen eines Tellers,

ausgebildet sein. Hierdurch kann die Dosiereinheit platz sparend im Unterkorb positioniert werden.

Um eine unmittelbare optische Füllstandskontrolle bereitzustellen, ist es von Vorteil, die
5 Kartusche 1 zumindest abschnittsweise aus einem transparenten Material zu formen.

Um hitzeempfindliche Bestandteile eines in einer Kartusche befindlichen Produktes vor Wärmeeinwirkung zu schützen, ist es von Vorteil, die Kartusche 1 aus einem Material mit einer geringen Wärmeleitfähigkeit herzustellen.

10

Die Auslassöffnungen 5a,5b der Kartusche 1 sind bevorzugt auf einer Linie bzw. in einer Flucht angeordnet, wodurch eine schlanke, tellerförmige Ausbildung des Dosierspenders ermöglicht ist.

15 Figur 2 zeigt ein autarkes Dosiergerät mit einer Zwei-Kammer-Kartusche 1 in der Geschirrschublade 11 bei geöffneter Geschirrspülmaschinentür 39 einer Geschirrspülmaschine 38.

Figur 3 zeigt eine Zwei-Kammer-Kartusche 1 im separierten Zustand zu einem autarken
20 Dosiergerät 2 und einem internen, maschinen-integriertem Dosiergerät. Hierbei ist die Kartusche 1 in derart ausgebildet, dass sie sowohl mit dem autarken Dosiergerät 2 als auch mit dem maschinen-integrierten Dosiergerät (nicht dargestellt) koppelbar ist, was durch die in Figur 3 dargestellten Pfeile angedeutet ist.

25 Auf der ins Innere der Geschirrspülmaschine 38 gerichteten Seite der Geschirrspülmaschinentür 39 ist eine Vertiefung 43 ausgeformt, in die die Kartusche 1 eingesetzt werden kann, wobei durch das Einsetzen die Auslassöffnungen 5a,5b der Kartusche 1 kommunizierend mit den Adapterstücken 42a,42b verbunden sind. Die Adapterstücke 42a,42b sind ihrerseits mit dem maschinen-integrierten Dosiergerät gekoppelt.

30

Zur Fixierung der Kartusche 1 in der Vertiefung 43 können Halteelemente 44a,44b an der Vertiefung 43 vorgesehen sein, die eine kraft- und/oder formschlüssige Fixierung der Kartusche in der Vertiefung 43 gewährleisten. Selbstverständlich ist es auch denkbar, dass entsprechende Halteelemente an der Kartusche 1 vorgesehen sind. Die Halteelemente 44a,
35 44b können bevorzugt ausgewählt sein aus der Gruppe der Schnappverbindungen, Rastverbindungen, Schnapp-Rast-Verbindungen, Klemmverbindungen oder Steckverbindungen.

Im Betrieb der Geschirrspülmaschine 38 wird durch das maschinen-integrierte Dosiergerät Zubereitung 40a,40b aus der Kartusche 1 durch die Adapterelemente 42a, 42b hindurch dem entsprechenden Spülzyklus zugegeben.

- 5 Figur 4 zeigt die aus Figur 3 bekannte Kartusche 1 im eingebauten Zustand in der Tür 39 einer Geschirrspülmaschine 38.

10 Eine weitere Ausführungsform der Erfindung ist in Figur 5 abgebildet. Figur 5 zeigt die aus Figur 3 bekannte Kartusche 1 mit einer am Kopf der Kartusche 1 angeordneten Kammer 45, welche in ihrer Mantelfläche eine Mehrzahl von Öffnungen 46 aufweist. Vorzugsweise ist die Kammer 45 mit einer Luftverbesserungszubereitung befüllt, welche durch die Öffnungen 46 an die Umgebung abgegeben wird. Die Luftverbesserungszubereitung kann insbesondere zumindest einen Duftstoff und/oder eine geruchsbekämpfende Substanz umfassen.

- 15 Anders als bei der aus Figur 3 und Figur 4 bekannten Anordnung der Kartusche 1 im Inneren einer Geschirrspülmaschine 38, ist es auch möglich, eine Vertiefung 43 mit Adapterelementen 42a,42b zur Kopplung mit der Kartusche 1 an einer äußeren Oberfläche einer Geschirrspülmaschine 38 vorzusehen. Dies ist exemplarisch in Figur 5 und Figur 6 dargestellt.

20 Selbstverständlich kann die in Figur 5 und Figur 6 abgebildete Kartusche 1 auch mit einer eine Luftverbesserungssubstanz enthaltenden Kammer 45 in einer entsprechend ausgebildeten Aufnahme im Inneren einer Geschirrspülmaschine 38 angeordnet sein.

- 25 Eine weitere Ausgestaltung der Erfindung ist in Figur 7 gezeigt. Das Dosiergerät 2 kann hierbei mit der Kartusche 1 gekoppelt werden, was durch den ersten, linken Pfeil in der Zeichnung entsprechend angedeutet ist. Anschließend werden Kartusche 1 und Dosiergerät 2 als eine Baugruppe über die Schnittstelle 47,48 an den Geschirrspüler gekoppelt, was durch den rechten Pfeil angedeutet ist. Das Dosiergerät 2 weist eine Schnittstelle 47 auf, über
30 welche Daten und/oder Energie zu und/oder vom Dosiergerät 2 übertragen werden. In der Tür 39 des Geschirrspülers 38 ist eine Vertiefung 43 zur Aufnahme des Dosiergeräts 2 vorgesehen. In der Vertiefung 43 ist eine zweite Schnittstelle 48 vorgesehen, die Daten und/oder Energie zu und/oder vom Dosiergerät 2 überträgt.

- 35 Bevorzugt werden Daten und/oder Energie kabellos zwischen der ersten Schnittstelle 47 am Dosiergerät 2 und der zweiten Schnittstelle 48 am Geschirrspüler 38 ausgetauscht. Es ist insbesondere bevorzugt, dass Energie von der Schnittstelle 48 des Geschirrspülers 38

kabellos über die Schnittstelle 47 an das Dosiergerät 2 übertragen wird. Dies kann beispielsweise induktiv und/oder kapazitiv geschehen.

Es ist ferner vorteilhaft, auch die Schnittstelle zur Übertragung von Daten kabellos auszubilden. Dies kann über die im Stand der Technik bekannten Methoden zur drahtlosen Übertragung von Daten realisiert werden, wie beispielsweise mittels Funkübertragung oder IR-Übertragung.

Alternativ können die Schnittstellen 47,48 auch durch integrierte Steckverbindungen ausgebildet sein. Vorteilhafter Weise sind die Steckverbindungen in derart ausgebildet, dass sie vor dem Eintritt von Wasser oder Feuchtigkeit geschützt sind.

Figur 9 zeigt eine Kartusche 1 deren Kammern 3a,3b über die kopfseitigen Öffnungen 49a,49b beispielsweise mittels einer Nachfüllkartusche 51 befüllbar ist. Die Öffnungen 49a,49b der Kartusche 1 können beispielsweise als Silikonventile ausgebildet sein, welche sich beim Durchstoßen durch den Adapter 50a,50b öffnen und beim Entfernen des Adapters 50a,50b wieder schließen, so dass ein unbeabsichtigtes Auslaufen von Zubereitung aus der Kartusche verhindert ist.

Die Adapter 50a,50b sind in derart ausgebildet, dass sie die Öffnungen 49a,49b der Kartusche 1 durchstoßen können. Vorteilhafter Weise sind die Öffnungen 49a,49b der Kartusche 1 sowie der Adapter 50a,50b hinsichtlich ihrer Position und Größe in derart konfiguriert, dass der Adapter nur in einer vordefinierten Position in die Öffnungen 49a,49b eingreifen kann. Hierdurch kann insbesondere eine Fehlbefüllung der Kartuschenkammern 3a,3b verhindert werden und es ist sicher gestellt, dass die jeweils gleiche oder kompatible Zubereitung aus einer Kammer 52a,52b der Nachfüllkartusche 51 in die korrespondierende Kammer 3a,3b der Kartusche 1 gelangt.

Weitere Ausführungsbeispiele der aus den vorangestellten Abbildungen bekannten Kartusche sind in den Figur 10 bis Figur 16 gezeigt.

In einer ersten Ausführungsform, welche in Figur 10 wiedergegeben ist, besteht die Kartusche 1 aus einem ersten wannenförmigen Element 6 und einem zweiten platten- oder deckelartigen Element 7, wobei in der Figur 10 die beiden Elemente 6,7 im nicht zusammengefügten Zustand gezeigt sind. Das zweite, platten- oder deckelartige Element 7 ist derart dimensioniert, dass es im zusammengefügten Zustand der Kartusche 1 das erste wannenförmige Element 6 entlang der Verbindungskante 8 vollständig überdeckt.

Das erste, wannenförmige Element 6 wird durch den Kartuschenkopf 10, die Kartuschenseitenflächen 11 und 12 sowie den Kartuschenboden 4 gebildet. Durch den Trennsteg 9 werden die beiden Kammern 3a,3b der Kartusche 1 definiert. Am Kartuschenboden 4 sind für jede der Kammern 3a,3b jeweils eine Auslassöffnung 5a,5b
5 vorgesehen. Die Kartusche 1 wird durch stoffschlüssiges Fügen des ersten, wannenförmigen Elements 6 mit dem zweiten, platten- oder deckelartigen Element 7 gebildet.

Eine weitere Ausgestaltungsmöglichkeit der Kartusche zeigt die Figur 11, in der ebenfalls zwei Kartuschenelemente 6,7 im noch nicht zusammengefügt Zustand zu sehen sind. Die
10 beiden Kartuschenelemente 6,7 sind dabei spiegelsymmetrisch ausgebildet, so dass im zusammengefügt Zustand die Verbindungskanten 8 der beiden Elemente 6,7 vollständig aneinander aufliegen. Die Auslassöffnungen 5a und 5b sind dabei lediglich am Boden 4 des ersten Kartuschenelements 6 ausgebildet, so dass die Verbindungskante 8 der Elemente 6,7 am Kartuschenboden 4 außerhalb der Auslassöffnungen 5a,5b verläuft und die
15 Verbindungskante 8 die Auslassöffnungen 5a,5b also nicht schneidet. Hierdurch kann eine sicherere Abdichtung der Auslassöffnungen 5a,5b gewährleistet werden, da sich Materialdeformationen im Bereich der Auslassöffnungen 5a,5b insbesondere aufgrund thermischer Belastungen gleichmäßiger ausgestalten und nicht durch eine Stoß- bzw. Verbindungskante 8 eine ungleichmäßige Deformation auftritt, welche nachfolgend zu
20 unerwünschten Dichtungsproblemen führen kann.

Figur 12 zeigt eine Abwandlung der aus Figur 10 und Figur 11 bekannten Kartusche. In dieser Ausführung ist das erste Kartuschenelement 6 als einstückiger napfförmiger, bodenloser Kunststoffbehälter ausgestaltet. Die Kartusche 1 wird durch Einfügen des Bodens
25 4 an den Behälter 6 entlang der Verbindungskante 8 gebildet, was durch den Pfeil in der Figur angedeutet ist. Der Boden 4 weist eine erste Öffnung 5a und eine zweite Öffnung 5b auf, die im zusammengebauten Zustand der Kartusche 1 ein Ausfließen von Zubereitung aus den jeweiligen Kammern 3a,3b erlauben.

30 Alternativ hierzu ist auch denkbar, dass ein Kartuschenelement 6 als napfartiger, oben geöffneter Behälter mit den Kammern 3a,3b und das zweite Element als Kartuschendeckel 10 ausgebildet ist, der mit dem napfartigen, oben geöffneten Behälter flüssigkeitsdicht entlang der Verbindungskante 8 verbunden ist, wie es aus der Figur 13 hervorgeht.

35 Dass die Kartusche 1 auch aus zwei voneinander separat ausgeformten Kammern 3a,3b gebildet sein kann, ist in Figur 14 dargestellt. Die beiden Kammern 3a,3b werden in dieser Ausgestaltungsvariante stoff-, form- und/oder kraftschlüssig lösbar oder unlösbar miteinander verbunden und bilden so die Kartusche 1.

Figur 15 zeigt die aus Figur 13 bekannte Kartusche 1 als Aufnahmebehältnis für einen mit Zubereitung 40 befüllten Beutel 64, so dass durch Einsetzen der Beutel in die Kartuschenkammern, was durch die Pfeile in der Abbildung angedeutet ist, ein so genanntes „Bag-in-Bottle“-Behältnis ausgebildet wird. Die Öffnungen 65a,65b der Beutels 64a,64b sind in derart ausgeformt, dass sie in die Öffnungen 5a,5b der Kartusche 1 eingesteckt werden können. Vorzugsweise sind die Öffnungen 65a,65b als formstabile Kunststoffzylinder ausgeformt. Es ist zum einen denkbar, dass jeweils ein Beutel 64a,64b in eine entsprechende Kammer der Kartusche 1 positioniert wird, es ist jedoch auch möglich, einen über einen Steg 66 verbundenen Mehrkammerbeutel auszubilden, der als Ganzes in die Kartusche eingesetzt wird.

In Figur 16 ist eine Weiterentwicklung der aus der Figur 10 bis Figur 14 bekannten Kartuschen gezeigt, bei der an der Kartusche eine weitere Kammer 45 zur Aufnahme einer Zubereitung angeordnet und in derart konfiguriert ist, dass eine Abgabe von flüchtigen Substanzen aus der Zubereitung in die Umgebung der Kammer 45 bewirkt ist.

In der Kammer 45 können sich beispielsweise flüchtige Duftstoffe oder Luftverbesserungssubstanzen befinden, welche durch die Öffnungen 46 der Kammer 45 an die Umgebung abgegeben werden.

Man erkennt ferner, dass die Öffnungen 5a,5b durch Silikonventile, die eine x-förmige Schlitzung aufweisen, verschlossen sind.

Figur 17 zeigt eine weitere mögliche Ausführungsform der Kartusche 1 mit drei Kammern 3a,3b,3c. Die erste Kammer 3a und die zweite Kammer 3b weisen ein in etwa gleiches Füllvolumen auf. Die dritte Kammer 3c hat ein Füllvolumen, das etwa 5 mal so groß ist wie das einer der Kammern 3a oder 3b. Der Kartuschenboden 4 weist im Bereich der dritten Kammer 3c einen rampenartigen Absatz auf. Durch diese asymmetrische Gestaltung der Kartusche 1 kann sichergestellt werden, dass die Kartusche 1 in einer dafür vorgesehenen Position mit dem Dosiergerät 2 koppelbar ist und ein Einsetzen in einer falschen Lage durch eine korrespondierende Ausgestaltung des Dosiergeräts 2 bzw. der Konsole 54 verhindert ist.

In der Aufsicht auf die Kartusche, welche in Figur 18 abgebildet ist, sind die Trennstege 9a und 9b zu erkennen, welche die Kammern der Kartusche 1 voneinander trennen. Die aus Figur 17 und Figur 18 bekannte Kartusche kann auf unterschiedliche Weise gebildet werden.

- 41 -

In einer ersten Variante, die Figur 19 zu entnehmen ist, ist die Kartusche 1 aus einem ersten wannenartigen Kartuschenelement 7 und einem zweiten, deckel- bzw. plattenartigen Kartuschenelement 6 gebildet. In dem wannenartigen Kartuschenelement 7 sind die Trennstege 9a und 9b angeformt, durch welche die drei Kammern der Kartusche 1
5 ausgebildet werden. Am Boden 4 des wannenförmigen Kartuschenelements 7 sind jeweils unterhalb der Kammern der Kartusche 1 die Auslassöffnungen 5a,5b,5c angeordnet.

Wie der Figur 19 weiter zu entnehmen ist, weist der Boden 4 der Kartusche im Bereich der dritten Kammer 3c einen rampenartigen Absatz auf, der am Kammerboden ein Gefälle in
10 Richtung der dritten Auslassöffnung 5c ausbildet. Hierdurch wird gewährleistet, dass in dieser Kammer 3c befindliche Zubereitung stets in Richtung der Auslassöffnung 5c geleitet und so eine gute Restentleerbarkeit der Kammer 3c erreicht wird.

Im zusammengebauten Zustand der Kartusche 1 sind das wannenförmige
15 Kartuschenelement 7 und das deckelartige Kartuschenelement 6 entlang der gemeinsamen Verbindungskante 8 stoffschlüssig miteinander verbunden. Dies kann beispielsweise durch Schweißen oder Kleben realisiert sein. Selbstverständlich sind im zusammengebauten Zustand der Kartusche 1 auch die Stege 9a,9b mit dem Kartuschenelement 6 stoffschlüssig verbunden.

20 Die Verbindungskante 8 läuft hierbei nicht durch die Auslassöffnungen 5a-c, wodurch Dichtigkeitsprobleme, insbesondere im mit dem Dosiergerät gekoppelten Zustand, im Bereich der Öffnungen 5a-c vermieden werden.

25 Eine weitere Variante zur Ausbildung der Kartusche zeigt Figur 20. Hierbei ist das erste Kartuschenelement 6 napfartig ausgebildet und weist einen offenen Boden auf. Der separat ausgeformte Boden 4 kann als zweites Kartuschenelement 7 in die bodenseitige Öffnung des napfartigen Kartuschenelements 6 eingesetzt und entlang der gemeinsamen Verbindungskante 8 stoffschlüssig verbunden werden. Vorteil dieser Variante ist, dass das
30 napfartige Element 6 durch ein Kunststoff-Blasverfahren kostengünstig herstellbar ist.

Figur 21 zeigt eine weitere Ausführungsform der Kartusche 1 und des Dosiergeräts 2 im nicht miteinander gekoppelten Zustand. Die Kartusche 1 aus Figur 21 wird anhand der Figur 22 näher erläutert.

35

Figur 22 zeigt die aus Figur 21 bekannte Kartusche 1 einer perspektivischen Ansicht. Am Kartuschenboden 4 sind abwechselnd voneinander Auslassöffnungen 5 und

Belüftungsöffnungen 81 angeordnet. Für jede der Kammern in der Kartusche 1 ist jeweils eine Auslassöffnung 5 und eine Belüftungsöffnung 81 vorgesehen.

5 Der Bereich des Kartuschenbodens 4, an dem die Auslass- und Belüftungsöffnungen angeordnet sind, ist von einem umlaufenden Kragen 99 umschlossen. Dieser Kragen 99 bewirkt zum einen eine strukturelle Verstärkung der Kartusche 1 im Bodenbereich, was insbesondere beim Einsetzen der Kartusche 1, wenn auf den Bodenbereich 4 entsprechende Andruckkräfte zur Kopplung der Kartusche 1 mit dem Dosiergerät 2 einwirken, eine Deformation im Bodenbereich 4 verhindert, so dass ein kontrolliertes und sicheres Einsetzen
10 der Kartusche 1 in das Dosiergerät 2 ermöglicht wird.

Ferner bietet der Kragen 99 einen Schutz gegen unerwünschte mechanische Einwirkungen auf die Verschlüsse der Auslass- und Belüftungsöffnungen. Wie aus Figur 22 zu erkennen ist, sind die Auslass- und Belüftungsöffnungen 5, 81 gegenüber dem Kragen 99 zurückversetzt, so dass die Öffnungen 5,81 beispielsweise vor dem unmittelbaren Einwirken von
15 Gegenständen die größer als die Öffnungen sind geschützt sind.

Wie aus Figur 22 des Weiteren ersichtlich ist, weisen die Auslass- und Belüftungsöffnungen 5,81 jeweils einen Kragen 100 auf. Auch dieser die Auslass- und Belüftungsöffnungen 5,81 einfassender Kragen 100 dient der strukturellen Verstärkung der Auslass- und Belüftungsöffnungen 5,81 im Bodenbereich 4 der Kartusche 1. Ferner kann der Kragen 100 als Befestigung für Verschlussmittel der Auslass- und Belüftungsöffnungen 5,81 dienen, beispielsweise für Verschlussstopfen oder Verschlussdeckel.

25 Der Kragen 100 einer der Auslass- und Belüftungsöffnungen 5,81 ist gegenüber dem Kragen 99 zurückversetzt, so dass der Kragen 100 nicht über den Rand des Kragens 99 hinausragt.

Der Figur 22 kann ferner entnommen werden, dass die Kartusche 1 asymmetrisch bezüglich Ihrer Achse Z-Z ausgebildet ist. Durch diese Asymmetrie wird bewirkt, dass die Kartusche 1
30 in nur einer definierten Weise mit dem Dosiergerät 2 – insbesondere mit den Einlassöffnungen 21 des Dosiergeräts 2 - koppelbar ist. Hierdurch wird ein mechanisches Schlüssel-Schloss-Prinzip zwischen Kartusche 1 und Dosiergerät 2 ausgebildet, dass eine Fehlbedienung beim Koppeln der Kartusche 1 mit dem Dosiergerät 2 verhindert.

35 Die Asymmetrie der Kartusche 1 ist unter anderem dadurch bewirkt, dass der Boden 4 zwei Ebenen aufweist, wobei die erste Ebene durch den die Auslass- und Belüftungsöffnungen 5,81 einschließenden Kragen 99 gebildet und die zweite Ebene ein Bodenabschnitt ist, der

über eine Rampe 104 zum Kartuschenkopf 10 hin versetzt ist, was beispielsweise gut in Figur 22 zu erkennen ist.

5 Ausgehend von der Rampe 104 erstreckt sich vom Bodenabschnitt der zweiten Ebene ein weiterer Kragen 105, der eine Öffnung 106 aufweist. Die Öffnung 106 bildet mit dem am Scharnier 55 ausgeformten Haken 56 eine lösbare Rastverbindung zur Sicherung des Kopplungszustandes der Kartusche 1 mit dem Dosiergerät 2.

10 In Figur 22 ist des Weiteren eine umlaufende Kante 101 im unteren, bodenseitigen Bereich der Kartusche 1 zu erkennen. Von dieser Kante 101 erstreckt sich in Bodenrichtung ein umlaufender Wandabschnitt 102 der Kartusche 1, der zum Inneren der Kartusche 1 zurückversetzt ist, so dass zwischen der Kante 101 und Wandabschnitt 102 ein zum Inneren der Kartusche hin verlaufende Schulter ausgebildet ist.

15 Das Dosiergerät 2 ist derart ausgebildet, dass der umlaufende Wandabschnitt 102 in den Kragen 103 des Dosiergeräts 2 eingeführt werden kann, wobei in der Kopplungsstellung von Kartusche 1 und Dosiergerät 2, die Kante 101 der Kartusche auf dem Kragen 103 des Dosiergeräts aufliegt, so dass das der vom Kragen 103 des Dosiergeräts 2 umschlossene Raum wenigstens vor Spritzwassereintritt geschützt ist. Der Kragen 103 des Dosiergeräts 2
20 und die Kante 101 der Kartusche können insbesondere auch so konfiguriert sein, dass im Kopplungszustand von Kartusche 1 und Dosiergerät 2 ein Eintritt von Wasser in den vom Kragen 103 umschlossenen Raum des Dosiergeräts durch ein im Wesentlichen dichtiges Aufliegen der Kante 101 auf dem Kragen 103 verhindert ist.

25 Ferner bewirkt der nach Innen versetzte Wandabschnitt 102 der Kartusche in Verbindung mit dem dosiergeräteseitigen Kragen 103 eine Führung der Kartusche 1 beim Einsetzen in das Dosiergerät 2.

30 Die Kartusche 1 ist aus zwei Elementen gebildet, die an der umlaufenden Verbindungskante 8 formschlüssig miteinander verschweißt sind. Figur 23 zeigt die aus Figur 22 bekannte Kartusche 1 mit einem entlang der Verbindungskante 8 entfernten, deckelartigen Element, so dass man Figur 23 eine Einsicht in das Innere der Kartusche 1 entnehmen kann.

35 Man erkennt, dass die Kartusche 1 durch die beiden Trennstege 9a,9b in drei Kammern unterteilt ist, wobei jede der Kammern in Schwerkraftrichtung bodenseitig eine Auslassöffnung 5 aufweist.

- 44 -

Am bodenseitigen Ende der Trennstege 9 sind Belüftungskammern 86 angeordnet, die kartuscheninnenseitig die Belüftungsöffnungen 81 einfassen. Die Belüftungskammern 86 dienen zum einen der strukturellen Verstärkung des Kartuschenbodens 4 im Bereich der Belüftungsöffnungen 81, so dass eine Deformation beim Koppeln der Kartusche 1 mit dem

5 Dosiergerät 2 verhindert ist, zum anderen der Verbindung zwischen den Belüftungsöffnungen 81 und den Belüftungskanälen 82. Wie insbesondere aus den Figuren 23-25 ersichtlich, sind die Belüftungskammern 86 quaderartig ausgebildet. Die Belüftungskammern 86 sind kommunizierend mit dem Belüftungskanal 82 verbunden (nicht der Fig. 22-25 entnehmbar).

10 Figur 25 zeigt die Kartusche 1 und das Dosiergerät im gekoppelten Zustand in einer Querschnittsansicht. Man erkennt, dass die dornartig ausgebildeten Einlässe 21, im gekoppelten Zustand von Dosiergerät 2 und Kartusche 1 ins Innere der Kartuschenkammern 3 bzw. der Belüftungskammern 86 hineinragen, wobei die dornartigen Einlässe 21 des Dosiergeräts 2 mit den Auslassöffnungen 5 der Kartusche eine flüssigkeitsdichte Verbindung

15 ausbilden, so dass Zubereitung aus den Kammern 3 nur durch das Innere der dornartig ausgeformten Einlässe 21 ins Dosiergerät 2 gelangen kann.

In Figur 26 ist die Ausformung eines Belüftungskanals durch Fügen von zwei Kartuschenelementen 6,7 schematisch dargestellt. Im oberen Teil der Figur 26 sind die

20 beiden Kartuschenelemente 6,7 im voneinander separierten Zustand abgebildet. Das Kartuschenelement 7 ist plattenartig ausgebildet wobei sich senkrecht vom Kartuschenelement 7 zwei voneinander beabstandete Stege 84,85 erstrecken. Die Stege 84,85 sind so konfiguriert, dass sie einen am Kartuschenelement 6 ausgeformten Steg 9 umfassen können, was im unteren Teil der Figur 26 zu erkennen ist. Dabei ist die Passung so gewählt, dass die

25 Innenseiten der Stege 84,85 den Steg 9 leicht berühren. Die beiden Stege 84,85 sowie der Steg 9 bilden im zusammengesetzten Zustand der Kartuschenelemente 6,7 den Belüftungskanal 81 aus. Besonders vorteilhaft ist es, die Enden der Stege 84,85 mit dem Steg 9 stoffschlüssig, insbesondere durch Schweißen, zu verbinden.

30

35

Patentansprüche

1. Dosiergerät zur Abgabe von wenigstens einer Wasch- und/oder
Reinigungsmittelzubereitung (40) ins Innere eines Haushaltsgeräts, umfassend
5 ▪ wenigstens eine optische Sendeeinheit (92), wobei die optische Sendeeinheit (92) in
der Art konfiguriert ist, dass Signale (88a) von der Sendeeinheit (92) in eine mit dem
Dosiergerät (2) koppelbaren Kartusche (1) einkoppelbar und Signale (88b) von der
Sendeeinheit (92) in die Umgebung des Dosiergeräts (2) abstrahlbar sind.
- 10 2. Dosiergerät nach einem der vorherigen Ansprüche, dadurch gekennzeichnet, dass die
optische Sendeeinheit (92) geeignet ist, Licht im sichtbaren Bereich (380-780 nm)
auszusenden.
- 15 3. Dosiergerät nach einem der vorherigen Ansprüche, dadurch gekennzeichnet, dass die
optische Sendeeinheit (92) geeignet ist, Licht im nahen Infrarotbereich (780nm-3.000nm)
auszusenden.
- 20 4. Dosiergerät nach einem der vorherigen Ansprüche, dadurch gekennzeichnet, dass die
optische Sendeeinheit (92) geeignet ist, Licht im mittleren Infrarotbereich (3,0 µm-50 µm)
auszusenden.
- 25 5. Dosiergerät nach einem der vorherigen Ansprüche, dadurch gekennzeichnet, dass die
optische Sendeeinheit (92) geeignet ist, Licht im fernen Infrarotbereich (50 µm – 1mm)
auszusenden.
- 30 6. Dosiergerät nach einem der vorherigen Ansprüche, dadurch gekennzeichnet, dass die
optische Sendeeinheit (92) eine LED umfasst.
7. Dosiergerät nach einem der vorherigen Ansprüche, dadurch gekennzeichnet, dass das
35 Dosiergerät (2) wenigstens eine optische Empfangseinheit umfasst.
8. Dosiergerät nach einem der vorherigen Ansprüche, dadurch gekennzeichnet, dass die
optische Empfangseinheit geeignet ist, Signale (88a,88b) , die von der optischen
Sendeeinheit (92) ausgesendet werden, zu empfangen.
9. Dosiergerät nach einem der vorherigen Ansprüche, dadurch gekennzeichnet, dass die
von der Sendeeinheit (92) in die Umgebung des Dosiergeräts (2) ausgesendeten Signale
(88b) Informationen bezüglich Betriebszuständen oder Steuerbefehle repräsentieren.

- 5 10. Dosiergerät nach einem der vorherigen Ansprüche, dadurch gekennzeichnet, dass die von der Sendeeinheit (92) in eine mit dem Dosiergerät (2) gekoppelten Kartusche (1) einkoppelbaren Signale (88a) aus der Kartusche (1) auskoppelbar und von der optischen Empfangseinheit des Dosiergeräts (1) detektierbar sind.
- 10 11. Dosiergerät nach einem der vorherigen Ansprüche, dadurch gekennzeichnet, dass die optische Empfangseinheit des Dosiergeräts (1) in der Art konfiguriert ist, dass sie Signale (88c) von einer im Haushaltsgerät angeordneten Sendeeinheit (87) empfangen kann.
- 15 12. Kartusche zur Kopplung mit einem Dosiergerät (2) nach einem der Ansprüche 1 bis 11 zur Abgabe von wenigstens einer Wasch- und/oder Reinigungsmittelzubereitung (40) aus der Kartusche (1) ins Innere eines Haushaltsgeräts,
- 15 ▪ wobei die Kartusche (1) wenigstens eine Kammer (3) zur Bevorratung wenigstens einer fließ- oder schüttfähigen Wasch- und/oder Reinigungsmittelzubereitung (40) umfasst,
 - 20 ▪ wobei in oder an der Kartusche wenigstens ein Lichtleiter angeordnet ist, in den ein Signal (88a) der optischen Sendeeinheit (92) des Dosiergeräts (1) einkoppelbar ist.
- 25 13. Dosiersystem umfassend
- ein Dosiergerät (2) nach einem der Ansprüche 1 bis 11,
 - eine Kartusche (1) nach Anspruch 12 zur Kopplung mit dem Dosiergerät (2),
 - eine nicht lösbar in einem Haushaltsgerät angeordnete Empfangseinheit (91) zum Empfang von der Sendeeinheit des Dosiergeräts (2) ausgesendeten Signalen (88b).

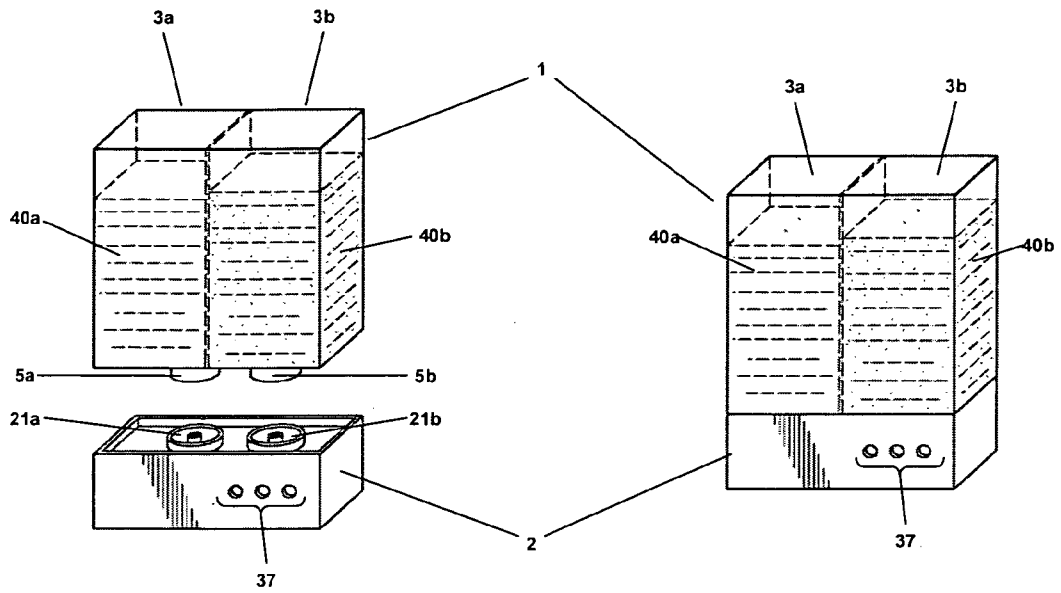

Figur 1

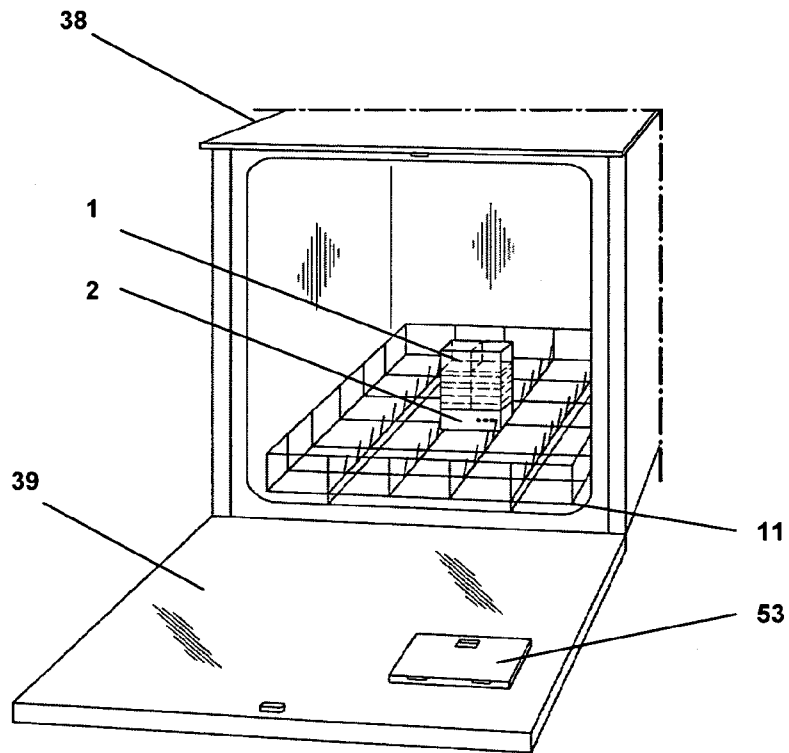

Figur 2

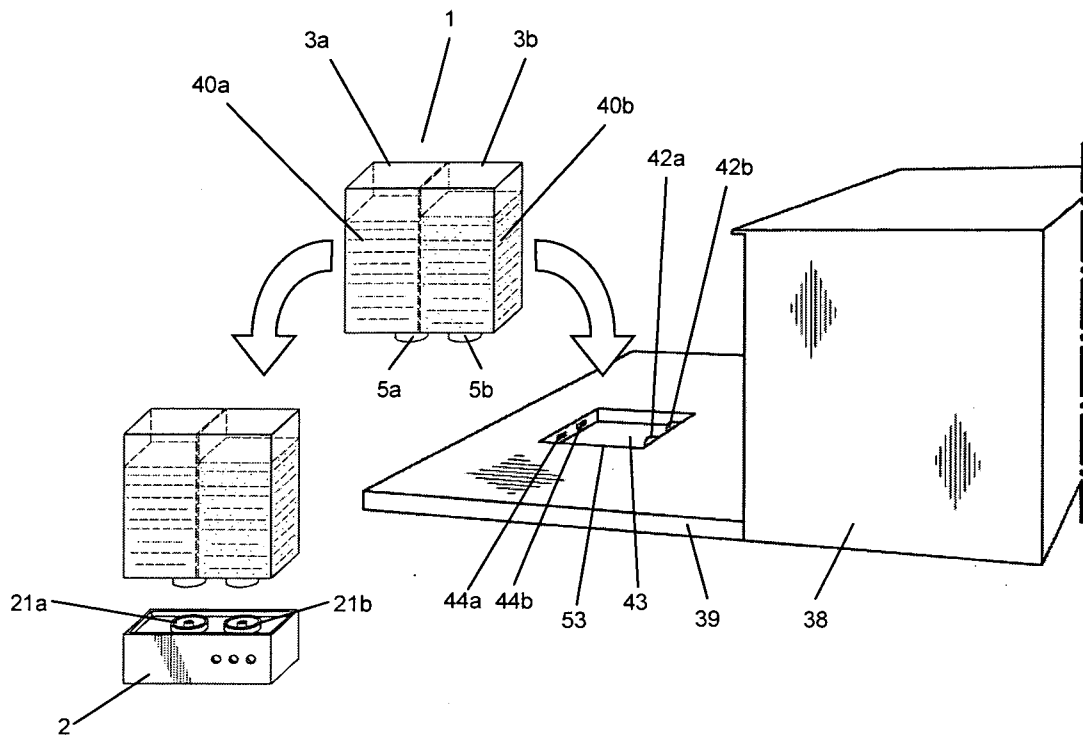

Figur 3

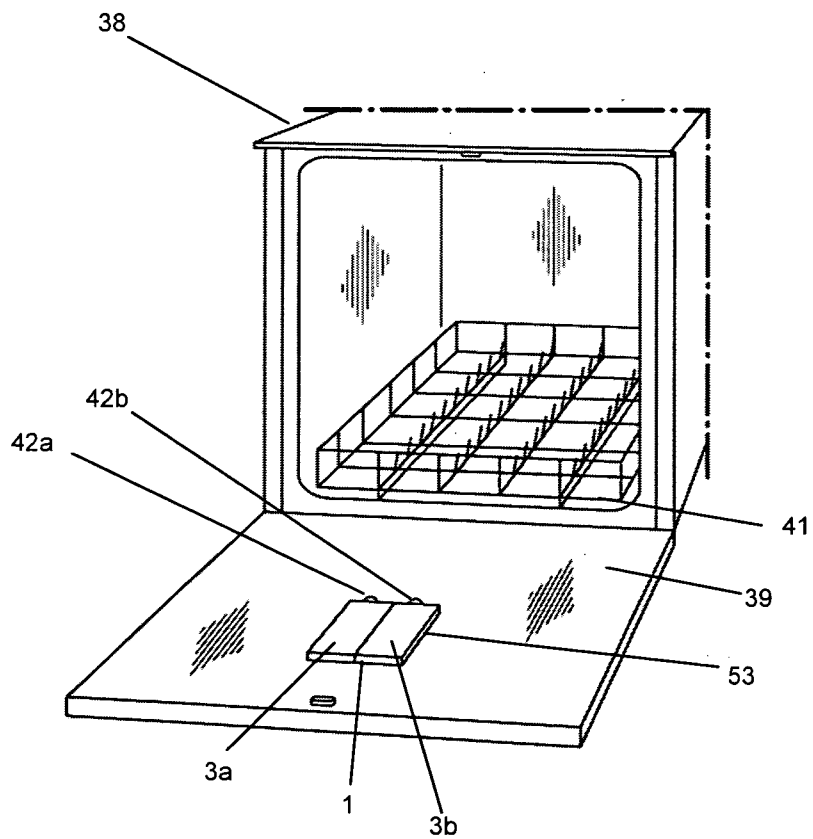

Figur 4

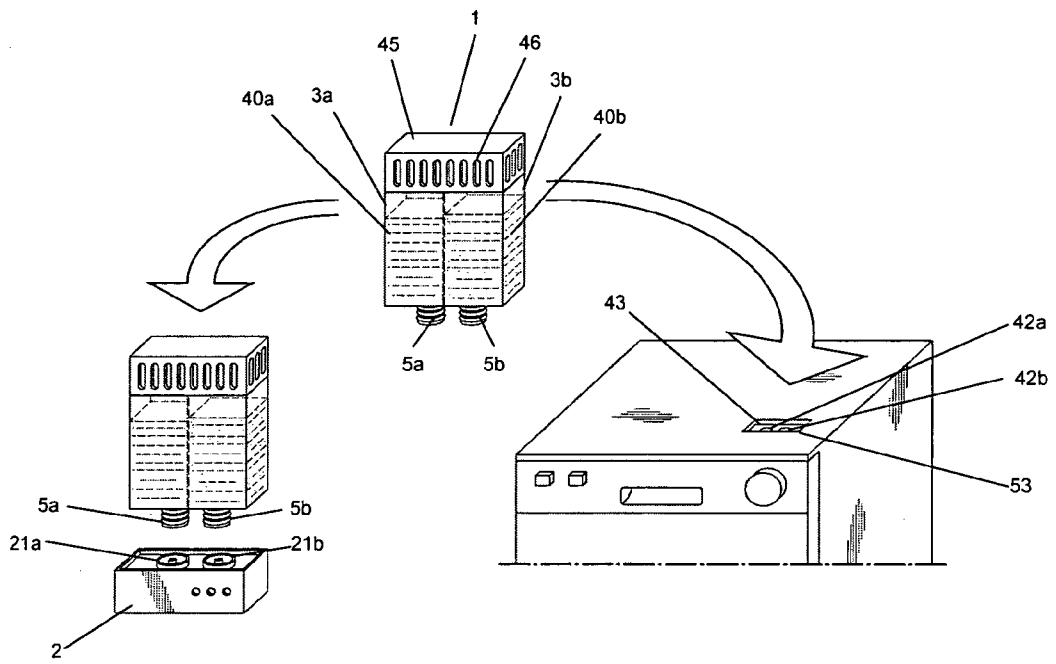

Figur 5

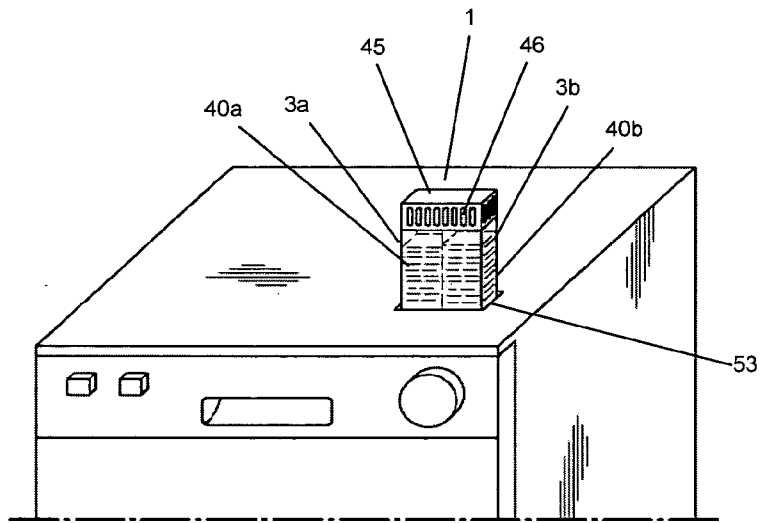

Figur 6

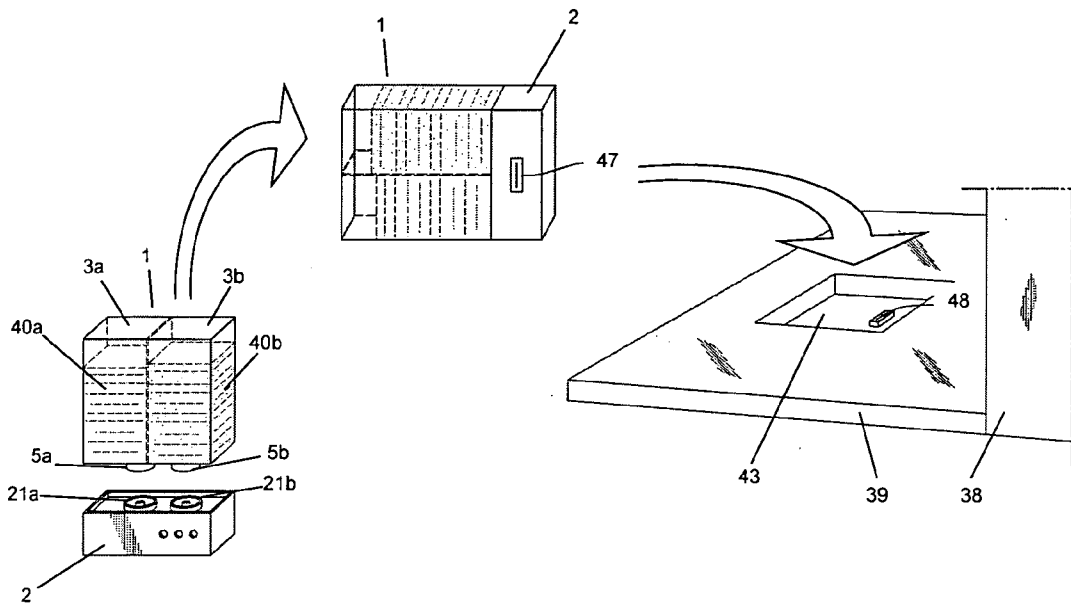

Figur 7

5

10

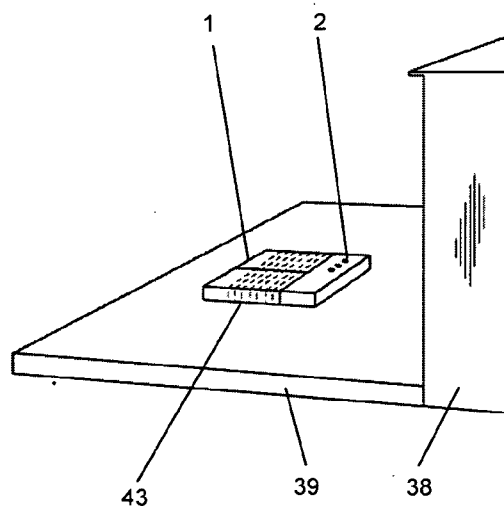

Figur 8

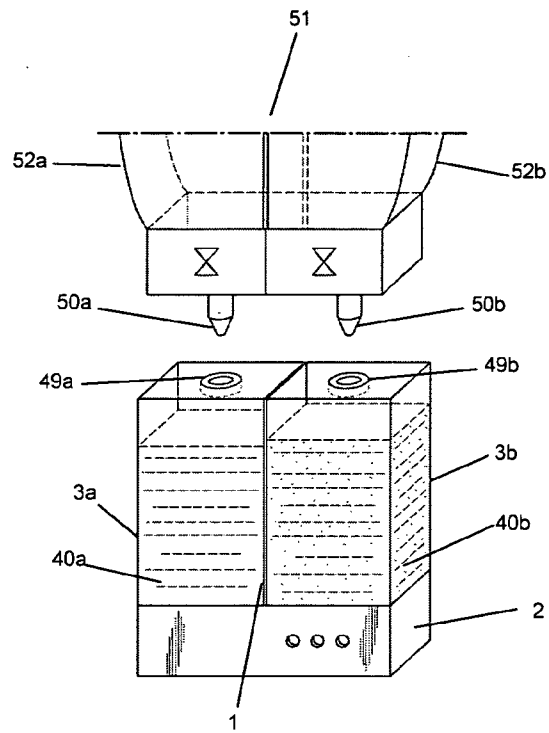

Figur 9

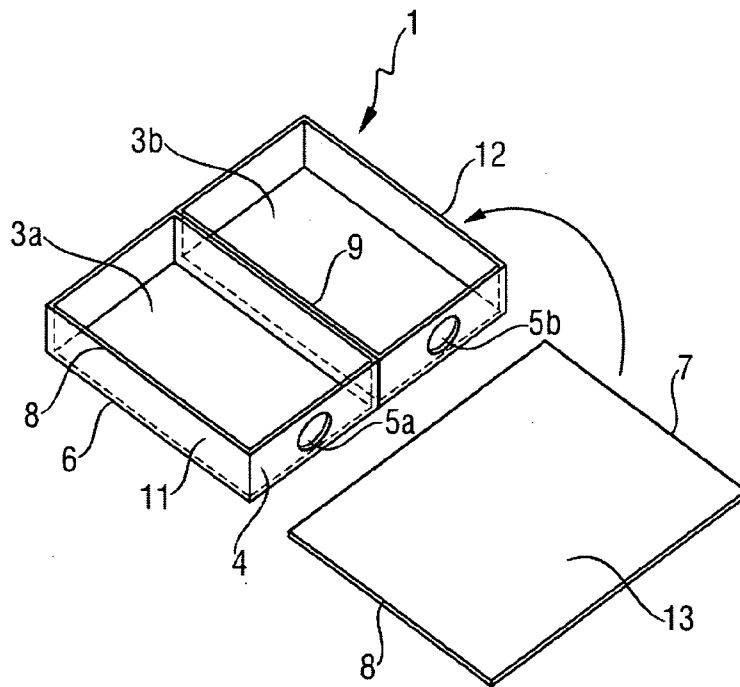

Figur 10

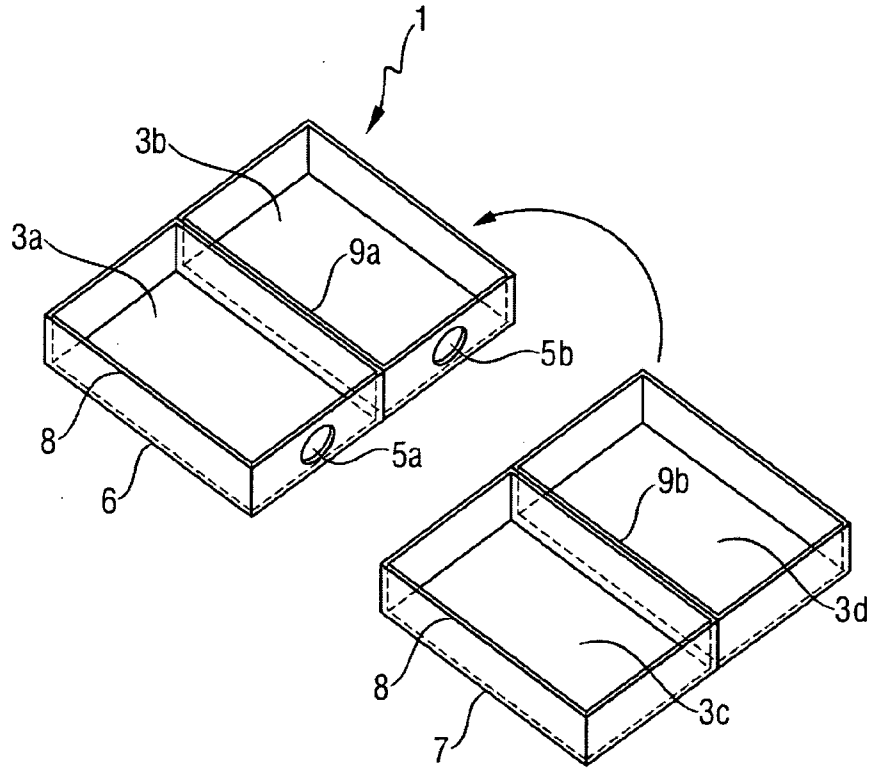

Figur 11

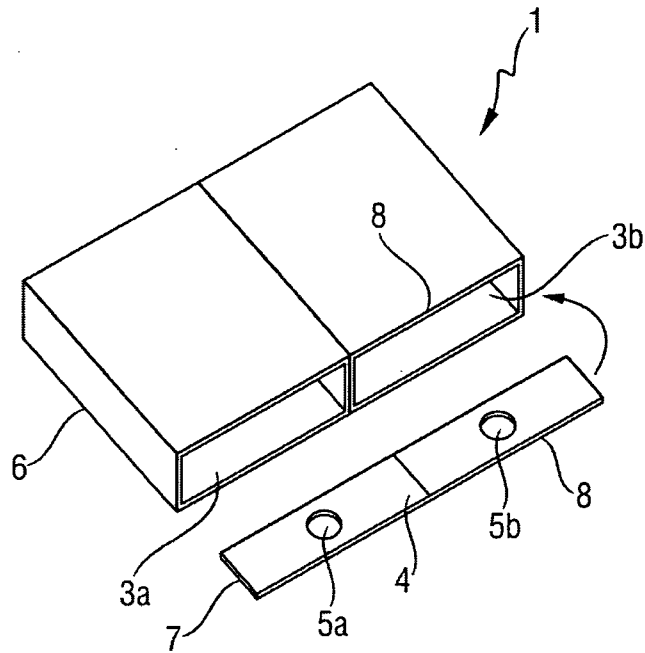

Figur 12

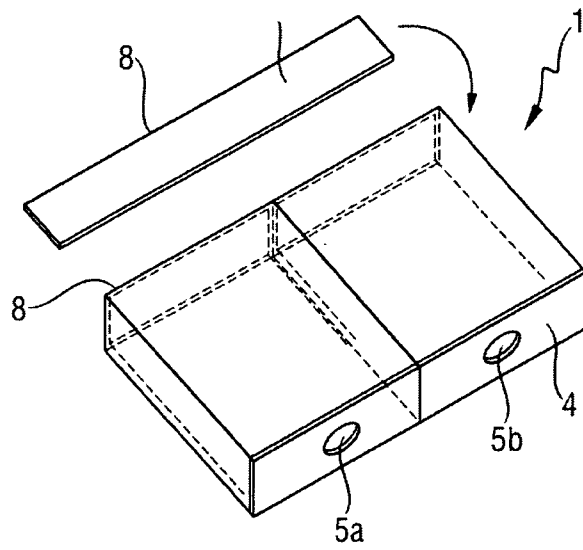

Figur 13

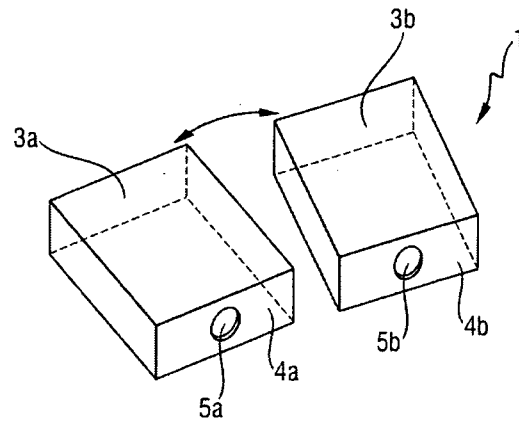

Figur 14

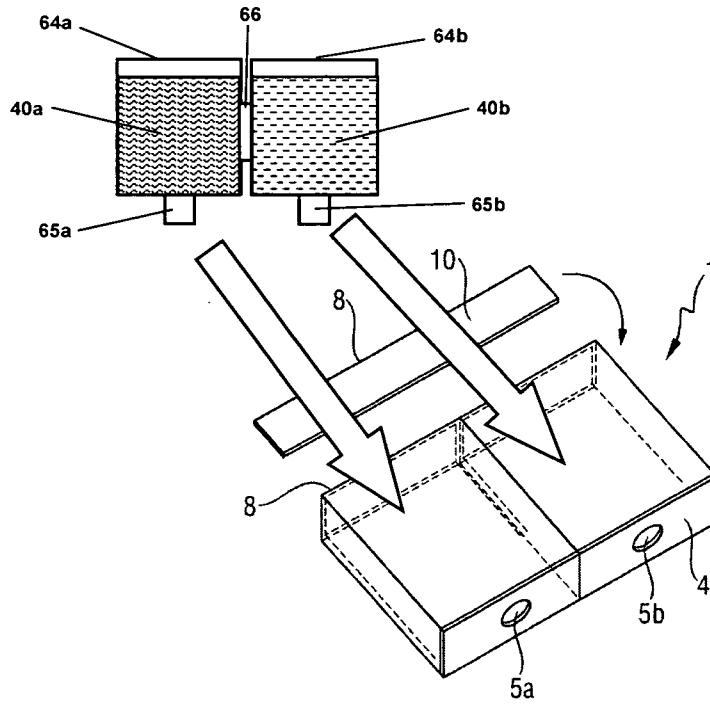

Figur 15

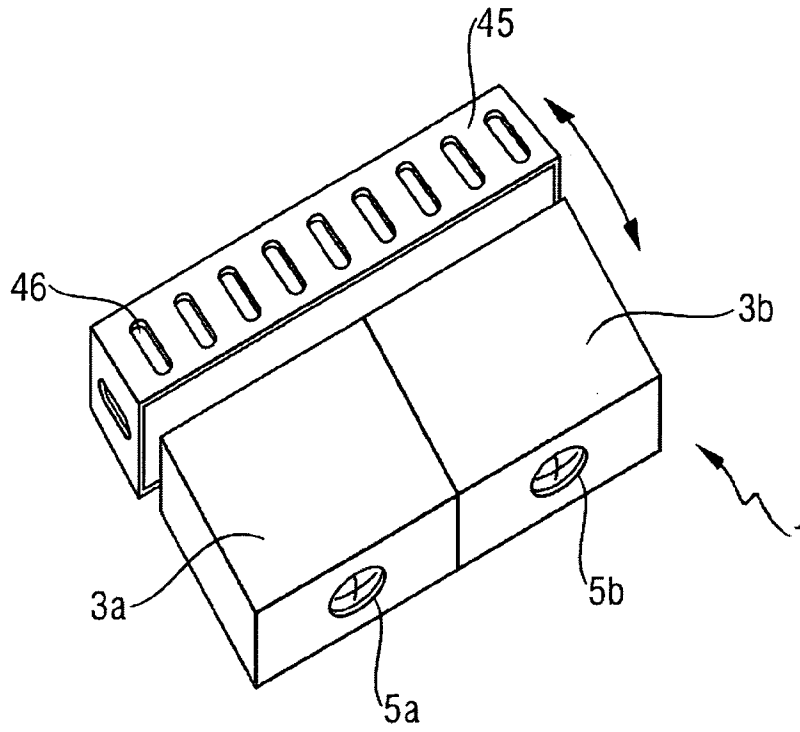

Figur 16

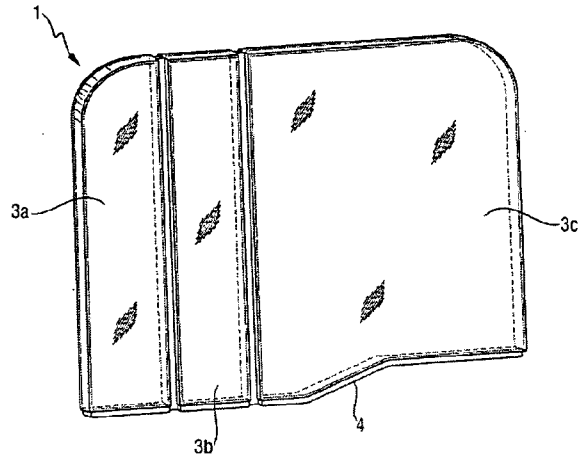

Figur 17

5

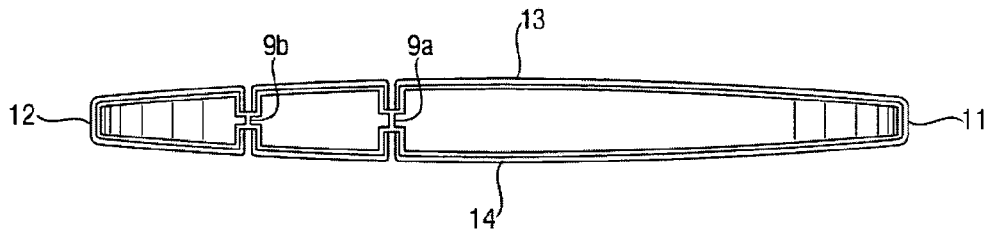

Figur 18

10

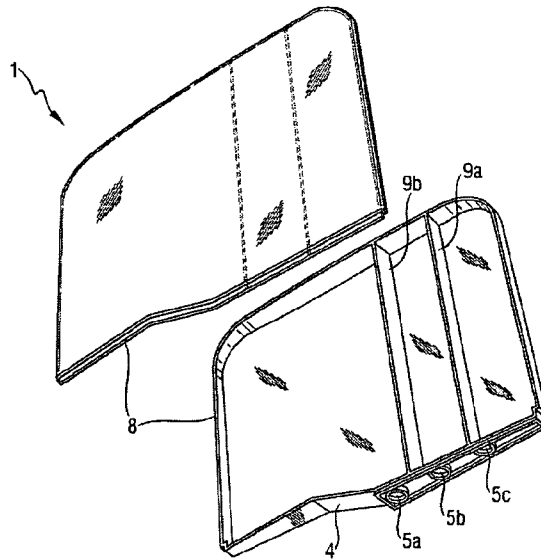

Figur 19

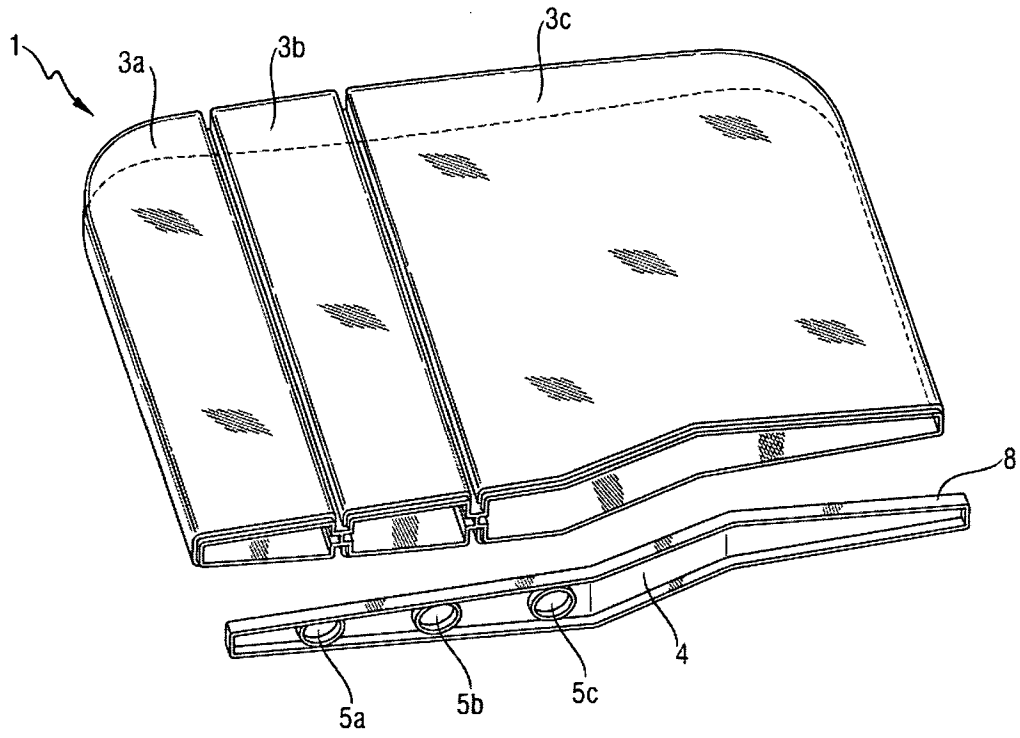

Figur 20

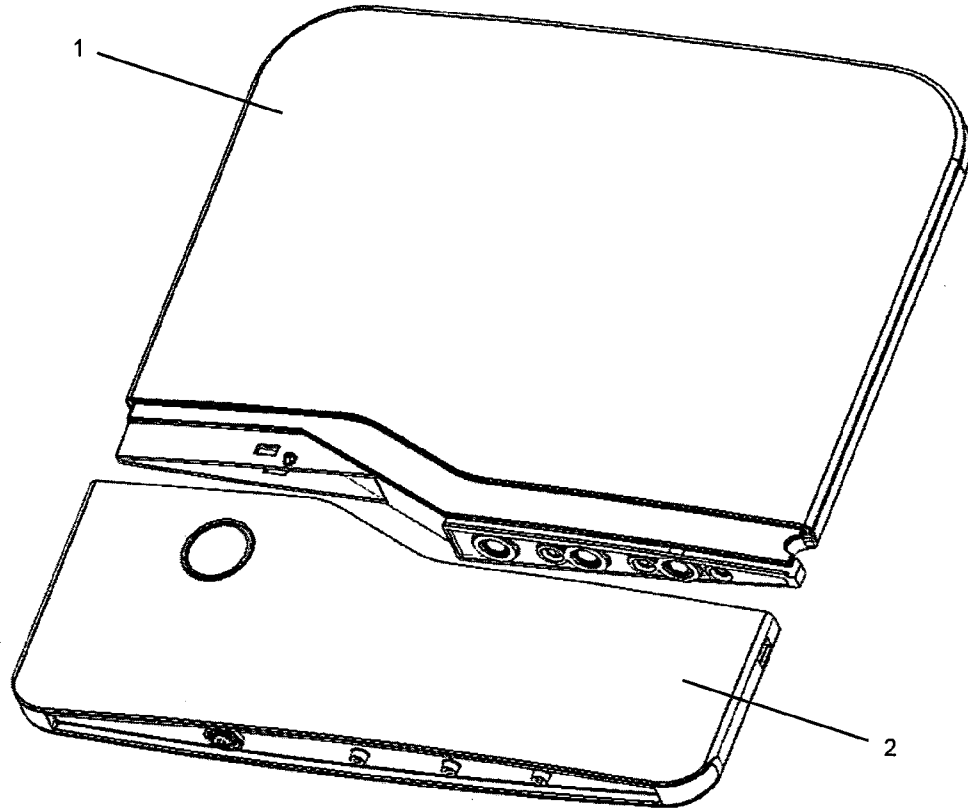

Figur 21

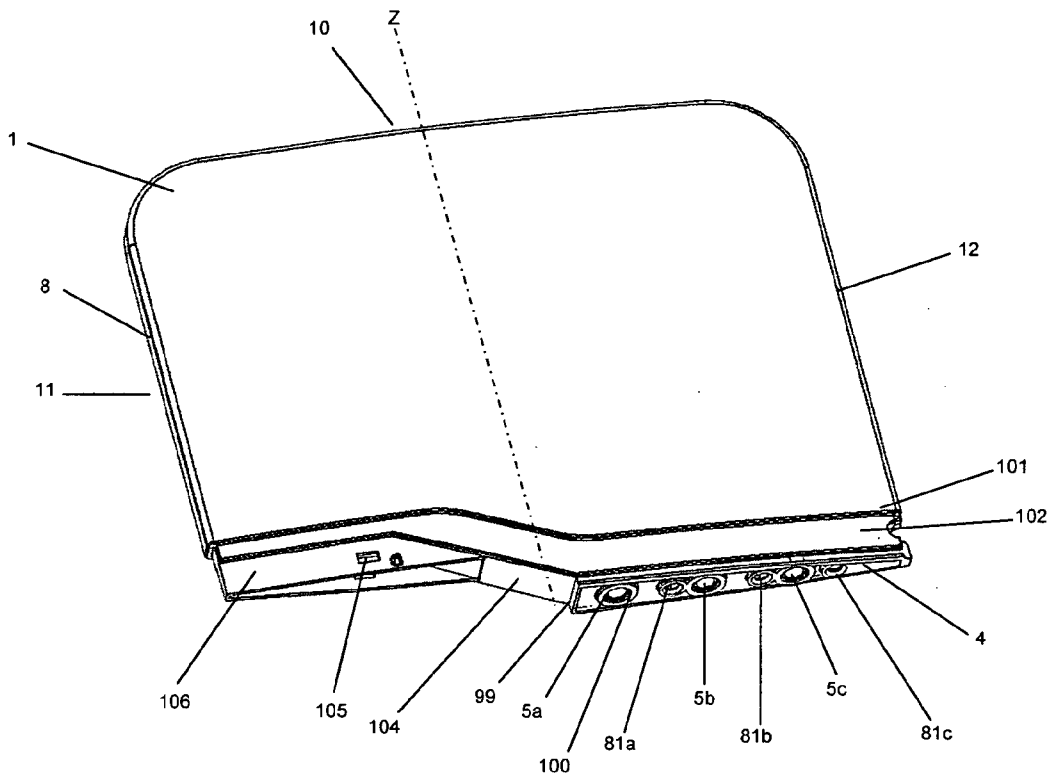

Figur 22

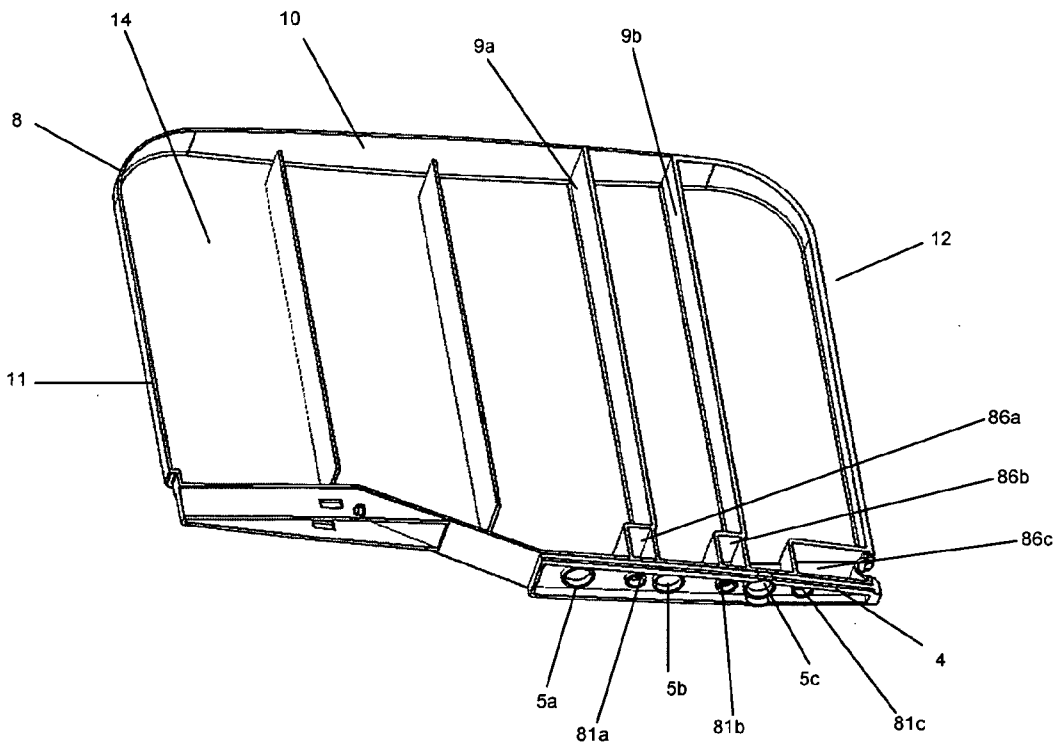

Figur 23

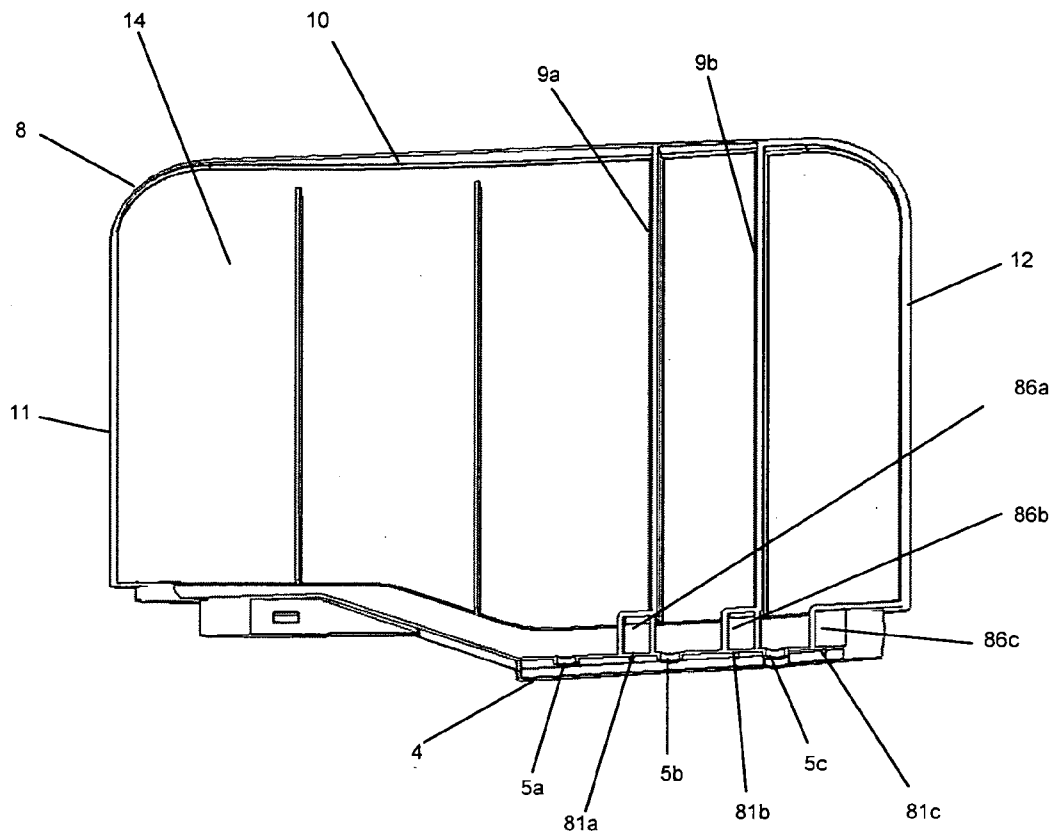

Figur 24

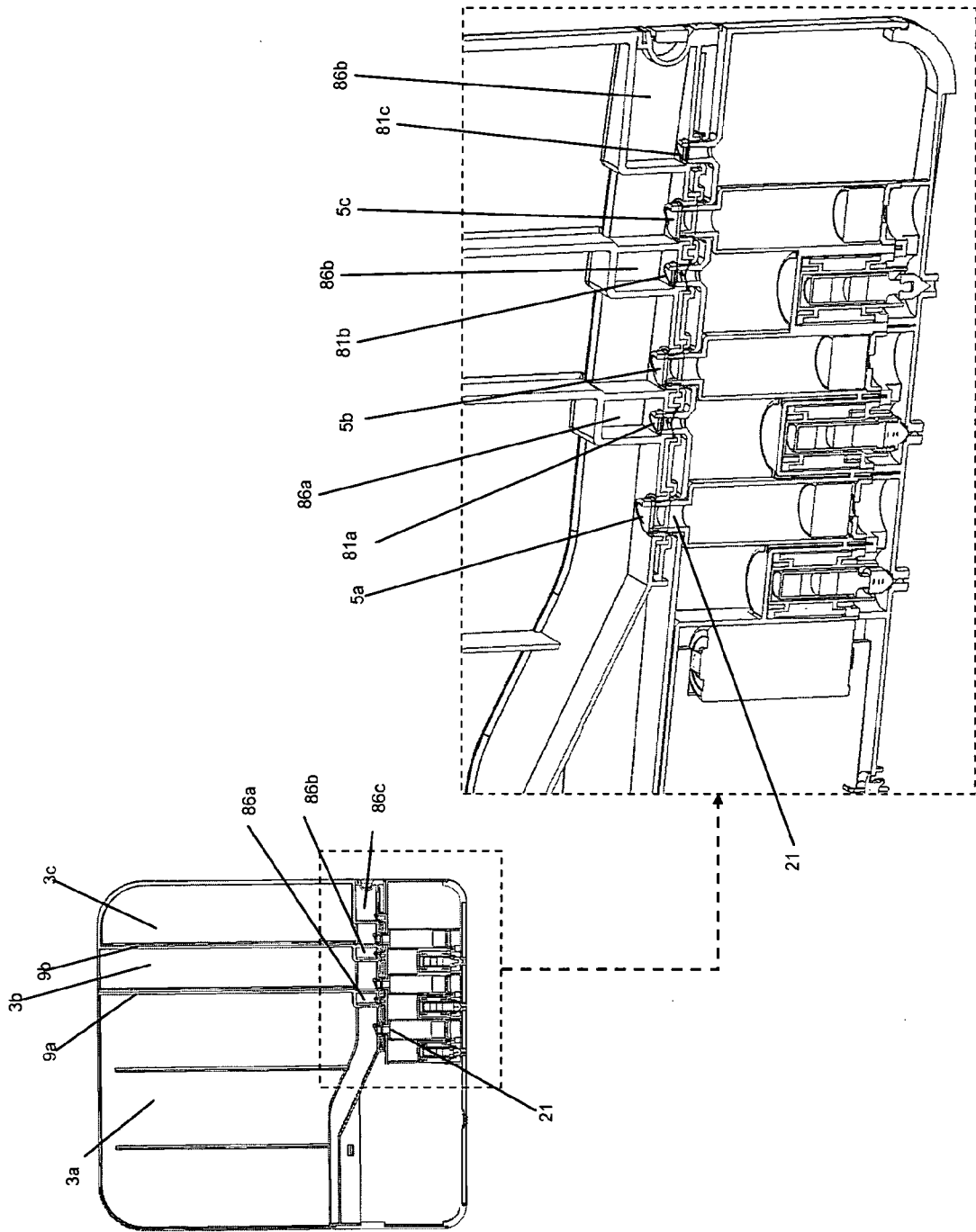

Figur 25

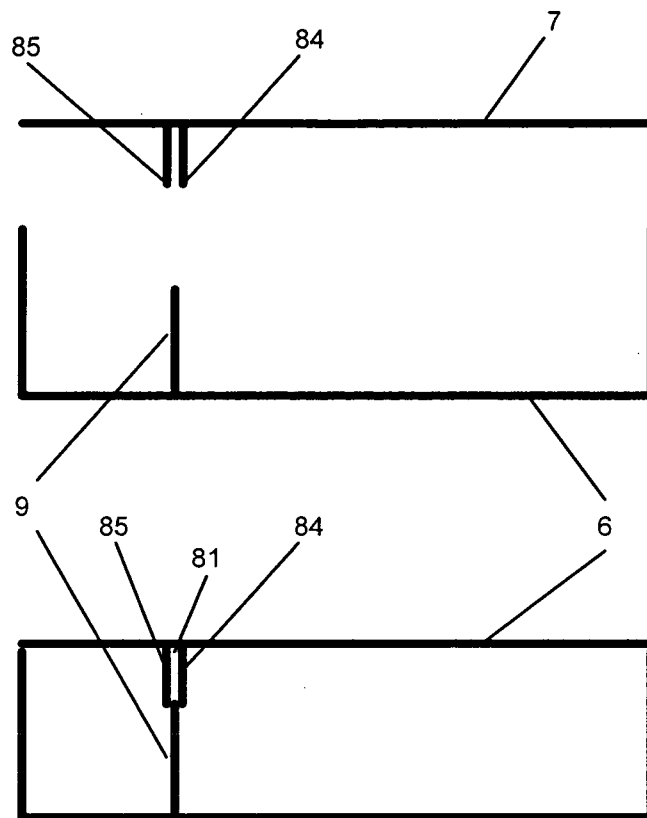

Figur 26

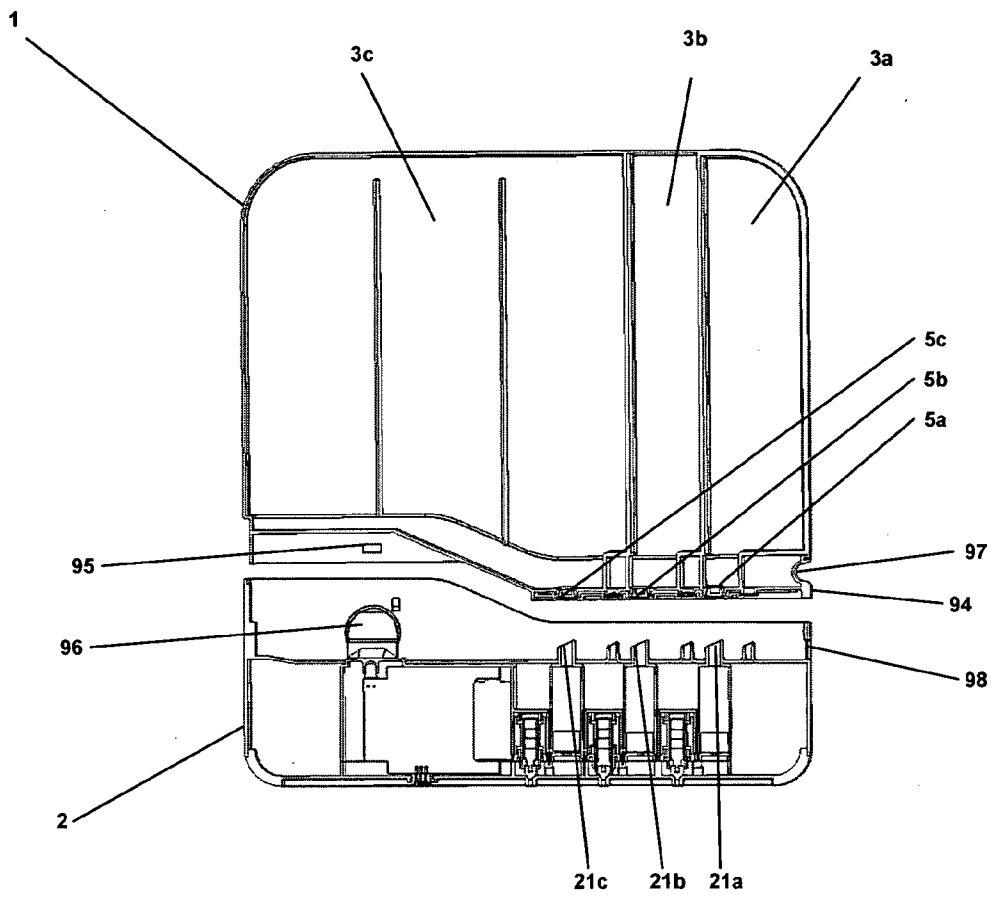

Figure 27

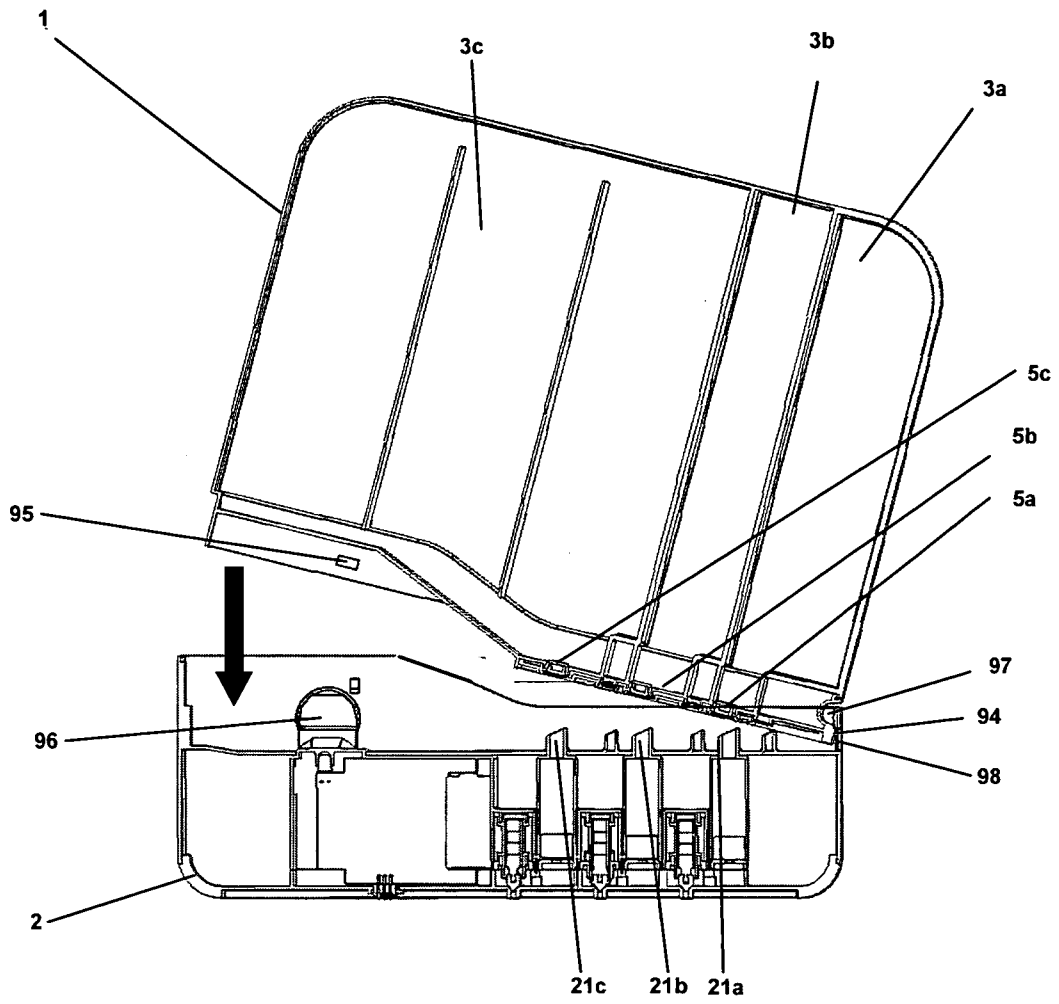

Figure 28

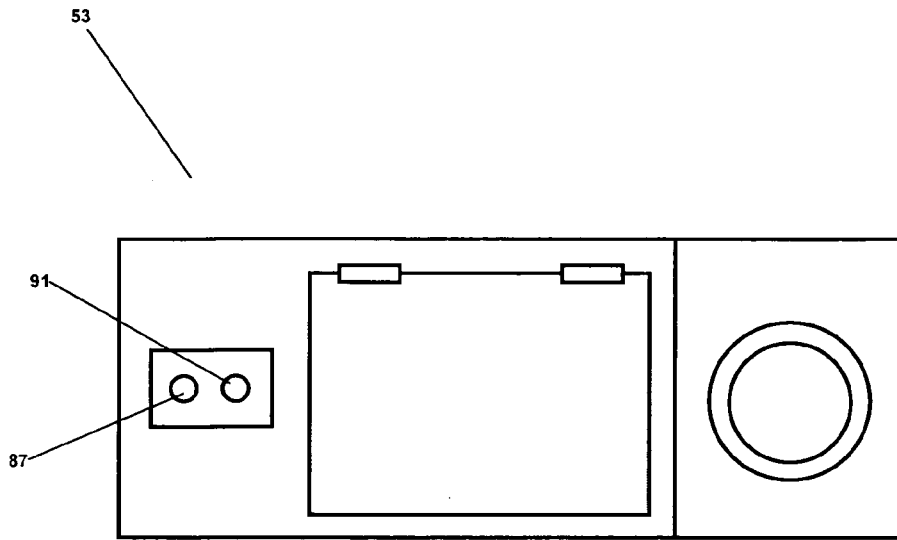

Figure 29

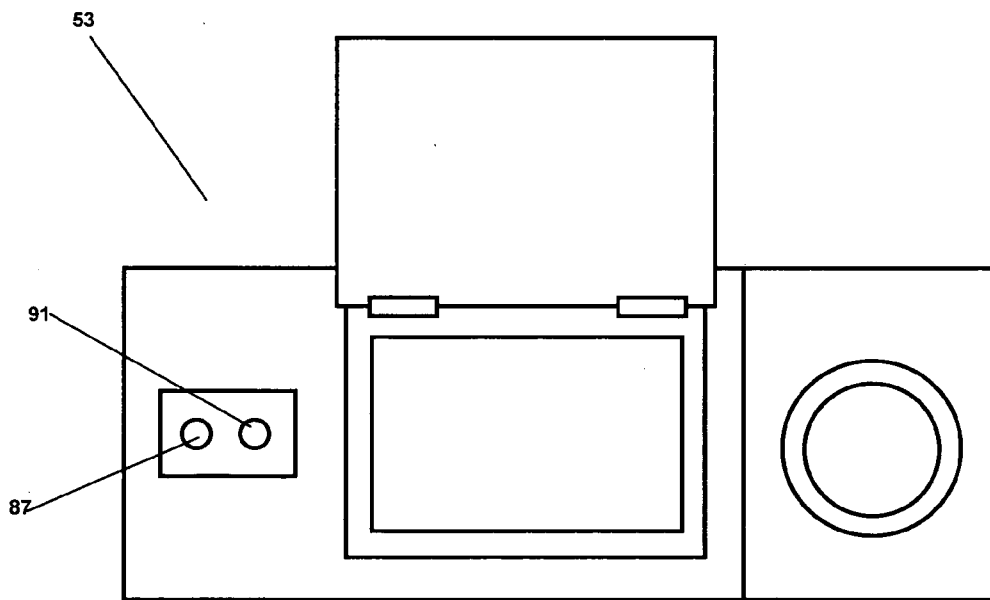

Figure 30

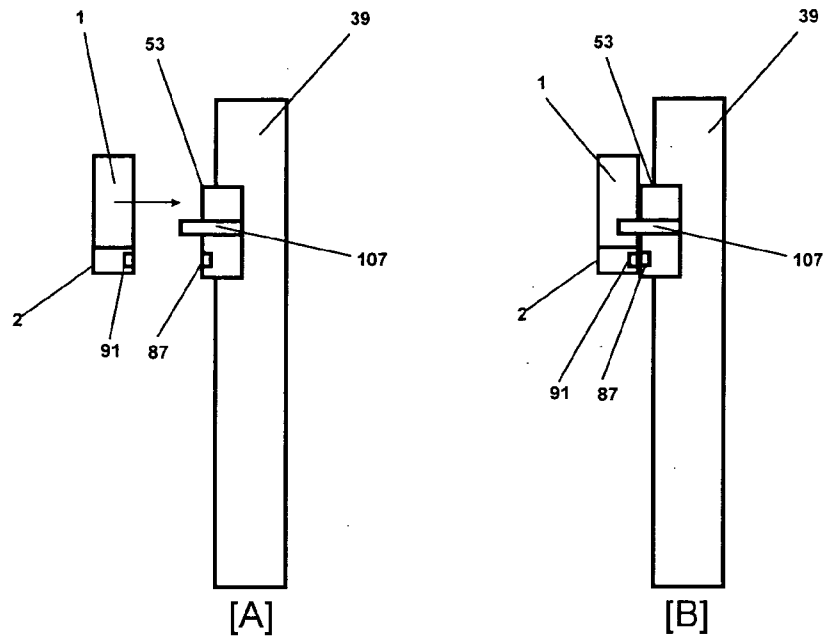

Figure 31

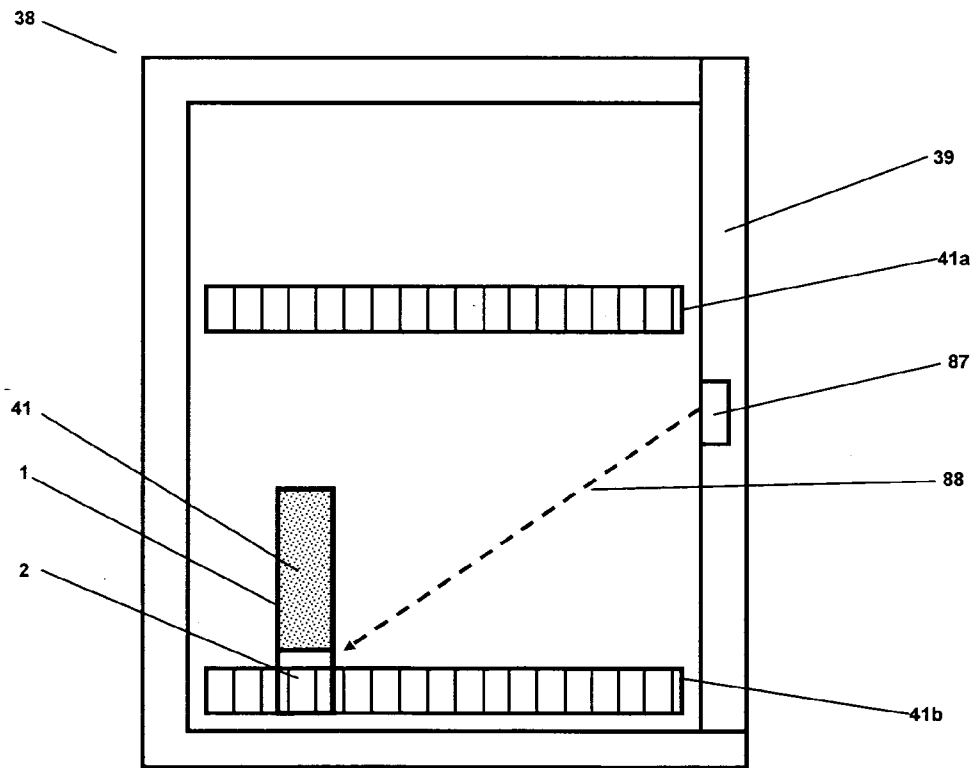

Figure 32

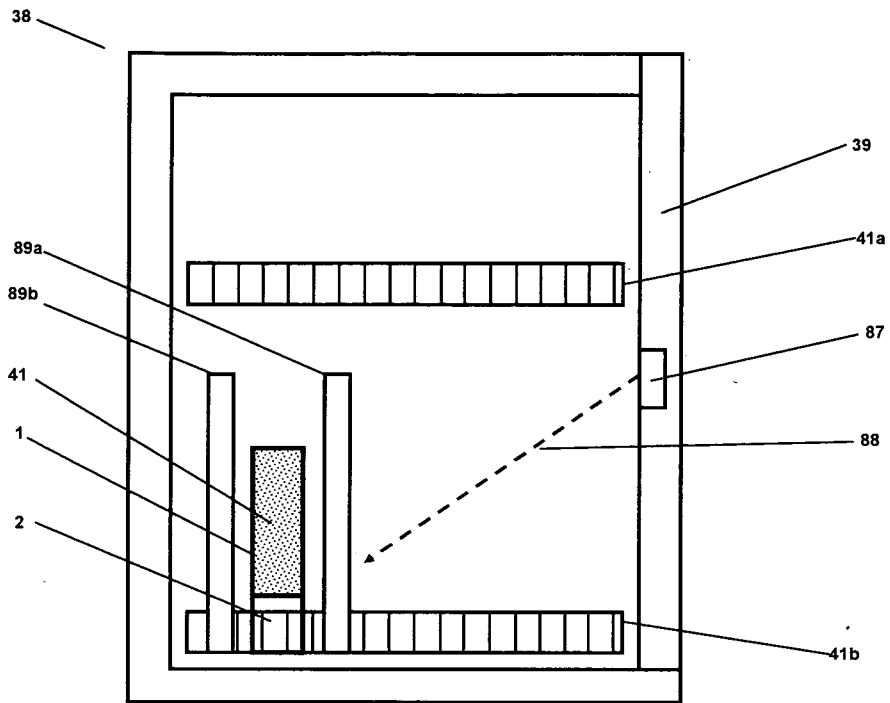

Figure 33

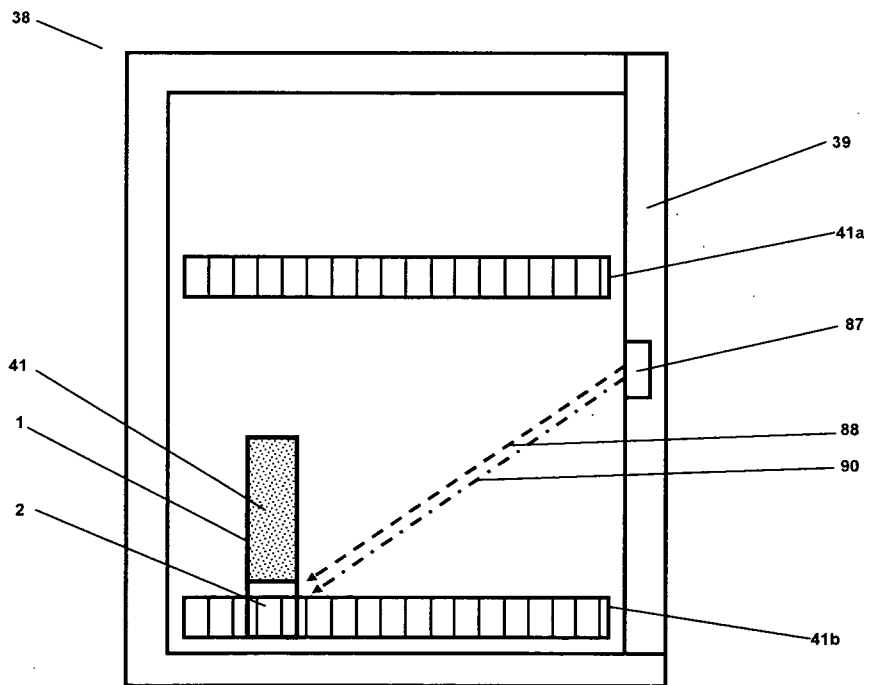

Figure 34

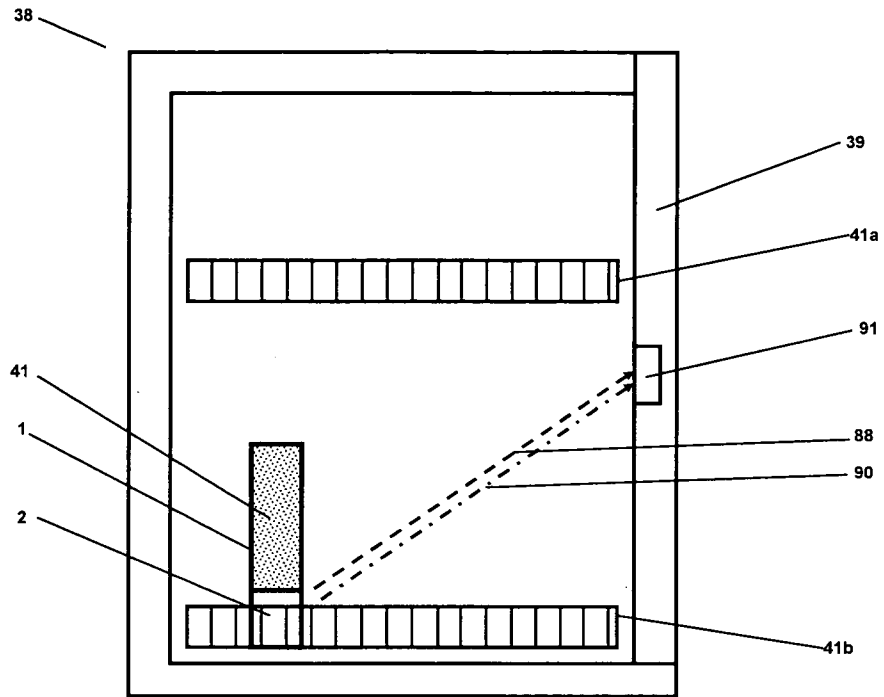

Figure 35

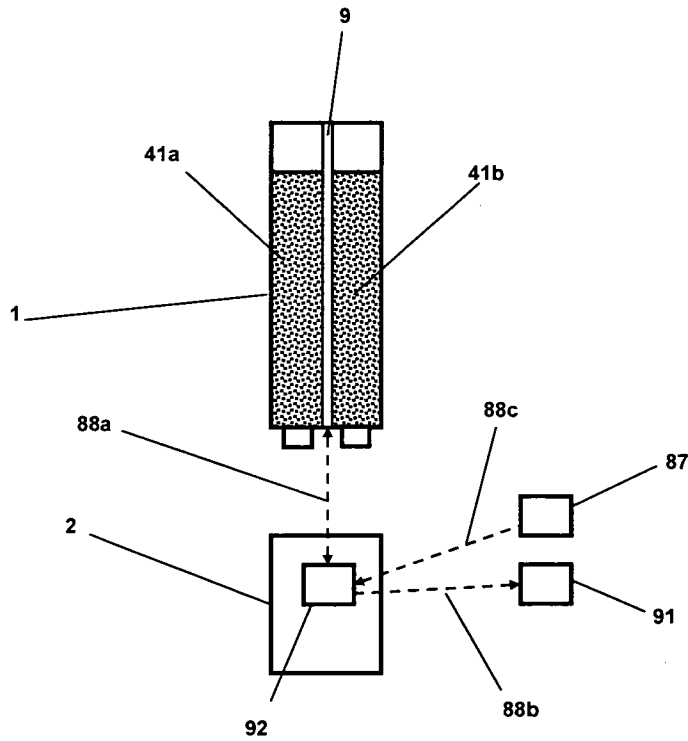

Figure 36

INTERNATIONAL SEARCH REPORT

International application No
PCT/EP2010/000456

A. CLASSIFICATION OF SUBJECT MATTER

INV. A47L15/44 D06F39/02
ADD.

According to International Patent Classification (IPC) or to both national classification and IPC

B. FIELDS SEARCHED

Minimum documentation searched (classification system followed by classification symbols)
A47L D06F

Documentation searched other than minimum documentation to the extent that such documents are included in the fields searched

Electronic data base consulted during the international search (name of data base and, where practical, search terms used)

EPO-Internal

C. DOCUMENTS CONSIDERED TO BE RELEVANT

Category*	Citation of document, with indication, where appropriate, of the relevant passages	Relevant to claim No.
Y	DE 10 2006 043915 A1 (BSH BOSCH SIEMENS HAUSGERAETE [DE]) 27 March 2008 (2008-03-27) abstract paragraph [0034] - paragraph [0035] paragraph [0043] - paragraph [0045]	1-13
Y	DE 20 2008 001532 U1 (WEBER LOTHAR ERNST WILHELM [DE]) 10 April 2008 (2008-04-10) abstract paragraph [0003] paragraph [0044]	1-13
A	US 2002/088502 A1 (VAN ROMPUY TANYA CECILE CORNEE [BE] ET AL) 11 July 2002 (2002-07-11) abstract paragraph [0017] - paragraph [0035]	1-13
	-/--	

Further documents are listed in the continuation of Box C. See patent family annex.

* Special categories of cited documents :

"A" document defining the general state of the art which is not considered to be of particular relevance	"T" later document published after the international filing date or priority date and not in conflict with the application but cited to understand the principle or theory underlying the invention
"E" earlier document but published on or after the international filing date	"X" document of particular relevance; the claimed invention cannot be considered novel or cannot be considered to involve an inventive step when the document is taken alone
"L" document which may throw doubts on priority claim(s) or which is cited to establish the publication date of another citation or other special reason (as specified)	"Y" document of particular relevance; the claimed invention cannot be considered to involve an inventive step when the document is combined with one or more other such documents, such combination being obvious to a person skilled in the art.
"O" document referring to an oral disclosure, use, exhibition or other means	"&" document member of the same patent family
"P" document published prior to the international filing date but later than the priority date claimed	

Date of the actual completion of the international search 7 May 2010	Date of mailing of the international search report 18/05/2010
---	--

Name and mailing address of the ISA/ European Patent Office, P.B. 5818 Patentlaan 2 NL - 2280 HV Rijswijk Tel. (+31-70) 340-2040, Fax: (+31-70) 340-3016	Authorized officer Pisani, Francesca
--	---

INTERNATIONAL SEARCH REPORT

International application No
PCT/EP2010/000456

C(Continuation). DOCUMENTS CONSIDERED TO BE RELEVANT		
Category*	Citation of document, with indication, where appropriate, of the relevant passages	Relevant to claim No.
A	DE 20 2007 018460 U1 (AWEKO APPLIANCE SYS GMBH & CO [DE]) 4 September 2008 (2008-09-04) abstract paragraph [0011] paragraph [0018]	1-13
A	DE 10 2007 014425 A1 (HENKEL AG & CO KGAA [DE]) 25 September 2008 (2008-09-25) abstract paragraph [0076] - paragraph [0077]	1-13

INTERNATIONAL SEARCH REPORT

Information on patent family members

International application No PCT/EP2010/000456

Patent document cited in search report	Publication date	Patent family member(s)	Publication date
DE 102006043915 A1	27-03-2008	EP 2073682 A1 WO 2008034692 A1 US 2010000580 A1	01-07-2009 27-03-2008 07-01-2010
DE 202008001532 U1	10-04-2008	WO 2009094999 A2 DE 102008036943 A1	06-08-2009 20-08-2009
US 2002088502 A1	11-07-2002	NONE	
DE 202007018460 U1	04-09-2008	DE 102007052172 A1	07-05-2009
DE 102007014425 A1	25-09-2008	CN 101686793 A EP 2139374 A1 WO 2008113618 A1	31-03-2010 06-01-2010 25-09-2008

INTERNATIONALER RECHERCHENBERICHT

Internationales Aktenzeichen

PCT/EP2010/000456

A. KLASSIFIZIERUNG DES ANMELDUNGSGEGENSTANDES

INV. A47L15/44 D06F39/02
ADD.

Nach der Internationalen Patentklassifikation (IPC) oder nach der nationalen Klassifikation und der IPC

B. RECHERCHIERTE GEBIETE

Recherchierter Mindestprüfstoff (Klassifikationssystem und Klassifikationssymbole)
A47L D06F

Recherchierte, aber nicht zum Mindestprüfstoff gehörende Veröffentlichungen, soweit diese unter die recherchierten Gebiete fallen

Während der internationalen Recherche konsultierte elektronische Datenbank (Name der Datenbank und evtl. verwendete Suchbegriffe)

EPO-Internal

C. ALS WESENTLICH ANGESEHENE UNTERLAGEN

Kategorie*	Bezeichnung der Veröffentlichung, soweit erforderlich unter Angabe der in Betracht kommenden Teile	Betr. Anspruch Nr.
Y	DE 10 2006 043915 A1 (BSH BOSCH SIEMENS HAUSGERAETE [DE]) 27. März 2008 (2008-03-27) Zusammenfassung Absatz [0034] - Absatz [0035] Absatz [0043] - Absatz [0045] -----	1-13
Y	DE 20 2008 001532 U1 (WEBER LOTHAR ERNST WILHELM [DE]) 10. April 2008 (2008-04-10) Zusammenfassung Absatz [0003] Absatz [0044] -----	1-13
A	US 2002/088502 A1 (VAN ROMPUY TANYA CECILE CORNEE [BE] ET AL) 11. Juli 2002 (2002-07-11) Zusammenfassung Absatz [0017] - Absatz [0035] -----	1-13
	-/--	

Weitere Veröffentlichungen sind der Fortsetzung von Feld C zu entnehmen Siehe Anhang Patentfamilie

- | | |
|--|---|
| <p>* Besondere Kategorien von angegebenen Veröffentlichungen :</p> <p>"A" Veröffentlichung, die den allgemeinen Stand der Technik definiert, aber nicht als besonders bedeutsam anzusehen ist</p> <p>"E" älteres Dokument, das jedoch erst am oder nach dem internationalen Anmeldedatum veröffentlicht worden ist</p> <p>"L" Veröffentlichung, die geeignet ist, einen Prioritätsanspruch zweifelhaft erscheinen zu lassen, oder durch die das Veröffentlichungsdatum einer anderen im Recherchenbericht genannten Veröffentlichung belegt werden soll oder die aus einem anderen besonderen Grund angegeben ist (wie ausgeführt)</p> <p>"O" Veröffentlichung, die sich auf eine mündliche Offenbarung, eine Benutzung, eine Ausstellung oder andere Maßnahmen bezieht</p> <p>"P" Veröffentlichung, die vor dem internationalen Anmeldedatum, aber nach dem beanspruchten Prioritätsdatum veröffentlicht worden ist</p> | <p>"T" Spätere Veröffentlichung, die nach dem internationalen Anmeldedatum oder dem Prioritätsdatum veröffentlicht worden ist und mit der Anmeldung nicht kollidiert, sondern nur zum Verständnis des der Erfindung zugrundeliegenden Prinzips oder der ihr zugrundeliegenden Theorie angegeben ist</p> <p>"X" Veröffentlichung von besonderer Bedeutung; die beanspruchte Erfindung kann allein aufgrund dieser Veröffentlichung nicht als neu oder auf erfinderischer Tätigkeit beruhend betrachtet werden</p> <p>"Y" Veröffentlichung von besonderer Bedeutung; die beanspruchte Erfindung kann nicht als auf erfinderischer Tätigkeit beruhend betrachtet werden, wenn die Veröffentlichung mit einer oder mehreren anderen Veröffentlichungen dieser Kategorie in Verbindung gebracht wird und diese Verbindung für einen Fachmann naheliegend ist</p> <p>"&" Veröffentlichung, die Mitglied derselben Patentfamilie ist</p> |
|--|---|

Datum des Abschlusses der internationalen Recherche	Absenddatum des internationalen Recherchenberichts
7. Mai 2010	18/05/2010

Name und Postanschrift der Internationalen Recherchenbehörde Europäisches Patentamt, P.B. 5818 Patentlaan 2 NL - 2280 HV Rijswijk Tel. (+31-70) 340-2040, Fax: (+31-70) 340-3016	Bevollmächtigter Bediensteter Pisani, Francesca
--	--

INTERNATIONALER RECHERCHENBERICHT

Internationales Aktenzeichen
PCT/EP2010/000456

C. (Fortsetzung) ALS WESENTLICH ANGESEHENE UNTERLAGEN		
Kategorie*	Bezeichnung der Veröffentlichung, soweit erforderlich unter Angabe der in Betracht kommenden Teile	Betr. Anspruch Nr.
A	DE 20 2007 018460 U1 (AWECO APPLIANCE SYS GMBH & CO [DE]) 4. September 2008 (2008-09-04) Zusammenfassung Absatz [0011] Absatz [0018] -----	1-13
A	DE 10 2007 014425 A1 (HENKEL AG & CO KGAA [DE]) 25. September 2008 (2008-09-25) Zusammenfassung Absatz [0076] - Absatz [0077] -----	1-13

INTERNATIONALER RECHERCHENBERICHT

Angaben zu Veröffentlichungen, die zur selben Patentfamilie gehören

Internationales Aktenzeichen

PCT/EP2010/000456

Im Recherchenbericht angeführtes Patentdokument	Datum der Veröffentlichung	Mitglied(er) der Patentfamilie	Datum der Veröffentlichung
DE 102006043915 A1	27-03-2008	EP 2073682 A1 WO 2008034692 A1 US 2010000580 A1	01-07-2009 27-03-2008 07-01-2010
DE 202008001532 U1	10-04-2008	WO 2009094999 A2 DE 102008036943 A1	06-08-2009 20-08-2009
US 2002088502 A1	11-07-2002	KEINE	
DE 202007018460 U1	04-09-2008	DE 102007052172 A1	07-05-2009
DE 102007014425 A1	25-09-2008	CN 101686793 A EP 2139374 A1 WO 2008113618 A1	31-03-2010 06-01-2010 25-09-2008