

(19)
(12)

(KR)
(B1)

(51) 。 Int. Cl.⁶
G11B 7/09

(45)
(11)
(24)

2004 11 12
10-0444563
2004 08 05

(21) 10-1996-0071945
(22) 1996 12 26

(65)
(43)

10-1997-0050413
1997 07 29

(30) 1995-354198 1995 12 27 (JP)

(73) 가 가 가 가 6 7 35

(72) 가 가 가 6 7 35 가 가

가 가 가 6 7 35 가 가

가 가 가 6 7 35 가 가

가 가 가 6 7 35 가 가

(74)

:

(54) 2

가 / . 2 2 , /
NA가
가 .

8

1 2
2 1

1 (10) , (11) (12) , (13)

3) (12) , (14) (15) (16) (17)

(13) , (11) (15) (ECC) (16) (11)

(13) , (11) (13)

(13) (18)가 (13) , (19)가 () , (20) , (21), (22), (23), (24), (25), (26) (27) , (26) 2

2 3 , (10) 2 3 , (21), (22), (27) , (26) 2

(21) , (22) (回折) (格子) , (21)

3 (23) , (23a) 45 (22) (23) (21) , (23) (23) 3 B 3

A (24) , 3 4 , (11) (11)) , 45 (24) , 3 4 (24) (25) , 3 4 (25) , (24)

(23) (24) 가 , 2 (30) (20) (10)가 (32) , (25)가 (26) () (33)가 (25) , 5 (32) 가, (25a) (37) (34), (36), (25) (11)

가 (26) , 3 4 , (25) (26) , 2 (30) , 2 (26a, 26b) , 2 (30) 가 , 2 (27) , (23) 가 (24), (25) (27) , 2 (30) 2 (31) (20) 가 (28) (11) 7 8 , 2 (30) , 2 C (29) (31) , 2 (31)) (11) 가 (32) , 2 (32) , (33) , (26a,26b) 가 (11) 가 (32) , 2 (33) , (26a,26b)

A가 (26a), (2) (1) (2) N
 NA가 (NA = 0.6), (1) (2) CD)
 (33), (26b) (同心) (101)가 (33),
 (11) (102c) (102a,102b) 가 (1
 02)가 (33) (102) (102c) 1 (26a,26b)가 (26b)
 가, (11) (33), (101) (34),
 (32) (102a,102b) 1 (35a,35b)
 38,38)가 (30) 2 (31), 1 (36,36), 1 (36,36) (30) 2 (31), 1 (36,36), 1 (36,36)
 (21) (34) (32) (101)
 1 (38,38) (35a,35b)
 (37,37)가, (36,36), 1 (39,39)가
 (38,38)
 (33) (102) (35a,35b) (32)
 (33) (102) (電磁)
 (33) (24)가 (102)
 (34), (35a,35b), (101) (32)
 (34), (36) (線材)가
 (32) (34), (37),
 (39), (32)
 (39), 9 (32), S
 (39a), N (39b) (35a,35b) (32) 가 (1
 02a,102b) (32) (39) (着磁)) (39) 2
 (39a,39b) (40,41) (40) (41) (33), 1 (26a)가 (39) 2
 (25) (11) (39c) 1 2 (26b)가
 (33) 2 (102a,102b) (32) (35a,35b)
 (40,41) (32) (102a,102b) (21) (11)
 (26a,26b)
 (40,41) / (39), 2
 (30) 1 f_0 (39,39) (40,41) (32),
 (33) (32)
 (33) 7 (33), 1 2
 (26a)가 (39) 2 (39a,39b) (39c) (33), 1 (41),
 (35a,35b) 가 11 K L (33) (32),
 1 (26a)가 (33) p q (33) (32),
 (35a,35b) 가 11 L
 (35a,35b) (39b) (39) (39)
 (39) (39a,39b) (39c) (40), 12
 (26b)가 (39) (33) 2

13 , 가 1 가, 2 가 , (63) ,
(63) (65) (63) (65) (27) , (62)
(61) (62) (61) (61) (35a,35b)
(63) , (27) , (63) ID , 1 (19)
(63) , (27) (63) , (27)
(27) , (63) (63)
(63) , (65) (63)
(65) , 가 (63) (操
(61) (61) , (26a) (26b) (65) ((35a,35b) 가 ,
(26a,26b) 가 1 가 2
(35a,35b) (62) (61)가
(35a,35b) 가 , 가 (35a,35b)
(63) , (62) (62) 3
(61)
2 (10) , (61)
) , 2 가 0.6 mm (2 (10) , (61)
3) (41) (39) (26a)가 (3) (3)
(10) (39c) (26a)가 (20)
, 가 (28) (11) (12)가 C (11)가 (26a)
(11) (26a,26b) (11) 가 (26b)가
(12) (26a)가 (11) 가
(20) , (21) (22) 3
(23) (23a) (24) (11)
(25) (26a) (11)
(26a) , NA가 , NA=0.6
(11) (26a) (25), (24) (2)
3) (27) (27) (11) 가
(27) (15) , 가
(14) , (19)가, (34) (35a,35b)
(34) (34)
가, (37) (36) , (33)가, (32)
, 11 K L , (35a,35b) 가, (39)
(38) (33)가, 1 (32)
(26a)가 (35a,35b) (1 (CD)
(35a,35b) 가 11 L
(40) , (39) (39c) (33)가, (32) (33)
(26b)가

ID
 (10) (12)가 (11)가
 (20) , 가 (28) (11) (26b)
 (11) 가
 (20) (21) (22) 3
 (23) (23a) (24) (11)
 (25) (26b) (11)
 (26b) NA가 NA=0.45
 (11) (26b) (25), (24) (가
 23) (27) (27) (11) 가
 (27) (15) 가
 (14) (19)가, (34) (35a,35b)
 가, (37) (36) (33)가, (32)
 M N 가, (35a,35b) 12
 가 (33)가, 2 (39) (38) (26a)
 (33) 2 1 (35a,35b) 가
 12 M (33) 가 (39) (38)
 (39) (39c) (33)가 (32) (33) 1 (33) (41)
 (26a)
 , 2 가 가
 가 가
 가 1
 가 가
 (102) (33) , (24)가
 39a) S , (39b) N (10) 2 (30) (39) (가
 (35a,35b)
 (33) , 1 2
 (10) 2 (30) 가 , (33) , 2 (26
 a,26b)가 (39) , 3 가 (35)

(57)

1.

가

가

(磁氣)

2

2.

2

1

2

가

가

가

(磁氣)

2

3.

가

1

2

가

2

가

가

(磁氣)

2

4.

2

1

2

, S , N

(着磁)

가

가

(磁氣)

2

5.

가

가

가

가

1

3

가

1

2

2

3

1

2

2 2 가
2 6. 2
가

1 3 가 , 1 , 가 2 ,
1 2 3 , ,
1 2 , ,

2 2 , S , N
2 7. 2
가

1 3 가 , 1 , 가 2 ,
1 2 3 , ,
1 2 , ,

2 가 가
2 8. 2
가

1 3 가 , 1 , 가 2 ,
1 2 3 , ,
1 2 , ,

2 S , N 가 가 2
2 9. 2
가

1 3 가 , 1 , 가 2 ,
1 2 3 , ,
1 2 , ,

가 , 1
 2 가 , 3
 2 가 , 2
 10. (照射)
 가 2
 2
 2
 가 , 가
 가 1 2
 가 , 2 가
 /

11.

(照射)

가 2
 가 2
 가 2
 가 , 가
 가 1 2
 가 , S , N
 /

12.

(照射)

가 2
 가 2
 가 2

2

2

가

가

가

가

1

2

가

2

13.

(照射)

가

2

2

2

2

가

가

가

S, N

1

가

2

가

2

14.

(照射)

가

2

2

2

2

가

가

가 , 가 , 가 ,

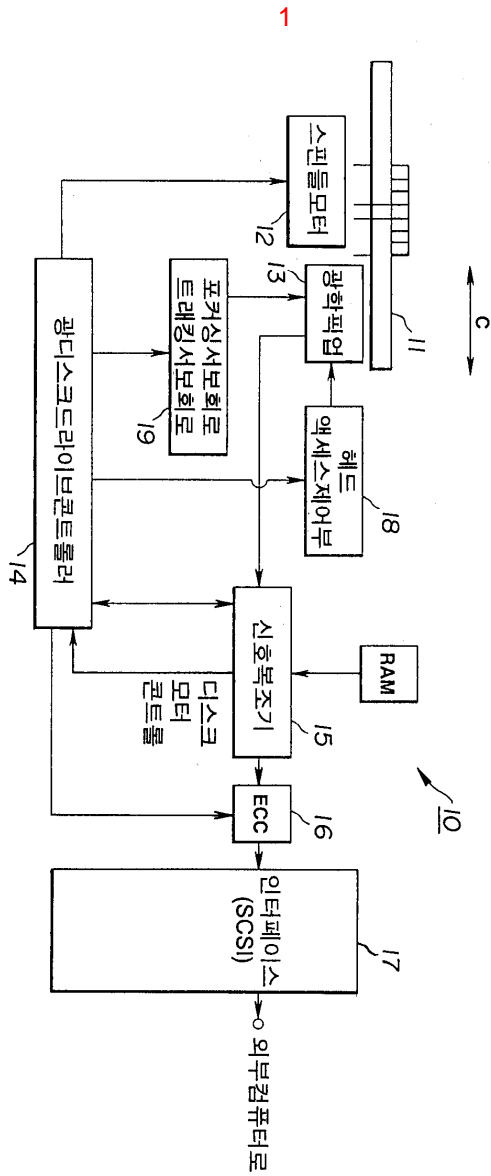

2

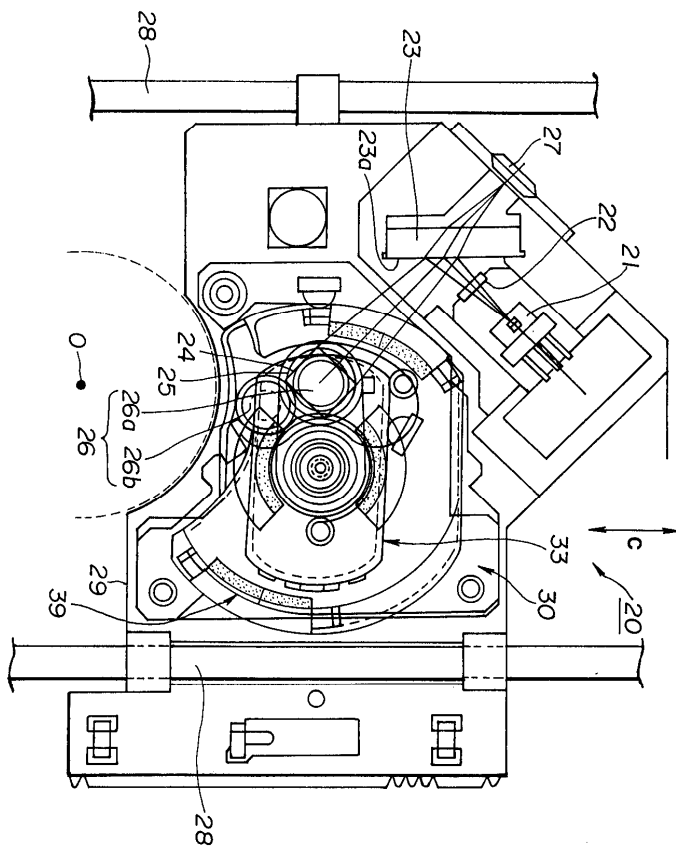

3

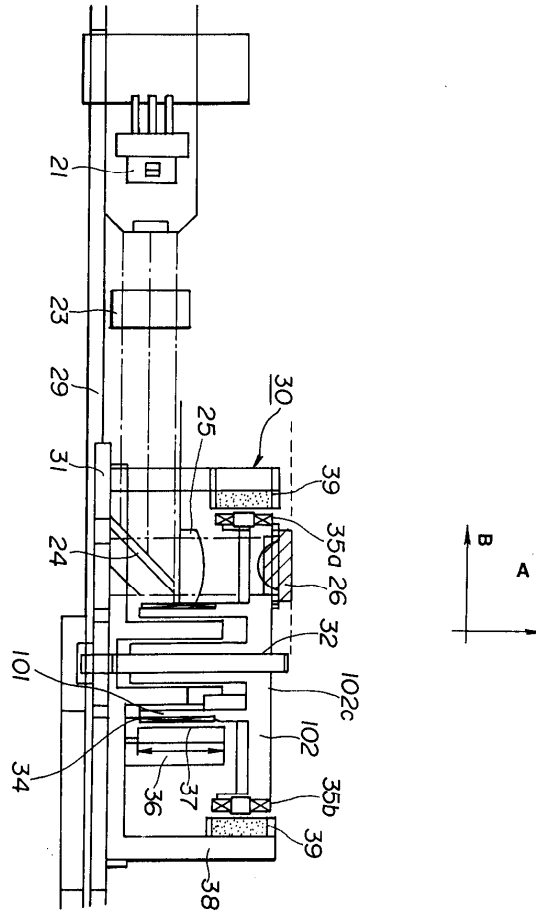

4

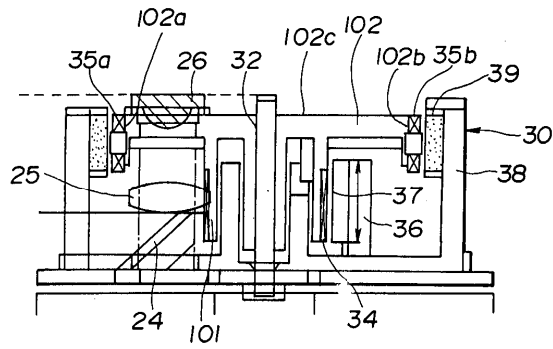

5

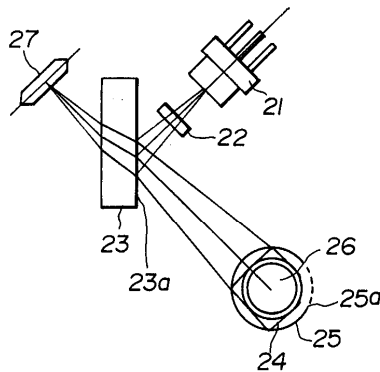

6

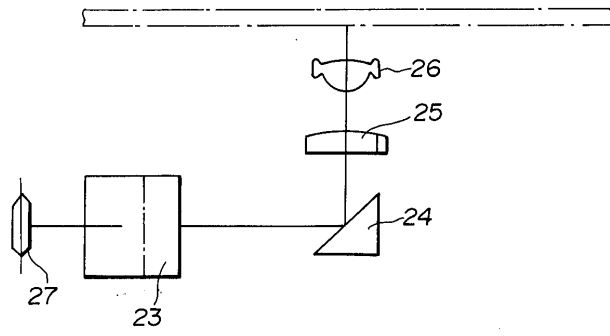

7

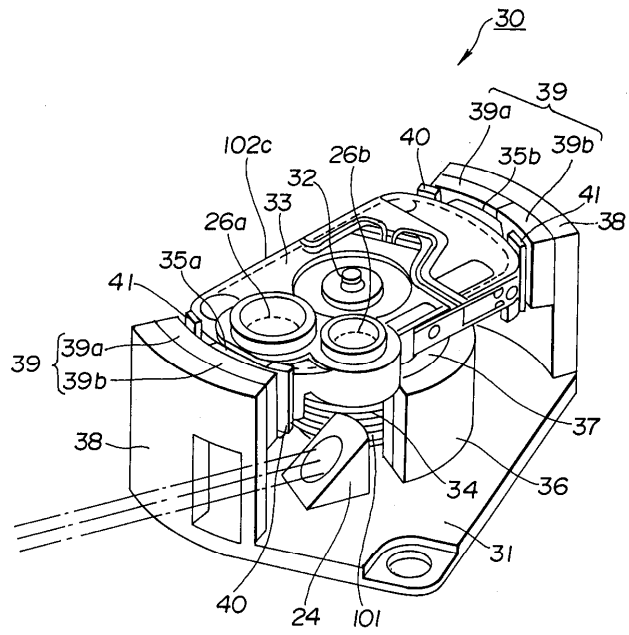

8

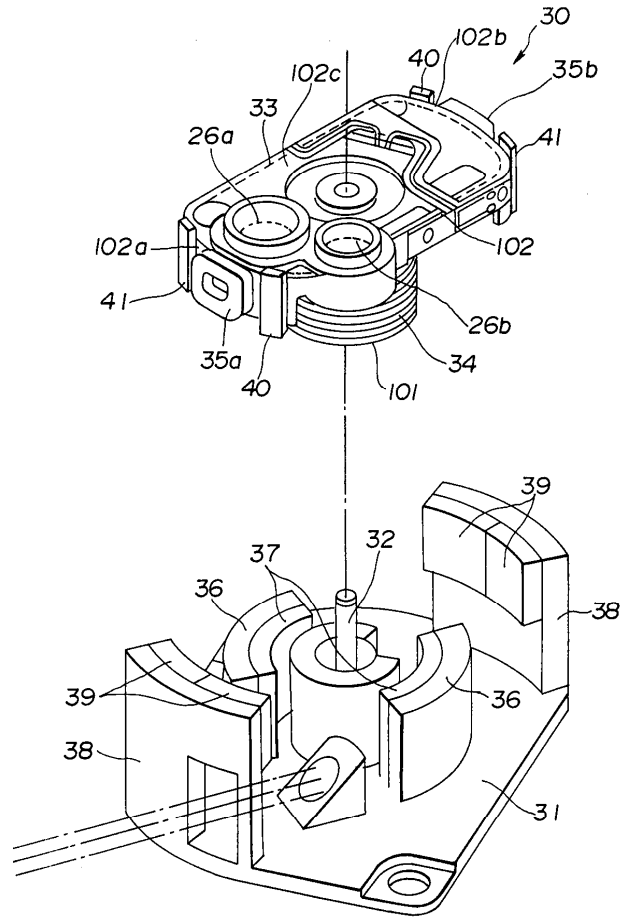

9

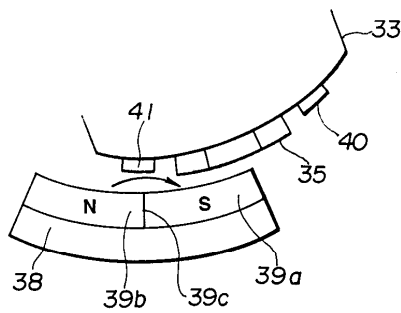

10

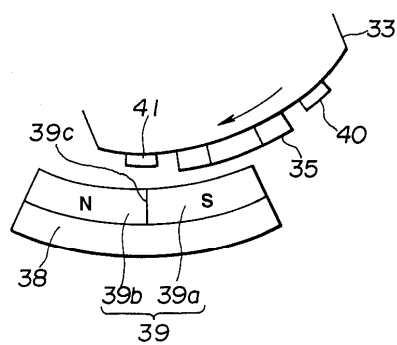

11

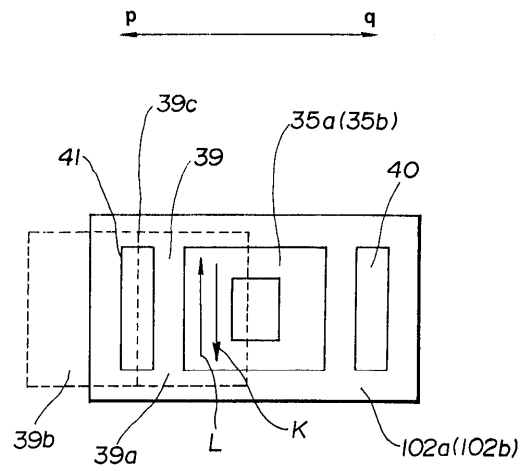

12

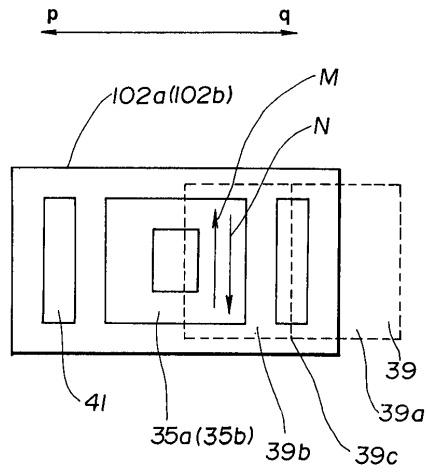

13

