



(54)

(1, 101)가 (5, 105) . (2. 102)가 (37, 137)가  
 12; 111, 112) , (12, 112) , 가 (11. 111) (13, 113) . (11,

3

, , .  
 . " " ,  
 . ,  
 ,  
 가 .  
 가 가 가 가  
 , 가 . 가 가  
 가 , 가 가 가  
 가 , 가 가 가  
 , 가 가 가

, 가 가 가  
( " " ). 가

가

가

가

가  
가

가

가

3-

6-

가

가

가

가

가

가 가

가

가

가

4

가

가

가

가

2

2

가

가

가

가

가

가

가

가

가

3

가

3

가

가

가

가

가 가

1

2 1

3 1 3-3

4 1 4-4

5 1- 4 가

6 5 6-6

7 8 1 2

9 10 7 8 가 5 6

11 12 7 8

13 14 11 12 가 9 10

5 1- 4 ( ) (1) (1)  
6 (2)

(1) (3) (4)가 (3)  
, (5)가 1  
(3) (6)가 (7) 가 , (9)  
(4) (4) (8) 가 (9)  
(8) (5) (8) (4)가  
(1) (1)

(5) 6 가 (1)  
 (2) (1)  
 (2) (2) (1) (5) (10) 가  
 (2) (12)가 (11) .  
 가 (1)가 (1) (2)  
 (2) (1) (2) (13) .  
 (1) (14) (14)  
 (5) (3) (15) (14)  
 (14) ( )  
 (16) (17) (18)  
 (19) (20)  
 (18) (15)  
 가 .  
 (15) , 가  
 (14)가 (5) (14) (15)  
 (5) (15) .  
 (2)( 5 6 ) (31)가 (30) (30)  
 (32)가 (31) (30) (33)  
 (33) (32) 4 (34) .  
 (31) (35) (36) (35) (5)가  
 가 (37) 가 ( , ) 1  
 11 ) .  
 (35) (38) (36) (39) 가  
 (40)(41) (40)(41) (14) (14)가  
 (40 41) (40)(41) (42)  
 (36) (39)  
 (45) 가 (36) (45) (42) (44)  
 1/3 , 1/8 (35)(36)  
 (5)가 (37) .  
 (2) (2) (2) (1)  
 (2) ( ) (2) (36)  
 (1) (37) (5) (14)가 (40)(41)  
 (12) (11) (5) (37) (37)  
 (1) (5)가 (37) (14)가 (40)(41)

(1)가 1/4  
(16)가 (45) (45) (42) (44)  
(16)가 (42) (16)가 (45)  
(36) 가 (44)  
(16)가 (44) (1) 가

(2) (1) (12) (11) (14)  
(1)가 (2)

7- 10 (1) (2)  
7- 10 (1) (14) 가  
(14) (16) 가 1

(2) (1) (2) (35) (38) (36)  
(39) 가 (42) (50) (32)  
(34)

, 7- 10 1- 6  
( ) (12)가 (1) (11) (2)  
( ) (1)

11- 14 , , 11 12 (101) (  
) (101) 13 14  
(102)

(101) (103) (103) (104)가  
(104) ( )  
가 (104)

(105)가 (103) (105) 3  
(102) 가 (101)가 (102) (102)  
(102) (110) (101) (102) (105) (1  
12)가

가 , (101) (102) (101)가 (11  
) (113) 가 (102) (102)  
(101) 가 1- 10 ,  
(113) (102) (101) (114)

(114) (1134) (114) (105)  
 (114) 6 (101) (114)  
 (114) (105) (114)  
 (114) (115) (116) (117)  
 (118) (105) (114) (119)  
 (114) (119) (105)  
 (120), (105) 1 (121) , (105)  
 2 (122) (101)가 1 (121)가 가 2 (122)가  
 가 , 가 가 1 (121) (101)  
 , 2 (122)

13 14 (102) (130) 가  
 (131)가 (102) (130)  
 (134)

(133) (135) 가 , (105)  
 (137)가 (1347) 3 가 , (112)  
 (139) (105) (111) (112)  
 14 , (112) (139) (135)  
 (138) (138) (140) (113)  
 (140) (137)  
 (141) (140)  
 가 12

(140) 1 (121) (114)  
 (140) (114) (101) (102)  
 , (102) (101)가  
 (102) (112)  
 ( )가

(101) (137) (105) (112) (111)  
 (105) (137) 가 (101)  
 (105)가 (137) , (105)가 (140)가 (114)  
 (140)가 (114) (140) (140)가 (140)가  
 (114) (114)가 (114)  
 (140)가 (114) , (105)가 (114) (137)  
 (114)가 (137) (105) 180 °  
 (140)가 3 (114) (101)가  
 (140) (114)



가

2) , (102) (101) 가 (112) (111)  
 (113) (101)가 (10)  
 11 - 14 (113) 1 - 10 (13)  
 11 - 14 ( ) , (101) 가 (102)

(57)

1.

가 (4) 가  
 (37, 137) 가 (5, 105) 가  
 가 (13, 113) 가  
 (2, 102) (1, 101) (2, 102) , (1, 101)  
 (13, 113) 가 (11, 12; 111, 112) ,

2.

1 , 가 3 .

3.

1 , 가 6 .

4.

12, 112) , (2, 102) (1, 101) ( )  
 (11, 111) (12, 112) (11, 111) 가

5.

4 , 가 (112) (111)

6.

5 , (112) (111)가 .

7.

4 , 가 (12) , (11)

8.

4 - 7 , (12, 112)가 (2, 102) (11, 111) (1, 101)

9.

4 - 7 , (12, 112)가 (1, 101) (11, 111) (2, 102)

10.

137) , (13, 113) 가 (37, 14, 42; 11  
4, 140)

11.

10 , 가 (14)  
(45), (44) (42)

12.

10 11 , 가

13.

12 , 가

14.

1 - 9 , (113) (114)  
(140) (105)가 (114)  
(137) (114) (140) (114)

15.

, (1, 101)가

16.

(1, 101) , (37, 137)가 (2, 102)  
(37, 137) 가 (5, 105) (1, 101) (2, 102) (5, 105) 가

(11, 111) , (5, 105)가 (12, 112) 가 , (2, 102)  
 (5, 105) .

17.

16 , (11, 111) (5, 105) .

18.

17 , (11, 111) (10, 110) 가 (5, 105) (11, 1  
 11) .

19.

18 , (11, 111) .

20.

19 , (111)가 .

21.

19 , (11)가 .

22.

16 - 21 , (1, 101)가 (13, 113)  
 가 (2, 102) .

23.

16 - 22 , (1, 101)가 .

24.

(1, 101) (5, 105)가 (37, 137) 가 , 가  
 가 (37, 137) (5, 105)  
 , (2, 102) (12, 112)  
 가 (11, 111) (5, 105) ,  
 (2, 102) (5, 105)

25.

24 , (12, 112)가 (37, 137) .

26.

25 , (12, 112)가 가 (37, 137) (12, 112)

27.

26 , (12, 112)가 .

28.

27 , (112) .

29.

27 , (12) .

30.

24 - 29 가 (1, 101) , (2, 102) (13, 113) .

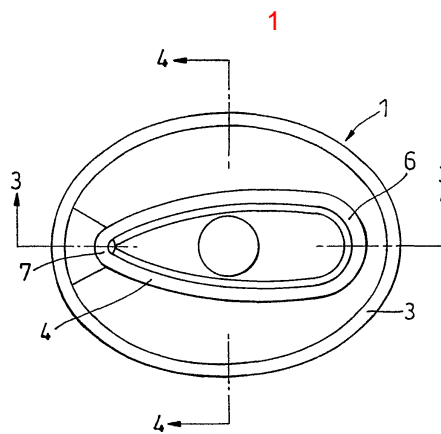

**Fig. 1**

2

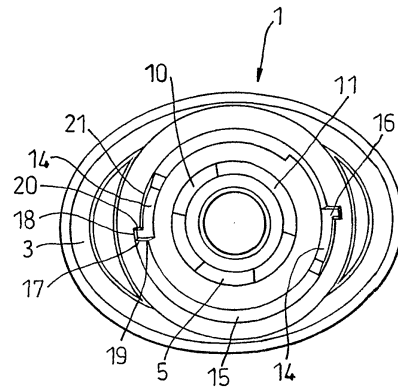

**Fig. 2**

3

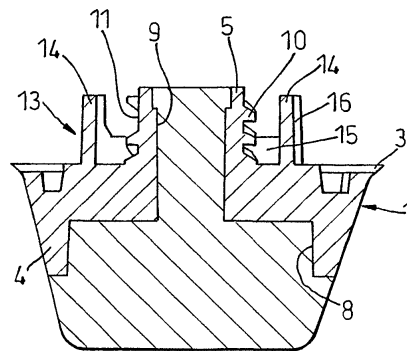

**Fig. 3**

4

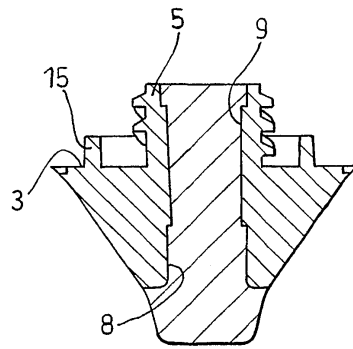

**Fig. 4**

5

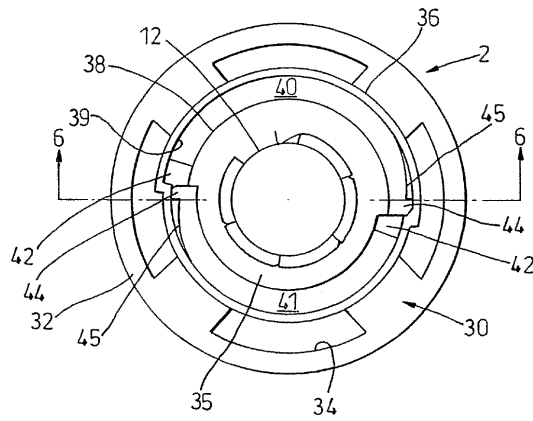

**Fig. 5**

6

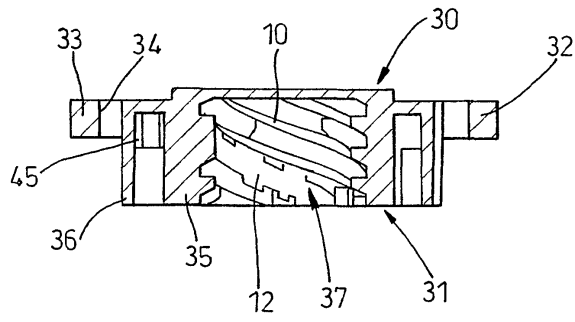

**Fig. 6**

7

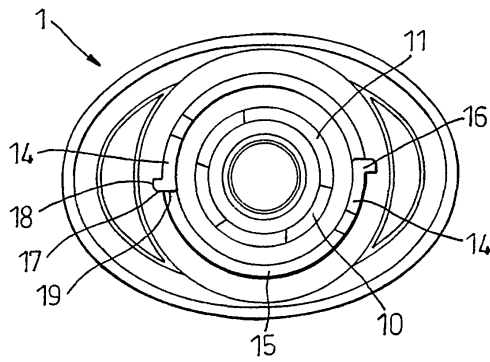

**Fig. 7**

8

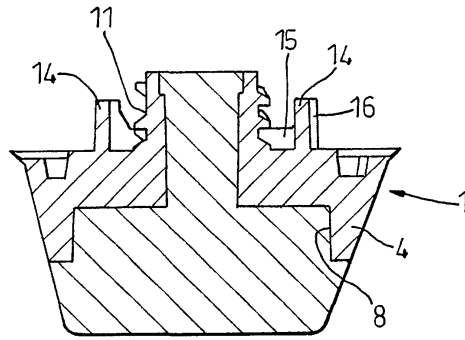

**Fig. 8**

9

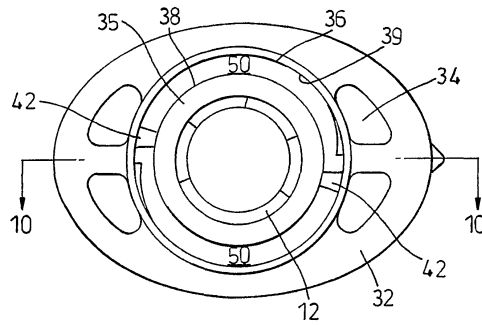

**Fig. 9**

10

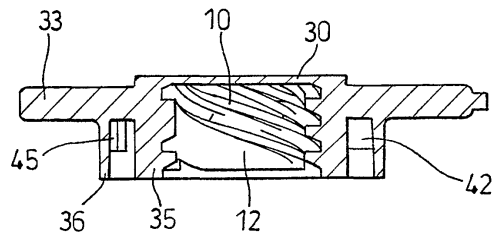

**Fig. 10**



11

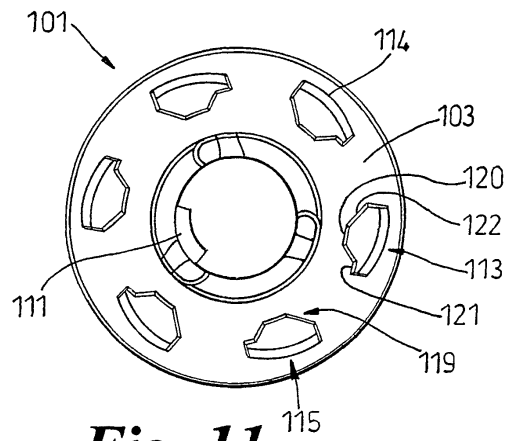

**Fig. 11**

12

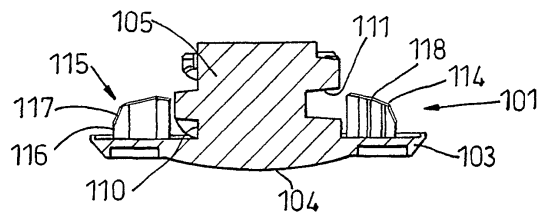

**Fig. 12**

13

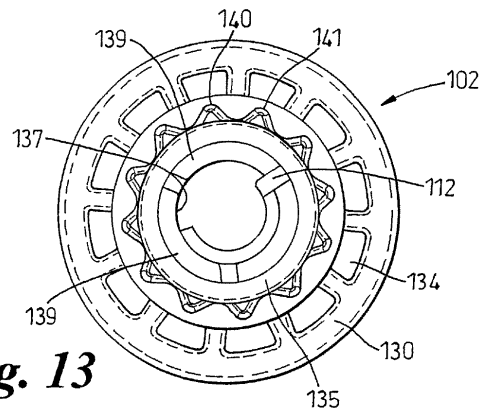

**Fig. 13**

14

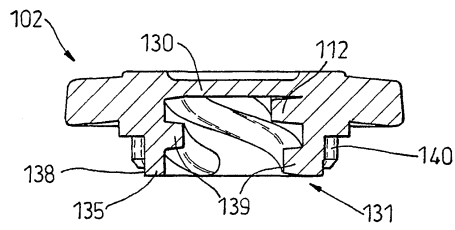

**Fig. 14**