

(19)
(12)

(KR)
(Y1)

(51) 。 Int. Cl.7
C02F 11/12

(45)
(11)
(24)

2004 12 09
20-0369851
2004 11 30

(21) 20-2004-0027612 ()
(22) 2004 09 24
(62) 10-2004-0077048
: 2004 09 24

2004 09 24

(73) 1487-20(11/6) 202

(72) 1487-20(11/6) 202

(74)

:

(54)

(1) (2a) (2) (3) ; (2)
 (5a)가 ,
 (4b) (5b)가 (5) ; (3) (4a)
 (4c) ,
 (2) (4) .

(3) (2) 가 , (22) (11, 12) (3)
 가 , , (23) (11)
 (2) (M) , ,

, 가 , 가 , 가
 , 가 , 가 , 가
 가 , 가 , 가 , 가
 , , , ,

, ; ; 가 ,
 가 , , ; 가 ;
 ; ; 가 ,
 ; , 가 , 가 ;
 , , 가 , , ;
 / 가 , 가 ,

가, 가 , , ,
 , , , .
 , , 가 , ,
 ; ;

(2)

(3B) (3B)

(60) (60a)

가

(60a)

(72)

(72a)

가

가

가

(3B)

가

(6a)

가

3 4

(6b) ;

(3)

(6c)

) ;

가

(6a)

(6d);

(3)

(2)가

(6d)

(6a)

)

가

가

(57)

1.

;

가

가

;

가

;

가

가

;

가

/ ' 가

2.

1 , , ;

;

, 가 ;

3.

1 2 , , 가 가 가

가 가 , 가 가 가

가

4.

3 , .

5.

; 가 ; 가 , ,

가 ; , ;

, 가 가 ,

; 가 가 가

가 가 , 가 가 가

가

, 가

1

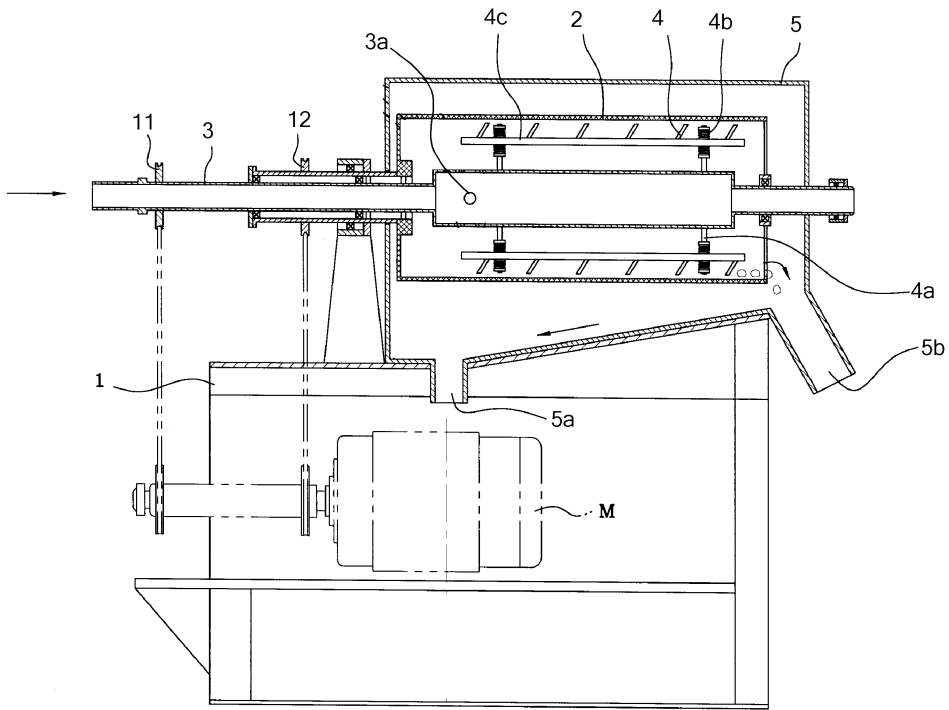

2

