

3

, ,

1 가

2 , 180°

3 가

4 , 180°

8. 8a.

9. 10.

10a.

, 가 가

가 , 가 (, ,) , 가 가 .

가 , ,

가 , ,

(1) (1) (3a) (3b) (2)가 (3)가 (4)가
 (3b) (3) (4)가
 (1) (5) (6) (8a) (4)가
 (4) (involute) (8) (8a) (4)
 (5) (oldham ring) (7) (8) (8a) (5) (10a)
 (8) (9) (10) (9) 가 가 (11) (10a)
 (10) 가 가 (11) (1)
 (12) (12) (12) (13) (14)
 (12) (11) (1) (9) 가 가 (12) (10)
 (14) (13)
 (15) (15) 가 (13) (12) (9)
 (16)가 (14)
 (13) 가 (10)
 9) (13) 가 (17)가 (18)가 (10) (10)
 (12) (18) 가
 (19) (10) (12) (10)
 (19) (20) (21)가

(1) (1) (3) (3b)가 (7)
 (8) (4) (5) (8) (7)
 (1) (3) (3b) (4) (5) (6) 가
 가 가 (5)(6) 가
 (8) (8a) (10) (10a) (5) 가
 (9) 가 가 (1) () (9)
 (2) (1) 가 가 (10)
 가 (11) (9)

(10) (12) (16) (17) (11) (15) (14) (9) (13) 가 (12) (14)

(8) (9) (10) (9) 가 (10) (10)

가 (10) (10) (9) (10) (8) (8)

(10) (10a) 가 (8) (8)

가 가 (8a) (8) (10) (8a) (10) 가 (10a) (10a) (9) 가 (9) 가

8) (9) 가 (10) (10) (1) (10) (10)

가 (9) 가 , (19) 가 가 (9)

(10) (12) (8) (10) (8) (8) (8)

(8a) (10) (10a) 가 (8) (10) (10a) (9)

가 가 (10) (8) (8a) (10) (10a) , (9)

(19) 가 가 () (19)

(10) (12) (10) (12) (19)

(19) (19) (10) (10) (12) (12)

(20) (19) (21)가 (19) , (19) 가 (19) 가

가 (19) 가

가 (torque)가 (8) (10) (8)

가 (8) (3) (8) (10) 가 가

가 가 가 가 가 가

(8) (8a) (10) (10a) 가 (9)

(8a) 가 (8) (10) (10a) 가 (8) (8a) 가 (10a) (8) (8a)

가

가

가

가

가

3 4

3

가

4

180°

(8) (8) (10) (8a) 가 (10) (9) (10a)

(8a) 가 (10) (10a) (9) (8) (8) (8) (10) (10) 가 (10a) (8) (8a) 가 (8) (10) (10a) 가 (8) (8a) 가 (8) (9) 가 (8a)

(9) (8) (8a)

(10) (10a) (8) (8a) 가
 (10) (10a) (8) (8a) 가 , 가 () ()
 (10) (9) , (8)

가

가 .

(57)

1.

, , 가 가 ,
 , 가 ,

1

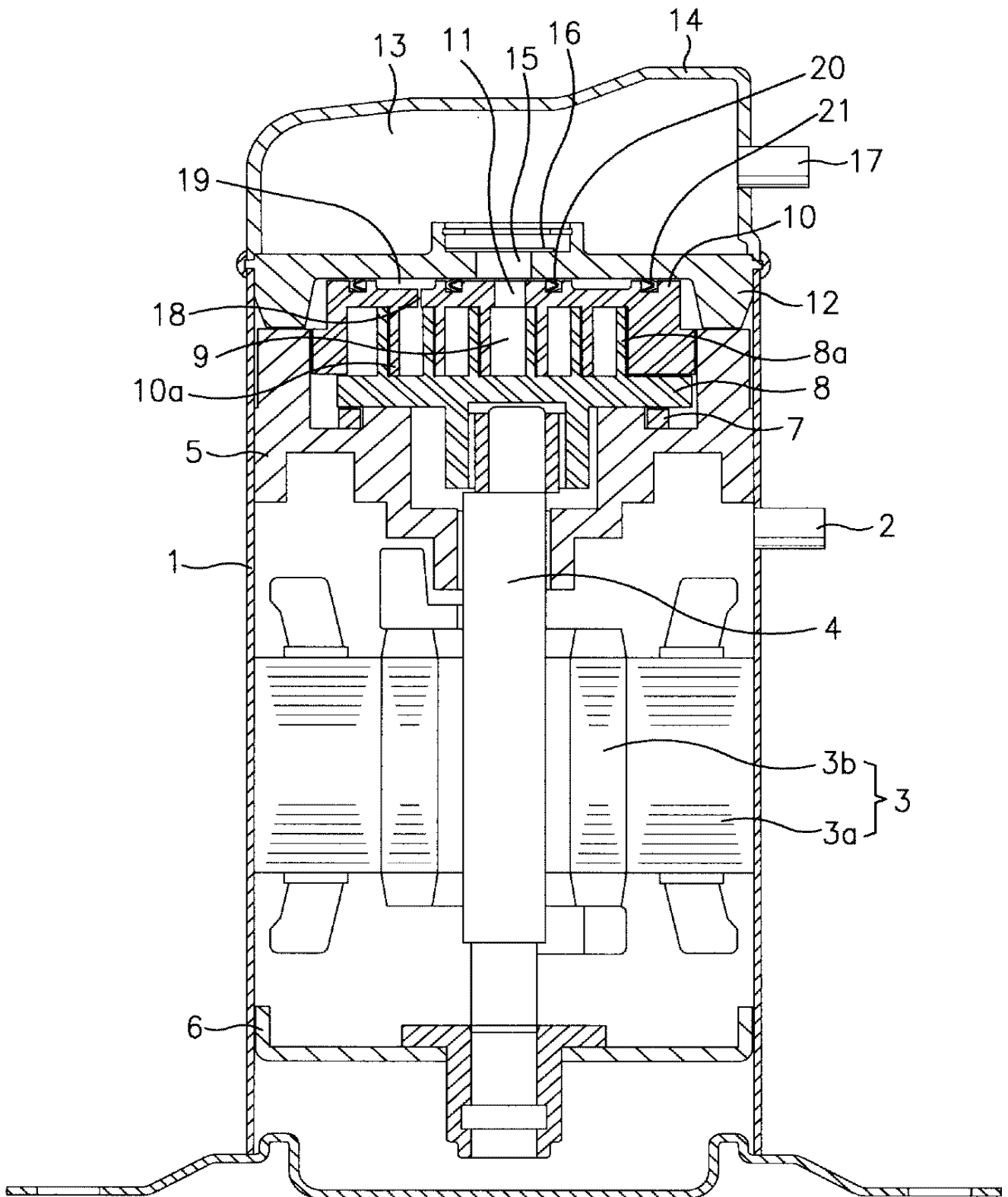

2

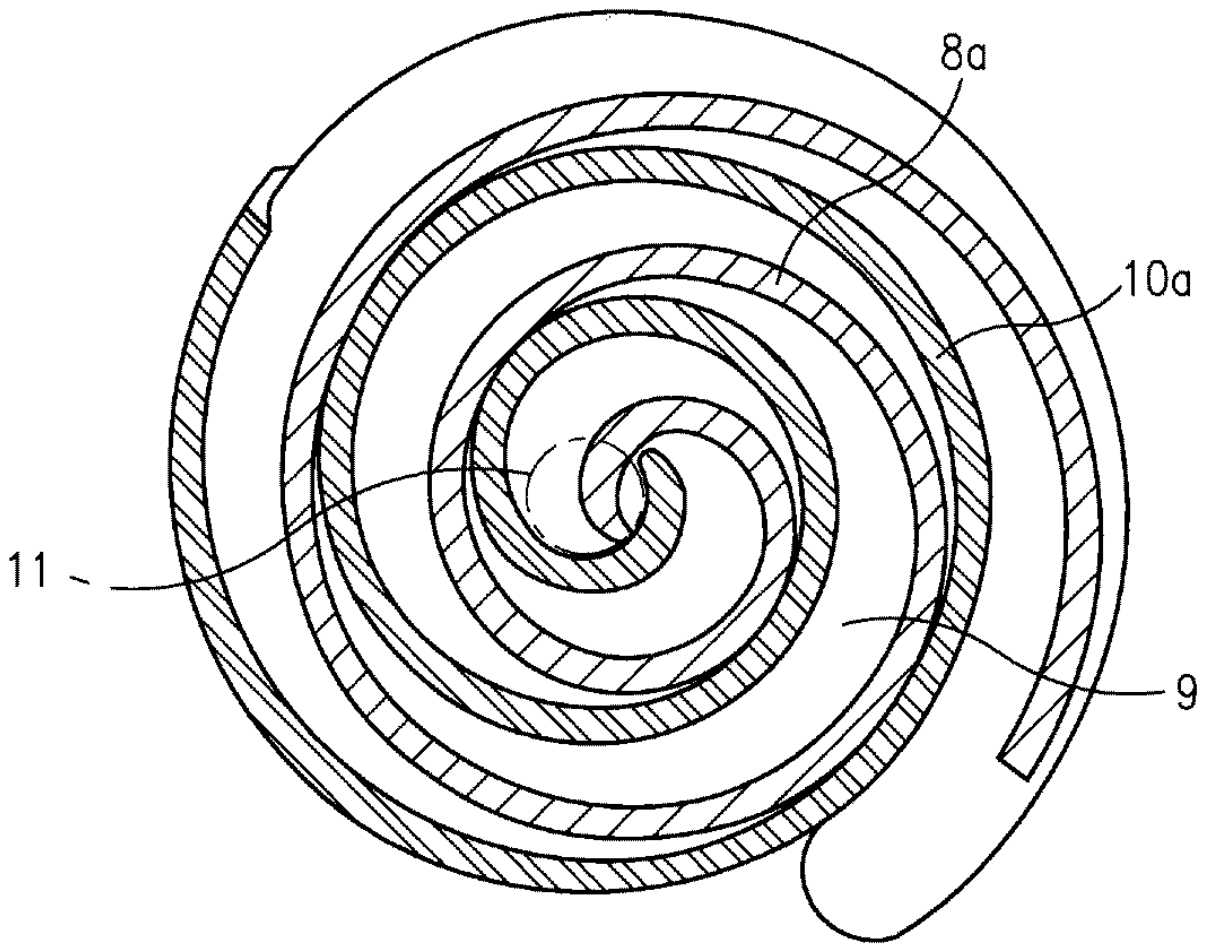

3

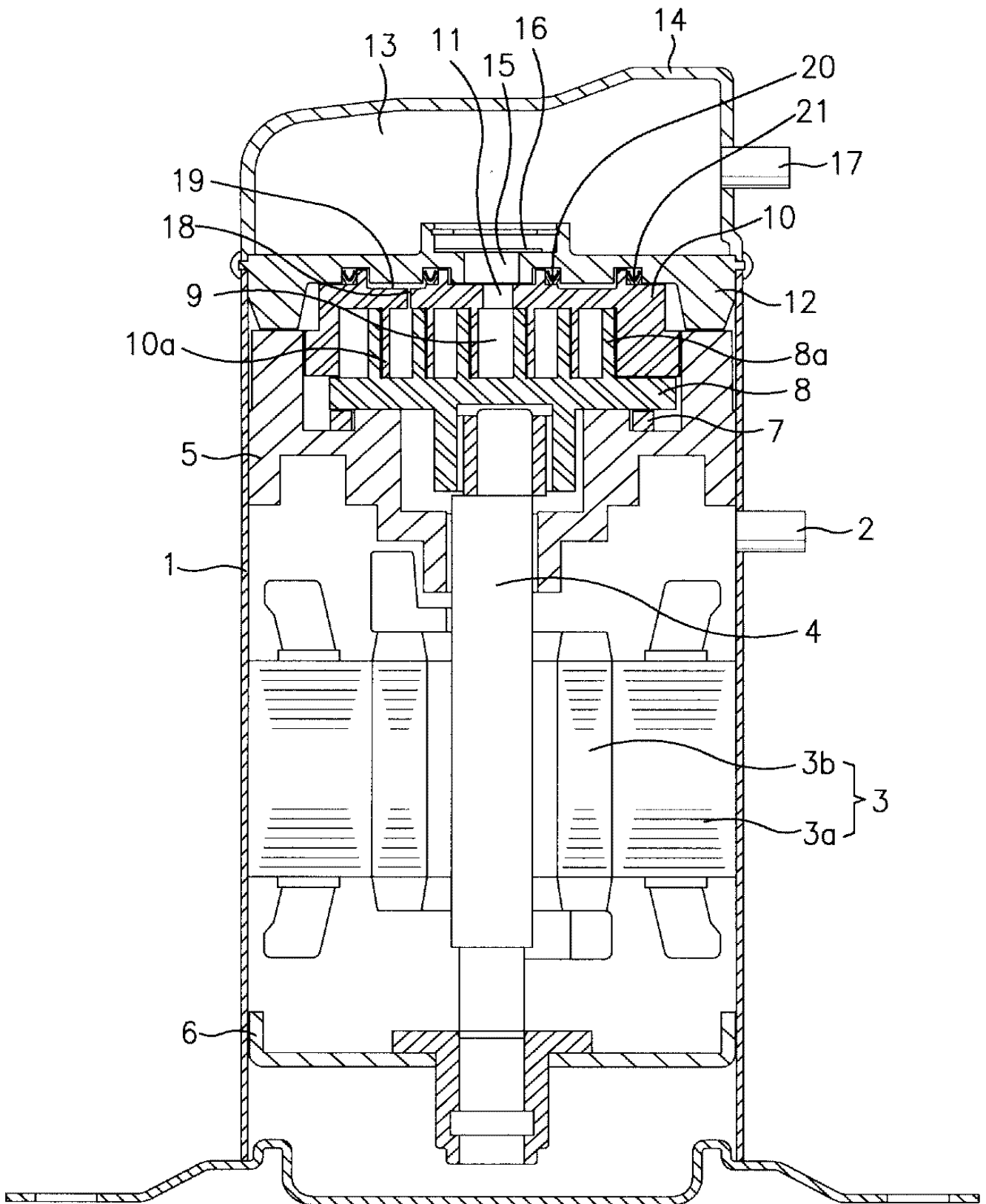

4

