

(19)
(12)

(KR)
(A)

(51) 。 Int. Cl. ⁷
B23K 26/00

(11)
(43)

2001 - 0081867
2001 08 29

(21) 10 - 2000 - 0008054
(22) 2000 02 19

(71)
150
1 167

(72)
503 - 404
131 - 1406

(74)
:

(54) 가

가
, () 가
가 ; 가 (carrier gas)
;

/ / /

가

(360)

가

1

, , , , , , , ,

1

2

, ,

3

, ,

*

(10) : (20) :

(21) : (22) :

(23) : (24) :

(30) : (40) :

(41) : (42) :

(43) : (44) :

(45) : (50) :

(51) : (52) :

(60) : (61) :

(62) : (63) :

(64) : (70) :

(200): (201):

(411): (412):

(421): (422):

가

(powder splitter)

(concentrically powder - feeding nozzle)

가

(積層) 3

,가

가 가

(wire, rod),

(ribbon)
(filler met

al)

(wire feeder)

(pore)

가

()

(bead) 가

가

()
der - feeding nozzle)

(pow

lateral feeding

concentric feeding(co

axial)

Lateral feeding

(5%), 2 mm

()

()

(tool path)가

lateral

3

가

가

Concentric feeding

가

Concentric feeding ()

(powder feeder) (tube) 가 (carrier gas)

, concentric feeding lateral feeding (working distance)가 가

nment) () 가 (beam align

()

가

가

가 (carrier gas)

/ / /

가

(360)

가

(laser surface alloying)

CAD

(laser cladding)

(, ,) 3

가

(substrate)

(melt pool)

가 가

가

()

3

(가) (

conical) (360)

(powder splitter)

(tube)

가

가

/ / /

1 , 2 , 3 , (20) (30) (10) (20)
 , (60) (50) (40) (40)

(21) (20) 2 (10) (21) , (2)
 3) , (10) (22) / (22) (21) (22)

(21) (10) (22) (21) (22) (1)

(22) (21) (30) (24) 가 ,

(22) (23) (24) (22)

(40) 3 (41) (44) (42) , (41) (41) (42)
 (43)

(41) (61) (62) , 가 (50)
 , 가 (63)

(42) (101) (44) (41) ,
 (63) (30) (422)

(42) (43) (40) (41,42) (slot) (41)
(30) 가 (42) (422)
(30) (63) (41)
(63) (42) (63) (41) (42)
(41) (421)가 (411) (41) (42)
(63) (411,421)
(working distance)
()
(41,42) 가
(opening)가
가
(41) (62) (shielding) 가
(carrier) 가
(42) 가
(70) 가 가 가
가 가 가
(41) (42) (43) 가
(45)
(50) (60) (40) 3
(64) (51) (52) (41)
(40) (412) (51)
(51) (412)가 (52)
(40) 가 / / /
가

가 (carrier gas) 1 (10)
 (20) , (10) 4 ((21) 5
 4) (10) 4 .
 , (21)
 5 (21) 4 (10)
 , (21) (10)
 (10) , (1) 4 (10)
 (22) 4
 (21) 가 2 4
 (22) 가 (23) 4
 4 (30) 가 (40) 4 1 (422) 가 (40)
 4 (422) 3 (411,421) 360
 (42) , (422) 4 90
 . 4 (422) (43) (421)
 / / / 3 (14)

가 가

가 , ,

3

4 4 , 4 2

가 , 가가 ,

() () ,

, () / / /
 , 가 (sputter)
 , 가 ,
 2 가 가 , 가 ,
 3 가 (shielding) 가 ,
 가 (shielding) 가 ,
 3 () 가 ,

(57)

1.

가 ;
 가 (carrier gas) ,

(360)

가 / / / 가

2.

1 ;

가 . 가 ,

/

가

3.

1 ;

가

4.

3 ;

가

5.

3 ;

가 가

6.

3 ;

가

7.

3 6 ;

가 가

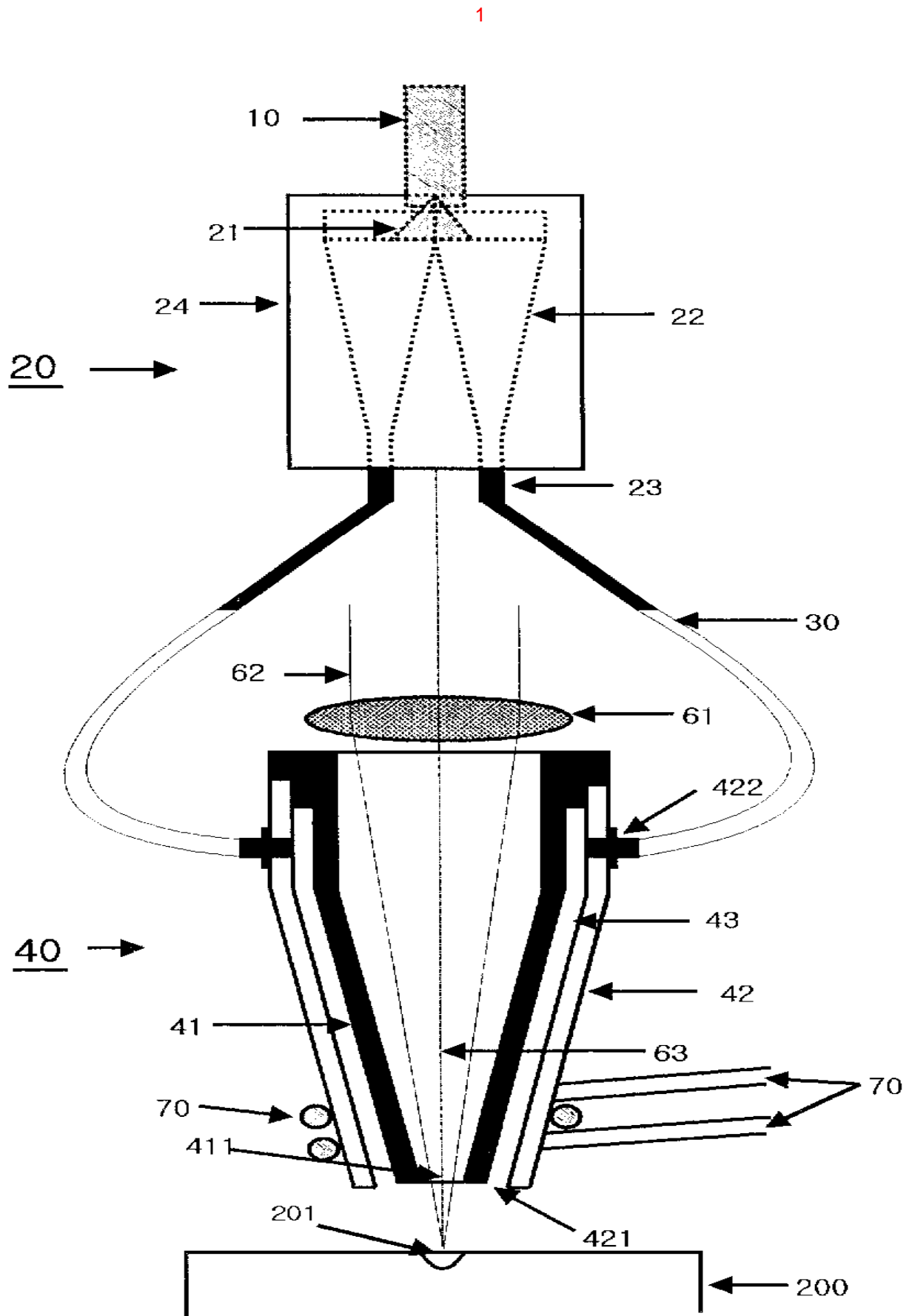

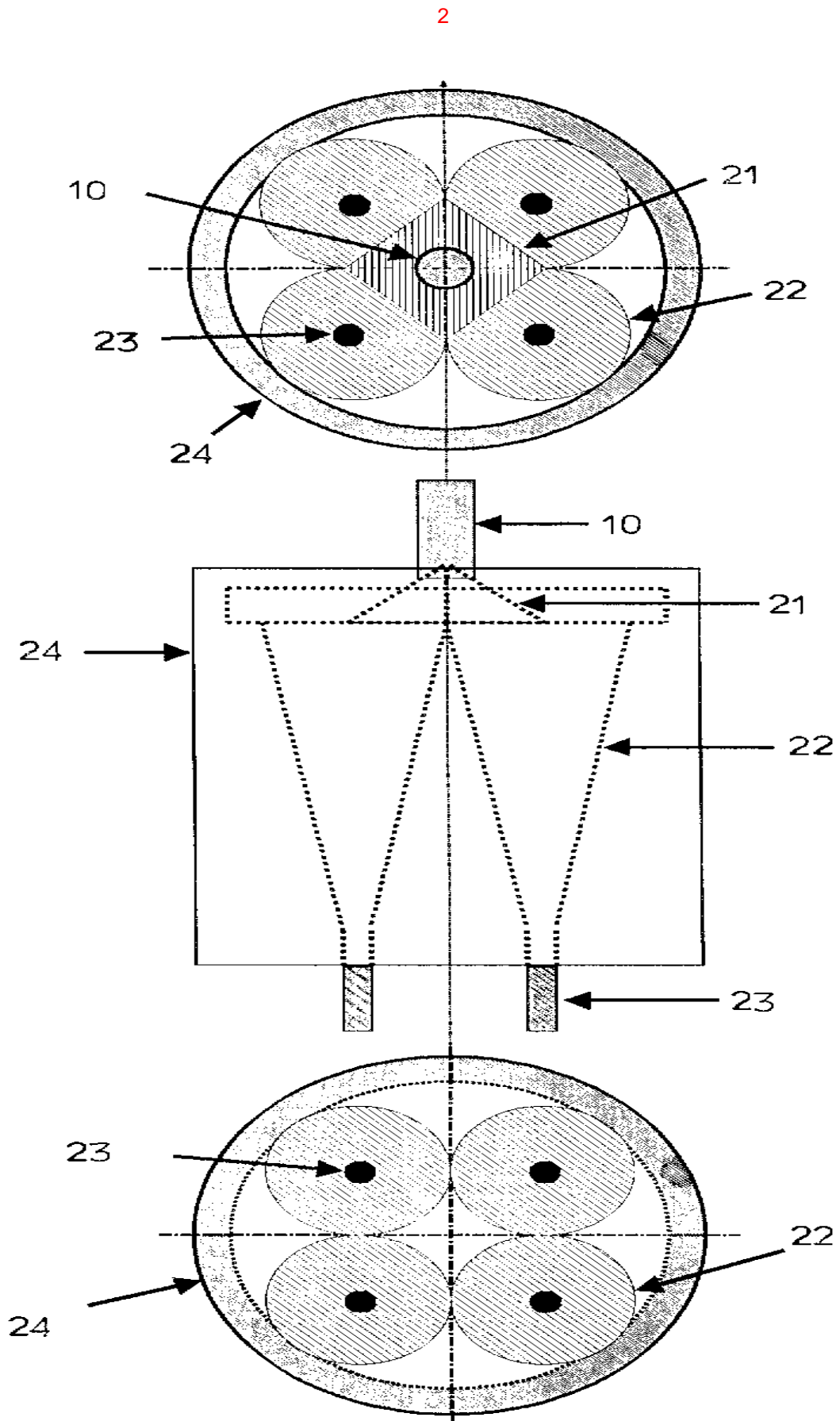

3

